

# KODAK PIXPRO AZ405

DIGITAL CAMERA

Manual do  
usuário



# ANTES DE COMEÇAR

---

## **Declaração de Conformidade**

Entidade responsável: JK Imaging Ltd.

Endereço: JK Imaging Ltd., 17239 So. Main Street, Gardena, CA 90248 USA

Página de Internet da empresa: kodakpixpro.com

## **Para os clientes dos E.U.A.**

### **Testado de acordo com as normas da FCC PARA UTILIZAÇÃO EM CASA E NO ESCRITÓRIO**

Este dispositivo está de acordo com o Artigo 15º das Regras da FCC. O seu funcionamento está sujeito às duas condições seguintes: (1) Este dispositivo não deve causar interferências prejudiciais, (2) este dispositivo deve aceitar quaisquer interferências recebidas, incluindo interferências que possam causar um funcionamento indesejado.

## **Para os clientes da Europa**

 O símbolo “CE” indica que este produto está em conformidade com os requisitos europeus em termos da segurança, saúde, ambiente e protecção do cliente. As câmeras com o símbolo “CE” destinam-se ao mercado europeu.

 Este símbolo [caixote do lixo com cruz – Anexo IV referente à norma REEE] indica que este dispositivo deve ser eliminado juntamente com outros resíduos de equipamentos eléctricos e electrónicos nos países da UE. Não elimine este equipamento juntamente com o lixo doméstico. Utilize os esquemas de recolha e entrega disponíveis no seu país para uma correcta eliminação deste produto.

 Baterias: Por favor, descarte de baterias usadas em centros coleta designados.

 Embalagem: Siga as regulamentações locais para a reciclagem de embalagens.

---

## Acerca deste manual

Obrigado por ter comprado uma Câmera Digital PIXPRO KODAK. Leia atentamente este manual e guarde-o em local seguro para consultas futuras.

- A JK Imaging Ltd. reserva todos os direitos deste documento. Nenhuma parte deste documento é possível ser reproduzida, transmitida, transcrita, armazenada em qualquer sistema ou traduzida para qualquer idioma ou código informático, sob qualquer forma ou por qualquer meio, sem autorização prévia por escrito da JK Imaging Ltd.
- Todas as marcas registadas mencionadas neste documento servem apenas para identificação e são marcas registadas dos respectivos proprietários.
- Este manual contém as instruções para utilização da Câmera Digital PIXPRO KODAK. Foram feitos todos os esforços para assegurar que o conteúdo deste manual está correcto, no entanto a JK Imaging Ltd. reserva-se o direito de fazer alterações sem aviso prévio.
- Ao longo deste manual, os símbolos seguintes são utilizados para ajudar a localizar a informação rápida e facilmente.



Este símbolo assinala informação útil que deve ter em conta.

- En estas instrucciones se utilizan los siguientes símbolos para describir el funcionamiento de la cámara. Esta información facilitará nuestro entendimiento:

[Propriedades do item]: As propriedades das opções da interface da câmara são indicadas pelo símbolo [ ].

# NOTAS DE SEGURANÇA

---

## Notas de segurança para a câmara

- Não sujeite a câmara a quedas ou a impactos com objectos sólidos.
- Não desmonte esta câmara ou a repare por você mesmo.
- Não utilize nem armazene a câmara num local com pó ou numa praia para evitar danos causados pela entrada de pó ou areia na câmara.
- Não utilize nem armazene a câmara num local quente ou em exposição directa à luz solar.
- Não utilize nem armazene a câmara num local com fortes campos magnéticos como, por exemplo, próximo de um íman ou um transformador.
- Não toque na lente da câmara.
- Não exponha a câmara a luz solar directa durante um período prolongado.
- Para evitar danos na câmara provocados por humidade, não utilize nem armazene a câmara num local húmido como, por exemplo, à chuva ou próximo de um lago.
- Se a água entrar em contato com a câmara acidentalmente, retira a bateria e o cartão de memória, e seque-a dentro de 24 horas.
- Quando tranDesportoar a câmara de um local frio para um local quente, poderá ocorrer a formação de condensação no seu interior. Aguarde algum tempo antes de a ligar.
- Antes de remover a bateria e o cartão de memória, deverá desligar a câmara.
- Para limpar o corpo da câmara, não utilize produtos de limpeza abrasivos, à base de álcool ou orgânicos.
- Utilize um pano de limpeza de lentes profissional e um produto de limpeza adequado para limpar as lentes.
- Transfira as suas fotos e remova o cartão de memória quando armazenar a câmara durante um longo período.
- Caso esta câmara não esteja em uso durante um longo período de tempo, por favor mantenha-a em condições secas e limpas.
- A nossa empresa não pagará qualquer compensação por falhas na reprodução de imagens ou vídeos causadas pela operação inadequada.

---

## Notas de segurança para a bateria

- Por favor, use a bateria o mesmo tipo conforme anexado.
- Caso seja utilizada uma bateria de íões de lítio recarregável, carregue a bateria com o carregador fornecido.
- Contacte o revendedor, caso ocorra fuga de líquido da bateria dentro câmara. Caso o líquido da bateria entre em contacto com a sua pele, lave a pele com água limpa e procure ajuda médica.
- A eliminação de baterias usadas deve ser feita de acordo com as normas locais (nacionais ou regionais).
- Para evitar danos na bateria, não a sujeite a quedas, não permite que sofra impactos de objectos sólidos nem a risque com objectos afiados.
- Não permita que a bateria entre em contacto com objectos metálicos (incluindo moedas) para evitar curto-circuitos, descargas, aquecimento ou fugas.
- Não tente desmontar a bateria.
- Não exponha a bateria a água. Mantenha os contactos da bateria sempre secos.
- Não aqueça a bateria nem a atire para o fogo para evitar a sua explosão.
- Não armazene a bateria num local quente ou em exposição directa à luz solar.
- Caso ocorra o sobreaquecimento durante o carregamento ou o uso, por favor pare o carregamento ou o uso imediatamente, e tire a bateria com cuidado no modo desligamento para aguardar o arrefecimento.
- Quando a câmara for armazenada durante um longo período, remova a bateria e guarde-a num local seco não acessível a crianças.
- Num ambiente mais frio, o desempenho da bateria poderá diminuir significativamente.
- Ao instalar a bateria, instale-a de acordo com as marcações de pólo positivo e negativo existentes no compartimento da bateria. Não exerça pressão para introduzir a bateria no compartimento.

---

## Notas de segurança para o cartão de memória

- Compre cartões de memória genuínos de marcas conceituadas.
- Formate o cartão de memória utilizando a câmara antes de utilizar ou inserir um novo cartão.
- Para evitar danos no cartão de memória, não o sujeite a quedas ou a impactos com objectos sólidos.
- Não tente desmontar nem reparar o cartão de memória.
- Não exponha o cartão de memória a água. Mantenha-o sempre seco.
- Não remova o cartão de memória enquanto a câmara estiver ligada. Caso contrário, poderá danificar o cartão de memória.
- Não edite os dados directamente no cartão de memória. Copie os dados para o PC antes de os editar.
- Quando armazenar a câmara durante um longo período, transfira as suas fotos, remova o cartão de memória e guarde-o num local seco.
- Não modifique o nome dos ficheiros ou das pastas do cartão de memória utilizando o seu PC, pois os ficheiros ou pastas modificados poderão não ser reconhecidos pela câmara ou poderão ocorrer erros.
- As fotos tiradas com a câmara serão guardadas numa pasta gerada automaticamente no cartão SD. Não guarde fotos que não sejam tiradas pela câmara nesta pasta, pois essas imagens poderão não ser reconhecidas durante a reprodução.
- Quando inserir um cartão de memória, certifique-se de que a orientação do canto do cartão coincide com a marcação existente na parte superior da ranhura do cartão de memória.

---

## **Outras notas de segurança**



- Não desligue a câmara durante o processo de actualização, pois poderão ser gravados dados incorrectos e poderá não ser possível ligar a câmara novamente.
- Não pendure a fita de pescoço da câmara à volta do pescoço de crianças.
- Quando utilizar a câmara num avião, cumpre as regras especificadas pela companhia aérea.
- Devido às limitações da tecnologia de fabrico, o ecrã LCD poderá apresentar alguns pixéis inactivos ou brilhantes, no entanto, esses pixéis não afectam a qualidade das fotos.
- Não exponha o ecrã LCD a água. Num local húmido, limpe o ecrã com um pano de limpeza seco e macio.
- Se o ecrã LCD estiver danificado e os cristais líquidos entrarem em contacto com a sua pele, limpe imediatamente a pele com um pano seco e lave com água limpa. Se os cristais líquidos entrarem em contacto com os olhos, lave-os com água limpa durante pelo menos 15 minutos e procure ajuda médica. Em caso de ingestão acidental de cristais líquidos, lave imediatamente a boca e procure ajuda médica.

# ÍNDICE

---

ANTES DE COMEÇAR .....	1	VISÃO GERAL DOS VÁRIOS MODOS .....	20
NOTAS DE SEGURANÇA .....	3	Configuração da tela.....	20
ÍNDICE.....	7	Informação mostrada no Visor LCD .....	21
INTRODUÇÃO .....	11	Visão geral dos ícones do ecrã no modo de captura de fotos.....	21
Conteúdo da embalagem.....	11	Visão geral dos ícones do ecrã no modo de filme.....	22
Instale a correia e tampa da lente .....	12	Visão geral dos ícones do ecrã no modo de reprodução.....	23
Nome dos componentes .....	13	Como utilizar o botão Modo .....	24
Instalar a bateria e o cartão de memória .....	14	Modo Auto  .....	24
Ligar e desligar a câmara.....	16	Exposição Automática <b>P</b> .....	24
Como tirar fotos .....	17	Prioridade do obturador <b>S</b> .....	24
Definir o idioma, data/hora.....	17	Prioridade de Abertura <b>A</b> .....	25
Definir o idioma, data/hora depois de ligar a câmara pela primeira vez .....	17	Modo Manual <b>M</b> .....	25
Redefinir o idioma.....	18		
Repor a Data/Hora .....	19		



Embelezador de Rosto 	25
Modo Panorâmico 	26
Modo de Cenário <b>SCN</b>	27
Modo de Filme 	30
Definições personalizadas <b>CS</b>	30

## FUNÇÕES BÁSICAS ..... 32

Utilização da função de zoom	32
Configuração de foco	33
Modo Macro	34
Configuração do temporizador automático	35
Abrir Flash	36
Configuração do Balanço de Branco	38
Captura contínua	39
Configuração EV	40
Compensação de exposição	40
ISO	40

















Ajuste do obturador	41
Ajuste da abertura	41
Usando a gravação rápida	41
Efeito de cor	42



## REPRODUÇÃO ..... 44

Visualização de fotos e de vídeos	44
Ver miniaturas	45
Utilização do zoom (apenas para) visualização de fotografias	47
Apres diapos	48
Reprodução de panorama animado	49
Eliminação de fotos e vídeos	50

## UTILIZAÇÃO DOS MENUS ..... 51

O menu Fixa	51
Medição de Exposição 	51
Resolução <b>20m</b>	52

AF contínua 	52	Qualidade do vídeo 	60
OIS (Estabilização da Imagem Ótica) 	53	OIS (Estabilização da Imagem Ótica) 	61
HDR 	53	Menu de definições de Filme 	61
Embelezador de Rosto 	54	Luz foc aut.....	62
Cenário 	54	Zoom Digital.....	62
Menu de definições de captura de fotos 	55	Definições personalizadas.....	62
Qualidade.....	55	Menu de Reprodução.....	64
Luz foc aut.....	56	Modo reprodução 	64
Zoom Digital.....	56	HDR 	65
Impressão da Data.....	57	Retocar 	65
Ver.....	57	Rodar 	66
Definições personalizadas.....	58	Redimensionar 	66
Deteção de rostos.....	58	Efeito de cor.....	67
Menu de Filme.....	59	Menu de definições de Reprodução 	68
Medição de Exposição 	59	Proteger.....	68
		Eliminar.....	69

DPOF (Formato para impressão digital)...	70
Recortar.....	70
Configurações Gerais 	71
Definir Som.....	72
Poupar Energ.....	72
Language/Idioma.....	73
Hora Mundial.....	73
Data e Hora.....	73
Brilho do LCD .....	73
Configurações de Conexão 	74
Ligação ao PC .....	75
Transferência de arquivos para o PC .....	75
Configurações de Arquivo 	76
Formatar .....	77
Copiar para o Cartão .....	77
Nome Fich .....	77
Repor .....	78

Versão de firmware .....	78
--------------------------	----

## APÊNDICES ..... 79

Especificações .....	79
Mensagens de aviso.....	83
Resolução de problemas .....	87
Compatibilidade de cartão de memória .....	89

# INTRODUÇÃO

## Conteúdo da embalagem

A embalagem da câmera deve incluir a câmera que adquiriu juntamente com os seguintes itens. Se algum destes itens estiver em falta ou parecer estar danificado, entre em contato o fornecedor.

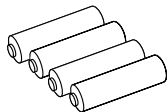

\*Pilha alcalina AA x 4

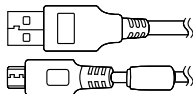

Cabo Micro USB



Correia



Tampa da lente com correia



Guia de Inicialização rápida



Cartão de garantia



Cartão de serviço

 \*As pilhas alcalinas AA no acessório destinam-se a permitir que você teste e configure sua nova câmera. É altamente recomendável comprar baterias AA de primeira linha para obter o melhor desempenho e manter baterias extras à mão para trocar quando necessário.

## Instale a correia e tampa da lente

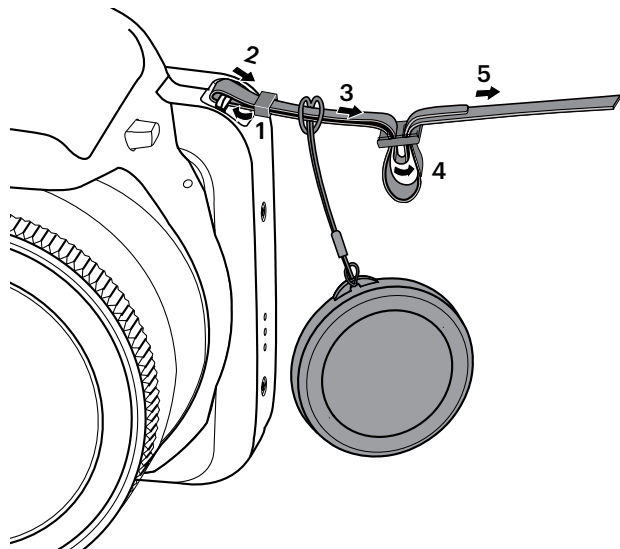

## Nome dos componentes

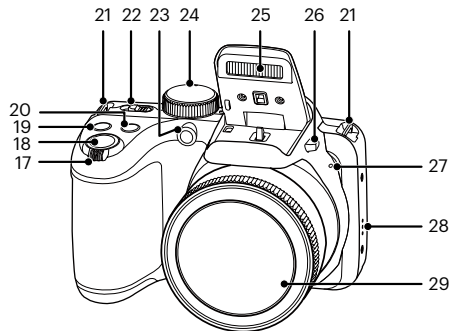
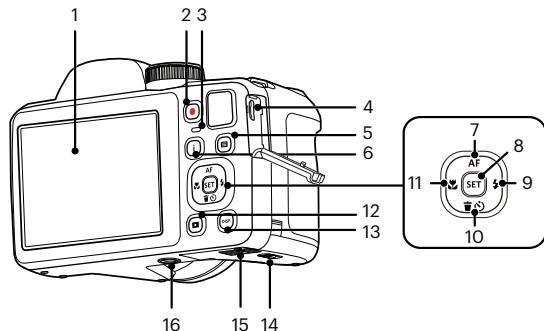

- |  |   |  |
|--|---|--|
| 1 LCD  | 10 [ ▼🗑️👤 ] Botão Eliminar/<br>Botão de temporizador/<br>Botão direcional (Baixo) | 19 [ ☒ ] Botão de Compensação de Exposição           |
| 2 [ 📹 ] Botão de gravação de vídeo rápida                      | 11 [ 🔍 ] Botão de macro/<br>Botão direcional (Esquerda)                           | 20 [ 📷 ] Botão de captura contínua                   |
| 3 Lâmpada indicadora   | 12 [ ▶ ] Botão de reprodução  | 21 Orifício da correia                               |
| 4 Porta Micro USB  | 13 [ DISP ] Botão disp  | 22 Interruptor de energia                            |
| 5 [ ☰ ] Botão Menu   | 14 Prendedor para Tampa de Bateria  | 23 Luz de focagem automática/<br>Luz do temporizador |
| 6 [ i ] Botão I  | 15 Tampa da bateria   | 24 Indicador de Modo                                 |
| 7 [ ▲ AF ] Botão de focagem automática/Botão direcional (Cima) | 16 Rosca para tripé   | 25 Lâmpada do flash                                  |
| 8 [ SET ] Botão SET  | 17 Alavanca de zoom   | 26 Botão Flash                                       |
| 9 [ ▶ ⚡ ] Botão de flash/<br>Botão direcional (Direita)        | 18 Botão de obturador   | 27 Microfone   |
|  |   | 28 Altifalante                                       |
|  |   | 29 Lente   |

## Instalar a bateria e o cartão de memória

1. Abra a tampa da bateria.

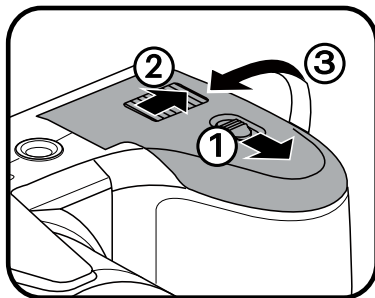

2. Coloque a bateria na entrada de bateria, de acordo com a direção correta exibida no diagrama.

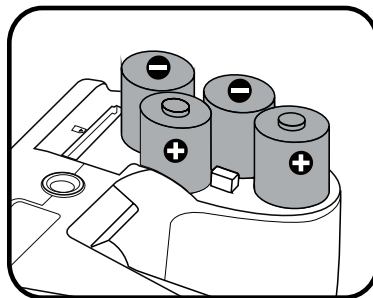

 Para um ótimo desempenho use pilhas de marca como (Energizer® ou Duracell®). Não misture pilhas novas e antigas ou use diferentes marcas. Ao substituir as pilhas, substitua as 4 ao mesmo tempo.

 O desempenho e a vida útil das pilhas alcalinas variam dependendo da marca.

3. Insira o cartão de memória na ranhura, tal como ilustrado na figura.

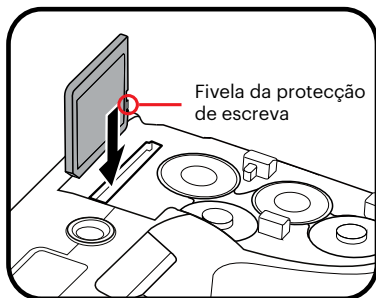

4. Feche a tampa da bateria.

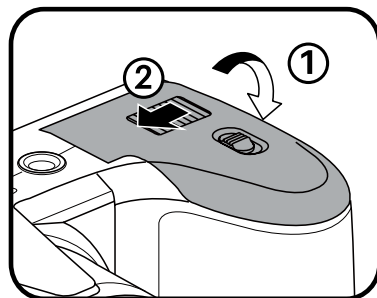

- Um cartão de memória (SD/SDHC/SDXC) é opcional e não está incluído no pacote do produto. Ele precisa ser comprado separadamente. Por favor, use um cartão de memória original que é Classe 10 ou superior, e que tenha uma capacidade de 4GB até 512GB.
- Para remover o cartão de memória, abra a tampa da bateria, pressione ligeiramente o cartão de memória para o ejectar e remova-o cuidadosamente.





---

## Ligar e desligar a câmara

Desloque o interruptor de energia para ligar/desligar a câmara.

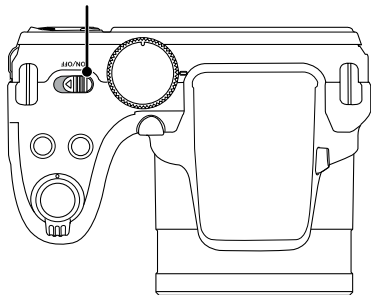
Interruptor de energia



Quando está desligado, pressione e mantenha pressionado o botão  para ligar e entrar no modo Reproduzir.







---

## Como tirar fotos

1. Segure a câmara com as duas mãos, não bloqueado o flash e as lentes com os dedos.
2. Aponte a câmara ao objeto e, em seguida, enquadre com o LCD.
3. Utilize a alavanca de zoom para seleccionar as posições Tele ou Wide para aproximar ou afastar o tema.
4. Pressione o obturador a meio caminho do foco. Quando a frame do foco fica verde, pressione totalmente o obturador para concluir a captura.









## Definir o idioma, data/hora

### Definir o idioma, data/hora depois de ligar a câmara pela primeira vez

1. Quando ligar a câmara pela primeira vez, será apresentado o ecrã de selecção de idioma.
2. Prima os botões direccionais para seleccionar o idioma desejado.
3. Depois de premir o botão  para confirmar a selecção, será apresentado o ecrã de definição de data e hora.
4. Prima os botões [  ]/[  ] para seleccionar o bloco a ajustar: A hora é exibida no formato YYYY.MM.DD/HH:MM.
5. Prima os botões [  AF ]/[  ] para ajustar o valor do bloco seleccionado.
6. Prima o botão  para confirmar as definições da hora e será apresentado o ecrã de captura.

## Redefinir o idioma





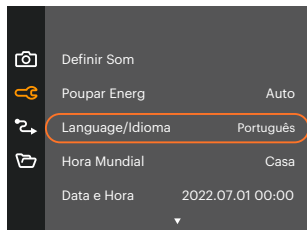

Depois de definir o idioma pela primeira vez, siga as instruções indicadas abaixo para redefinir o idioma.

1. Prima o botão , prima os botões [ ▲ AF ]/[ ▼ ☰ ☹ ] para seleccionar  e prima o botão  para aceder ao menu.
2. Prima os botões [ ▲ AF ]/[ ▼ ☰ ☹ ] para seleccionar  e prima o botão  / [ ► ⚡ ] para aceder ao menu.
3. Prima os botões [ ▲ AF ]/[ ▼ ☰ ☹ ] para seleccionar [Language/Idioma] e prima o botão  / [ ► ⚡ ] para aceder ao menu.
4. Prima os botões [ ▲ AF ]/[ ▼ ☰ ☹ ]/[ ◀ ☹ ]/[ ► ⚡ ] para seleccionar o idioma desejado e prima o botão  para confirmar.
5. Prima o botão  para e será apresentado o ecrã de captura.





## Repor a Data/Hora

Depois de definir o idioma pela primeira vez, siga as instruções indicadas abaixo para redefinir a data/hora.

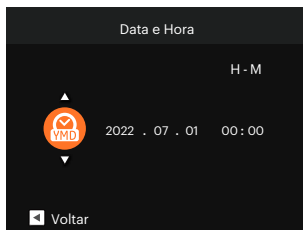
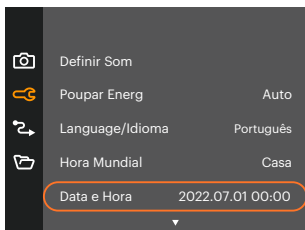
1. Prima o botão , prima os botões [ ▲ AF ]/[ ▼🗑️🕒 ] para seleccionar  e prima o botão  para aceder ao menu.
2. Prima os botões [ ▲ AF ]/[ ▼🗑️🕒 ] para seleccionar  e prima o botão  / [ ▶⚡ ] para aceder ao menu.
3. Prima os botões [ ▲ AF ]/[ ▼🗑️🕒 ] para seleccionar [Data e Hora] e prima o botão  / [ ▶⚡ ] para aceder ao menu.



4. Prima os botões [ ◀🕒 ]/[ ▶⚡ ] para seleccionar o bloco a ajustar: A hora é exibida no formato YYYY. MM.DD/HH:MM.
5. Prima os botões [ ▲ AF ]/[ ▼🗑️🕒 ] para ajustar o valor do bloco seleccionado. Quando terminar o ajuste das definições, prima o botão  para confirmar.
6. Prima o botão  para e será apresentado o ecrã de captura.

# VISÃO GERAL DOS VÁRIOS MODOS

## Configuração da tela

Prima o botão  para exibir as definições: Clássico, Total, Desligado.

Clássico: exibe os parâmetros de influência necessários



Total: exibe todos os parâmetros de influência, histograma e grade da estrutura

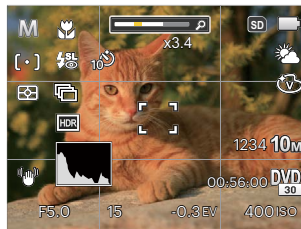

Desligado: exibe somente a influência

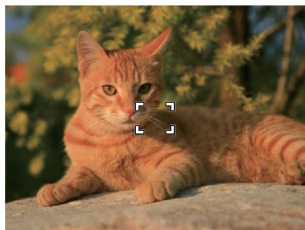

# Informação mostrada no Visor LCD

## Visão geral dos ícones do ecrã no modo de captura de fotos

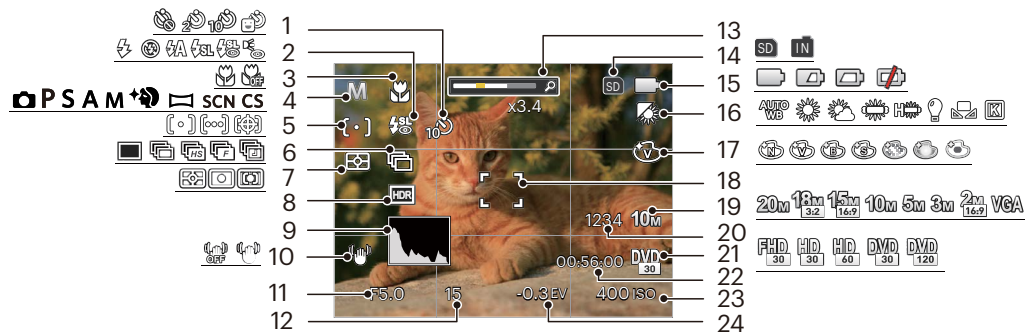

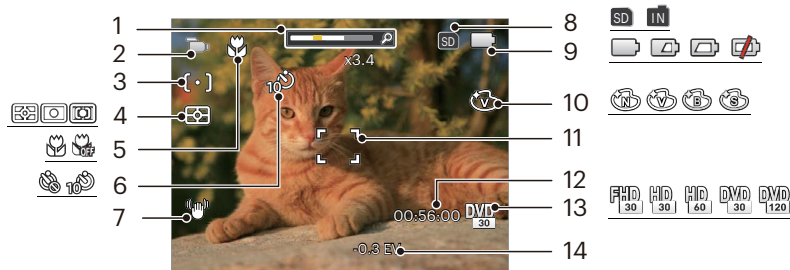

- |   |                 |    |                                   |    |                              |
|---|-----------------|----|-----------------------------------|----|------------------------------|
| 1 | Temporizador    | 9  | Histograma                        | 17 | Efeito de cor                |
| 2 | Modo do flash   | 10 | OIS (Estabilização de imagem)     | 18 | Moldura de focagem           |
| 3 | Modo Macro      | 11 | Valor da abertura                 | 19 | Tamanho da imagem            |
| 4 | Modo de captura | 12 | Velocidade do obturador           | 20 | Número de fotos restantes    |
| 5 | Modo AF         | 13 | Exibição de zoom                  | 21 | Qualidade do vídeo           |
| 6 | Captura Cont.   | 14 | Memória interna/cartão de memória | 22 | Tempo restante para gravação |
| 7 | Medição         | 15 | Estado da bateria                 | 23 | Valor ISO                    |
| 8 | HDR             | 16 | Balanço de brancos                | 24 | Compensação da exposição     |

## Visão geral dos ícones do ecrã no modo de filme



- |   |                  |    |                                   |    |                              |
|---|------------------|----|-----------------------------------|----|------------------------------|
| 1 | Exibição de zoom | 6  | Temporizador                      | 11 | Moldura de focagem           |
| 2 | Modo Filme       | 7  | OIS (Estabilização de imagem)     | 12 | Tempo restante para gravação |
| 3 | FA Simplex       | 8  | Memória interna/cartão de memória | 13 | Qualidade do vídeo           |
| 4 | Medição          | 9  | Estado da bateria                 | 14 | Compensação da exposição     |
| 5 | Modo Macro       | 10 | Efeito de cor                     |    |                              |

 Para melhores resultados, recomendamos-lhe que utilize um cartão de memória SDHC/SDXC para gravação de clips de vídeo.

 O zoom óptico e zoom digital podem ser ajustados (160X no total). O zoom digital pode ser ajustado para 4X.

## Visão geral dos ícones do ecrã no modo de reprodução

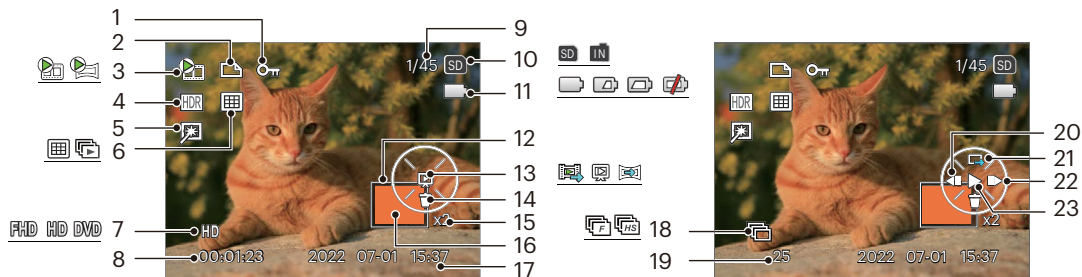

- |                                 |  |   |
|---------------------------------|--|---|
| 1 Protecção de ficheiros        | 9 Espaço de memória (indica o número actual e o número total de fotos) | 17 Data do disparo                        |
| 2 Ficheiro DPOF                 | 10 Memória interna/cartão de memória                                   | 18 Captura Cont.                          |
| 3 Filmes/<br>Panoramas animados | 11 Estado da bateria   | 19 Número de fotos capturados<br>contínua |
| 4 HDR                           | 12 Área de Influência  | 20 Recuar o vídeo                         |
| 5 Retocar                       | 13 Tipo de reprodução  | 21 Mudar para reprodução única            |
| 6 Modo reprodução               | 14 Eliminar  | 22 Avançar o vídeo                        |
| 7 Qualidade do vídeo            | 15 Taxas de zoom da imagem   | 23 Reproduzir                             |
| 8 Tempo gravação                | 16 Área de ampliação do zoom   |   |



## Como utilizar o botão Modo

A Câmera possui um disco seletor de modo conveniente que permite a você alternar entre diferentes modos facilmente.

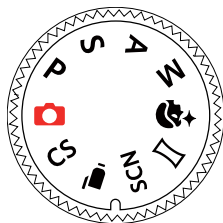

### Modo Auto

O modo Automático é o modo mais fácil para tirar fotografias. Neste modo, a câmera otimiza automaticamente as fotos para obter os melhores resultados.

### Exposição Automática P

O usuário pode alternar para ISO e valor EV, de acordo com sua preferência pessoal, a câmera pode definir automaticamente a velocidade de captura e o valor de abertura.

### Prioridade do obturador S

Neste modo, poderá ajustar a velocidade do obturador /o valor EV e o valor ISO. A câmara define automaticamente o valor de abertura com base no valor de velocidade do obturador e o valor ISO para obter o valor de exposição mais apropriado.

## Prioridade de Abertura **A**



Neste modo, você pode ajustar o tamanho da abertura / o valor de EV e o valor ISO. Seleccionar uma grande abertura irá focar o objecto principal e mostrar um fundo desfocado. Uma abertura pequena irá manter tanto o fundo quanto o objecto principal em foco.

## Modo Manual **M**



O usuário pode manual ajustar da abertura, velocidade do obturador e valor de ISO. É geralmente usado para tirar fotos estáticas.

## Embelezador de Rosto ✨👤

A câmera está configurada para ajustar automaticamente a exposição para captura realista de tons de pele.

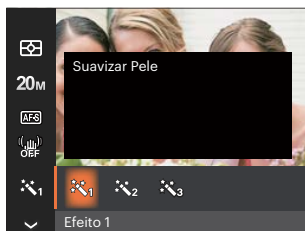







1. Prima o botão  e o botão [ ▲ AF ]/[ ▼ 🗑️ ⏻ ] para seleccionar .
2. Prima o botão [ 📷 ]/[ ⚡ ] para seleccionar uma opção e prima o botão  para confirmar e voltar ao modo de captura de fotos.







-  Efeito 1  
Suavizar Pele
-  Efeito 2  
Suavizar Pele + Aumentar Brilho dos Olhos
-  Efeito 3  
Suavizar Pele + Aumentar Brilho dos Olhos + Aumentar Olhos

## Modo Panorâmico

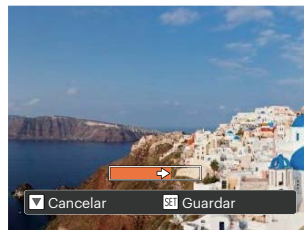
Esta função permite que você tire uma foto com uma vista panorâmica que lhe dará um conteúdo significativamente melhor que uma simples fotografia. Siga a direção da seta com um movimento suave e constante da câmera para uma foto harmoniosa e ultra-ampla de até 360 graus.

1. Prima os botões [  AF ]/[    ]/[   ]/[   ] para seleccionar uma direcção de captura. (A direcção para a direita é utilizada como predefinição caso não seja feita nenhuma opção) 2 segundos mais tarde, a câmara estará pronta a tirar fotografias. Pode também premir o botão ou premir o botão  do obturador até meio para preparar a câmara para tirar fotografias.
2. Componha a fotografia no ecrã LCD e prima o botão do obturador até meio para focar a imagem. Após a focagem, prima totalmente o botão do obturador para tirar a primeira fotografia. Nesse momento, será apresentada a caixa do processo de colagem do panorâmico no ecrã.
3. Rode a câmara de acordo com a direcção definida. Quando o intervalo de rotação não excede o alcance que câmara consegue detectar, o diálogo de progresso ao longo da seta indicadora fica parcialmente laranja. Quando fica completamente laranja, o fotografar em modo de panorâmica é concluído.







-  No modo Panorâmico, o flash, o temporizador, o modo macro e a função de compensação da exposição ficam desactivados. O ajuste de focagem não estará disponível neste momento.
-  Durante a captura de panorâmico, se a direcção de deslocação da câmara estiver errada ou o ângulo se desviar das definições internas, será apresentada uma mensagem de aviso no LCD [Alinhamento inadequado. Tente novamente.] e as imagens capturadas serão guarda.
-  A imagem panorâmica pode ser reproduzida através do método de reprodução de flash. Favor visualizar a reprodução panorâmica de vídeo na página 49.





 Durante a captura de panorâmico, prima o botão **SET** para interromper a captura e guardar as imagens capturadas. Prima o botão [    ] para Cancelar a captura e não guardar as imagens capturadas.

## Modo de Cenário SCN

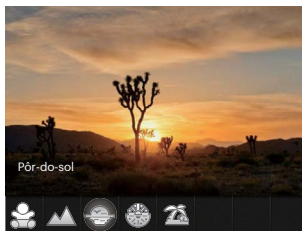
Pode seleccionar um modo apropriado entre os 13 modos de cenário, de acordo com o ambiente de captura. A câmara irá configurar automaticamente as definições mais adequadas.

Prima os botões [   ]/[   ] para seleccionar um cenário e prima o botão **SET** para confirmar.









 Caso necessite mudar a cena, por favor prima o botão **ESC** e depois **SET**, e finalmente prima os botões [   ]/[   ] para voltar a seleccionar a cena.

## ASCN (Modo de cenário automático) ASCN

No modo de cenário “ASCN”, a câmara pode detectar de forma inteligente diferentes ambientes e selecciona automaticamente o melhor cenário e as melhores definições de fotografia.

---

A função “ASCN” pode detectar de forma inteligente os seguintes cenários:

- |  |                       |  |
|--|-----------------------|--|
|  | Modo automático       | A câmara ajusta automaticamente a exposição e a focagem para garantir a obtenção de imagens com qualidade.   |
|  | Modo Paisagem         | Para paisagens, o modo irá ajustar automaticamente a exposição de acordo com o plano de fundo.   |
|  | Retrato em contraluz  | Quando o sol ou qualquer fonte de luz estiver atrás de si, o modo irá ajustar automaticamente a exposição do primeiro plano para realizar boas fotografias.                  |
|  | Modo macro            | Você pode usar a função macro para tirar fotos de pequenos objectos ou fotos de perto.   |
|  | Modo Paisagem noturna | Para cenários nocturnos, o modo irá aumentar automaticamente o valor ISO para compensar a baixa luminosidade.  |
|  | Modo Retrato          | Mais adequado para fotografar pessoas focando o seu rosto.   |
|  | Retrato noturno       | Ao fotografar retratos durante a noite, ou em condições de baixa luminosidade, o modo irá ajustar automaticamente a exposição para cenários nocturnos e retratos de pessoas. |

### **Paisagem Nocturna**

Para tirar fotos à noite. Sugerimos a utilização de um tripé.

### **Modo Mascote**

Identifique rapidamente um animal de estimação (cão/gato), capture os momentos mais dinâmicos dos seus animais.

### **Neve**

Para tirar fotos na neve. Excelente reprod do branco da paisagem.

---

## **Festa** 🎈

Adequado para tirar fotografias de festas no interior, mesmo em condições de pouca luminosidade.

## **Desporto** 🏃

Para fotografar objetos em rápido movim. Capture a acção sem a desfocar.

## **Retrato Nocturno** 🌙

Para fotografar pessoas com fundos nocturnos. Sugerimos a utilização de um tripé.

## **Retrato** 👤

Para fotografar retratos.

## **Crianças** 👶

Desligue a luz de flash automaticamente. Evite problemas. É adequado para tirar fotos de crianças.

## **Paisagem** 🏔️

Para fotografar paisagens. Excelente reprodução do verde e do azul.

## **Pôr-do-sol** 🌅

Para fotografar o pôr-do-sol. Captura de objectos com luz forte. Sugerimos a utilização de um tripé.

## **Fogo-de-artifício** 🎆

Para tirar fotos à noite e a fogo-de-artifício. Sugerimos a utilização de um tripé.

## **Banco** 🏖️

Para tirar boas fotos em cenas com luz do sol intensa.

## Modo de Filme 🎬



Escolha este modo para gravar videoclipes.

1. Pressione o botão do obturador para começar a gravar.
2. Após finalizar a gravação, pressione o botão de atalho de gravação  ou o botão do obturador para parar a gravação e retornar à tela de disparo.

## Definições personalizadas CS







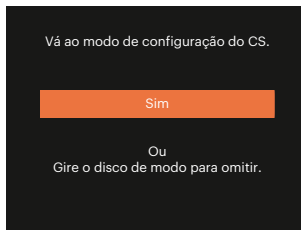
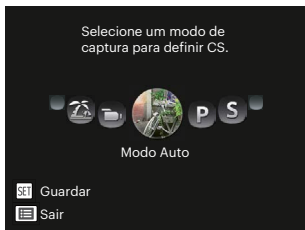

O utilizador pode armazenar os modos e parâmetros de captura utilizados frequentemente e mudar para esses modos para ajustar rapidamente.

### • Configurações sob o modo CS (estado não ajustado ou estado após o reajuste):

1. Gire o seletor de modo para selecionar o modo **CS**, e entre na tela de configuração.
2. Pressione [  ]/[  ] para selecionar o modo captura que deseja para definir como **CS** e depois pressione  para configurar este modo como personalizar configuração.



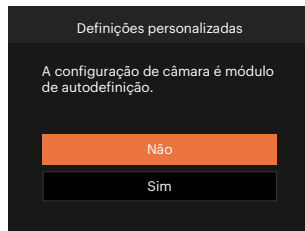
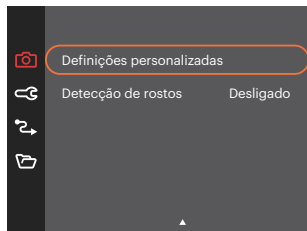

• **Para a configuração em outros modos (use este método para seleccionar uma personalização de configuração diferente)**

1. Selecione qualquer modo a ser armazenado. Ajuste os parâmetros desejados no modo actual.
2. Prima o botão , prima o botão [ ▲ AF ]/[ ▼   ] para seleccionar  e prima o botão  para aceder ao menu. Prima o botão [ ▼   ] para, seleccione [Definições personalizadas] e prima o botão  / [ ►  ] para aceder ao menu.



3. Seleccione [Sim] para guardar ou [Não] para cancelar.
4. Rode o selector de modo para mudar para as definições personalizadas ( **CS** ).
5. As configurações de fotografia que você armazenou da última vez são invocadas.

 Quando o modo **CS** é utilizado pela primeira vez, não há um parâmetro pré-armazenado no modo **CS** .

 Se você quiser remover a definição do parâmetro de [Definições personalizadas] , favor consultar a função de reposição na página 78 para operar.



# FUNÇÕES BÁSICAS

## Utilização da função de zoom

Sua câmera é equipada com dois tipos de zoom: Zoom óptico e zoom digital. Pressione o alavanca de zoom da câmera para aproximar ou afastar o objeto ao tirar fotos.

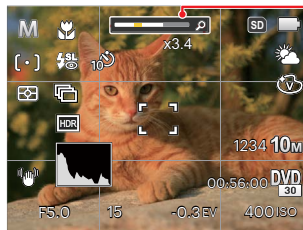
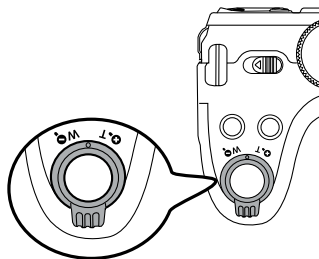

Indicador de zoom

Quando o zoom óptico atingir o limite do zoom digital, liberte e rode a alavanca de zoom para a posição T para mudar entre zoom óptico e zoom digital.

## Configuração de foco

Os métodos de foco podem ser selecionados com diferentes modos desta função.

1. Prima o botão [ ▲ AF ] para aceder ao menu de foco.

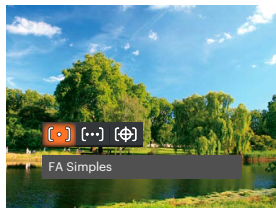
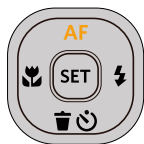

2. Prima o botão [ ◀🌸 ]/[ ▶🔋 ] para seleccionar entre os seguintes 3 modos:

- [○] FA Simples  
A moldura de focalização aparece no centro do Visor LCD para que possa focar o objeto a fotografar.
- [○○] FA Multi  
The camera automatically focuses the subject in a wider area to find the focal point.
- [⊕] Rastrear de Objectos  
Rastreamento inteligente do objeto em movimento sob a fotografia focalizada.

3. Prima o botão [ SET ] para confirmar as configurações e sair do menu.





Quando [📄] está ativado, a função de rastreamento de objetos não está disponível.

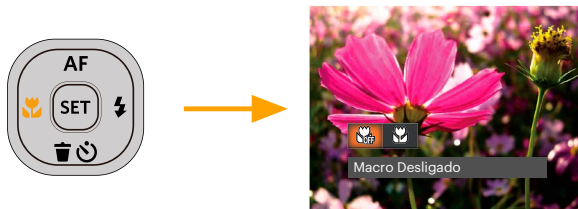

## Modo Macro

Você pode usar a função macro para tirar fotos de pequenos objectos ou fotos de perto. Este modo permite usar o zoom quando você está mais próximo ao objecto.

1. Prima o botão [  ] para aceder ao menu de macro.



2. Prima os botões [  ]/[  ] para seleccionar entre os seguintes 2 modos:

-  Macro Desligado  
Escolha esta opção para desactivar o modo Macro.
-  Macro Ligado  
Selecione esta opção para fotografar objetos que se encontrem a uma distância de 1.6 cm da lente.

3. Prima o botão  para confirmar as configurações e sair do menu.

## Configuração do temporizador automático

Usar esta função pode tirar fotos em um tempo fixo. A câmera pode ser definida para disparar quando pressionar o obturador por 2 segundos, 10 segundos ou sorriso.

1. Prima o botão [ ▼🗑️😊 ] para aceder ao menu do temporizador.

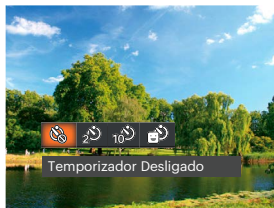
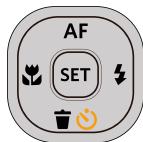



2. Prima o botão [ ◀️🌻 ]/[ ▶️⚡ ] para seleccionar entre os seguintes 4 modos:

- Temporizador Desligado  
Desactiva o temporizador.
- Temporizador 2 seg.  
É tirada uma única fotografia 2 segundos após o botão do obturador ter sido premido.
- Temporizador 10 seg.  
É tirada uma única fotografia 10 segundos após o botão do obturador ter sido premido.
- Temporizador Sorriso  
Prima o botão do obturador para tirar a fotografia imediatamente após a detecção de um sorriso.

3. Prima o botão para confirmar as configurações e sair do menu.

Ao ativar o temporizador automático, pressionar o obturador ou o botão [ ▼🗑️😊 ] pode desativar o temporizador e voltar à tela de imagens, e manter a configuração do temporizador.

-  Quanto ativando a detecção de sorriso, pressionando o obturador ou o botão  pode desativar o auto temporizador e retornar para a tela de fotografar não mantendo a configuração de sorriso auto temporizador.

## Abrir Flash

O flash fornece luz complementar para o cenário. O flash é normalmente usado quando a fotografar contra a luz para destacar o objeto; é também adequado para medir e fotografar em cenários mais escuros para melhorar a exposição.

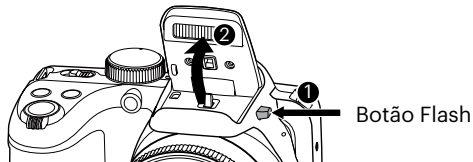

1. Prima o Botão Flash para abrir a luz do flash.



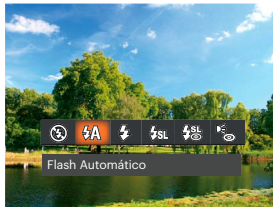
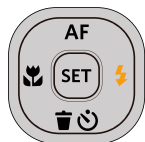





2. Prima o botão [  ] para aceder ao menu de definições do flash.



---

3. Prima o botão [  ]/[  ] para seleccionar entre os seguintes 6 modos:

-  Forçar Desligado  
O flash é desactivado.
-  Flash Automático  
O flash da câmara dispara automaticamente de acordo com as condições de iluminação existentes.
-  Forçar Flash  
Faça um flash forçado no momento do disparo.
-  Sincronização lenta  
Permite-lhe fotografar pessoas à noite e ao mesmo tempo obter uma foto onde é possível ver nitidamente tanto o objeto fotografado como a paisagem nocturna. O uso de um tripé é recomendado quando tirar fotos com esta configuração.
-  Olhos verm. + Sinc. lent  
Utilize este modo para tirar fotos utilizando a função de sincronização lenta associada à redução do efeito de olhos vermelhos.
-  Redução de Olhos Vermelhos  
A câmara dispara um flash antes de tirar a fotografia para reduzir o efeito de olhos vermelhos.



4. Prima o botão  para confirmar as configurações e sair do menu.





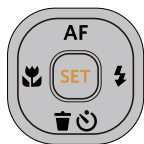







## Configuração do Balanço de Branco

O balanço de brancos permite ao utilizador ajustar a temperatura da cor para diferentes condições de luminosidade de forma a garantir uma fiel reprodução da cor.

1. Prima o botão **SET** para aceder ao menu de configuração do balanço de branco.



2. Prima o botão [  ]/[  ] para seleccionar entre os seguintes 8 modos:

-  AWB
-  Dia
-  Nublado
-  Fluorescente
-  CWF Fluorescente
-  Incandescente
-  WB (Balanço de Brancos) Manual  
(Prima completamente o botão do obturador para detectar o valor de equilíbrio de branco)
-  Temperatura da cor (1900K-10000K)  
Prima o botão [  **AF** ]/[   ] para a "Ajustar o valor K"; prima o botão [  ] para sair do valor K.

3. Prima o botão **SET** para confirmar as configurações e sair do menu.

## Captura contínua

Utilize esta definição para capturar imagens de forma contínua. Neste modo, tem de manter o botão do obturador premido para poder utilizar esta função.

1. Prima o botão  para aceder ao menu de captura contínua.

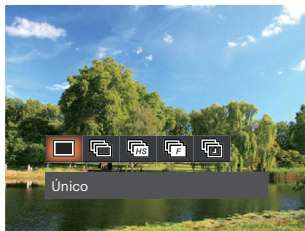

2. Prima o botão [  ]/[  ] para seleccionar entre os seguintes 5 modos:

-  Único
-  Captura Cont.
-  Alta Velocidade (VGA)
-  Rápido (2M)
-  Intervalo (30 seg./1 min./5 min./10 min.)

3. Prima o botão  para confirmar as configurações e sair do menu.
4. Pressione o botão Obturador para iniciar a tomada contínua de fotografias.

 O flash foi concebido para não funcionar no modo de captura contínua para é possível tirar uma série de fotos consecutivas.



## Configuração EV

O menu de função EV da câmera inclui várias funções, como o ajuste EV, ISO, obturador, etc. A configuração da função adequada pode fazer com que você obtenha melhores imagens.

Siga as seguintes etapas para realizar a configuração:

1. Prima o botão **(M)** para exibir o ecrã de definições.
2. Prima os botões [ **◀** ]/[ **▶** ] para seleccionar as opções de definição.

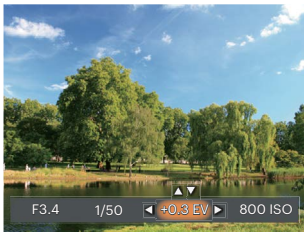

3. Prima os botões [ **▲** AF ]/[ **▼** ] para ajustar os valores da opção.
4. Pressione o botão **(SET)** para concluir a configuração e entrar na tela de disparo.

## Compensação de exposição

Configurar para ajustar o brilho da imagem. Em caso de um contraste muito alto entre o objeto fotografado e o fundo, o brilho da imagem pode ser apropriadamente ajustado.

O valor de ajuste de exposição é de EV -3.0 a EV +3.0.

## ISO

A função ISO permite-lhe definir a sensibilidade do sensor da câmara com base na luminosidade existente. Para melhorar o desempenho da câmara em ambientes mais escuros, é necessário utilizar um valor ISO mais elevado. Por outro lado, quando existe muita luminosidade tem de usar um valor ISO inferior.

As imagens com um valor ISO superior apresentam mais ruído do que as que têm um valor ISO inferior.

As opções de ISO incluem Auto, 100, 200, 400, 800, 1600 e 3200.

## Ajuste do obturador

Para a velocidade do obturador, a câmara pode configurar automaticamente o valor de abertura correspondente à configuração manual da velocidade do obturador, para obter um valor de exposição mais adequado. O movimento do objeto pode aparecer ajustando a velocidade do obturador. O grande valor do obturador pode fazê-lo capturar claramente o movimento do objeto em rápido movimento, enquanto o valor baixo do obturador pode permitir-lhe tirar uma foto para objetos de movimento com um forte sentido de movimento.

## Ajuste da abertura

Você pode ajustar o tamanho da abertura. Selecionar uma grande abertura irá focar o objecto principal e mostrar um fundo desfocado. Uma abertura pequena irá manter tanto o fundo quanto o objecto principal em foco.

## Usando a gravação rápida

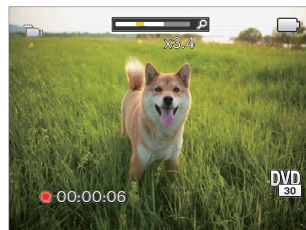

No modo Fotos, pressione o botão de atalho da Gravação  para inserir o estado de gravação diretamente e realizar a gravação.



Após finalizar a gravação, pressione o botão de atalho Gravação  ou a tecla Obturador novamente, você pode armazenar os vídeos e voltar à tela de fotos.

## Efeito de cor

A configuração de cor da imagem pode permitir o usuário selecionar diferentes efeitos de cores.

1. Você pode selecionar a configuração de cor da imagem pressionando o botão .
2. Prima os botões [  ]/[  ] para seleccionar as opções de definição da cor da imagem.

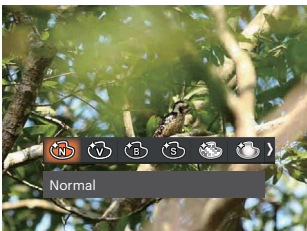



Existem 7 opções de cor de imagem no modo de captura de fotos **P S A M** :

-  Normal
-  Vivida
-  Preto e Branco
-  Sépia
-  Sonho
-  Vinhetas
-  Salon

Existem 4 opções de cor de imagem no modo de filme  :





























-  Normal
-  Vivida
-  Preto e Branco
-  Sépia

 Quando o modo diferente de **P S A M** , está definido para o modo **CS**, o efeito de cor não pode ser ajustado.

 Quando a função HDR ou Disparo Contínuo está habilitada, Sonho, Vinhetas e Salon não são exibidos.

Opções no modo de filmagem (O: Disponível X: Não disponível)

Se cada opção estiver disponível no modo definido como **CS**, a opção estará disponível no modo **CS**; caso contrário, não está disponível.

Opções	Modos de captura								
		<b>P</b>	<b>S</b>	<b>A</b>	<b>M</b>			<b>SCN</b>	
[•]	O	O	O	O	O	X	X	X	X
	O	O	O	O	O	O	X	O (     )	O
	O	O	O	O	O	O	X	O (Exceto   )	O
	O	O	O	O	O	O	X	O (      )	X
<b>AUTO WB</b>	X	O	O	O	O	X	X	X	X
	O	O	O	O	O	X	X	O (          )	X
EV	X	O	O	O	X	O	X	X	O
ISO	X	O	O	O	O	O	X	X	X
Obturador	X	X	O	X	O	X	X	X	X
Abertura	X	X	X	O	O	X	X	X	X
	X	O	O	O	O	X	X	X	O

# REPRODUÇÃO

## Visualização de fotos e de vídeos

Para ver as fotografias e os vídeos gravados no Visor LCD:

1. Após premir o botão **[ ]** a última foto ou clip de vídeo irá aparecer no ecrã LCD.
2. Utilize os botões **[ ◀ ]/[ ▶ ]** para se deslocar pelas várias fotos ou vídeos armazenados na memória interna ou no cartão de memória.
3. Para reproduzir o clip de vídeo seleccionado, prima o botão **[ SET ]** para acessar o modo de reprodução.

Aparece um guia de operação na tela quando reproduz um vídeo. Pressione os botões adequados para ativar as funções correspondentes.

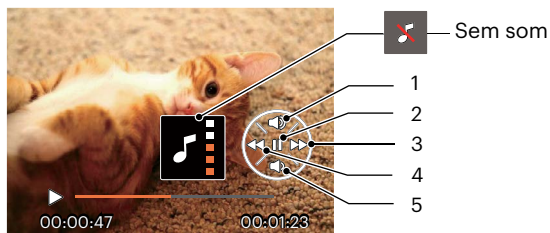

1	Aumentar Volume
2	Pausa
3	Avançar rapidamente
4	Recurar
5	Diminuir Volume

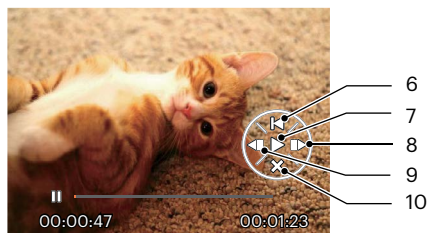







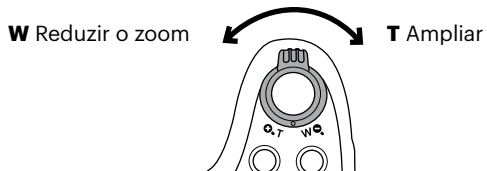

6	Voltar ao início do vídeo
7	Reproduzir
8	Avançar o vídeo
9	Recurar o vídeo
10	Cancelar a reprodução

## Ver miniaturas

Quando em modo de reprodução, pressione uma das extremidades do alavanca de zoom **W**  para mostrar a miniatura de fotos e vídeos na tela.







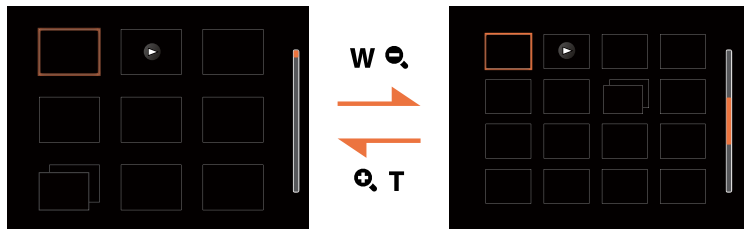







### • Para o Modo Normal



1. Prima a alavanca de zoom para alterar entre miniaturas 3 x 3 e 4 x 4.
2. Quando forem apresentadas miniaturas 3 x 3 ou 4 x 4, prima os botões [  **AF** ]/[    ]/[   ]/[  ] para seleccionar uma imagem ou vídeo para visualizar. Prima o botão  para restaurar o seu tamanho original.



## • Para Modo de Data ou Modo de Foto Cont.

1. Pressione o botão  para exibir a tela de reprodução e pressione o botão  para entrar no menu.
2. Selecione  e pressione o botão  para confirmar.
3. Pressione os botões [  ]/[  ] para selecionar  /  .
4. Prima o alavanca de zoom para alterar entre miniaturas 2 x 2 e 4 x 4.
5. Quando forem apresentadas miniaturas 2 x 2 ou 4 x 4, prima os botões [  AF ]/[  ]/[  ]/[  ] para selecionar uma imagem ou vídeo para visualizar. Prima o botão  para restaurar o seu tamanho original.



 Se o indicador  aparecer no LCD, um ficheiro de vídeo encontra-se em reprodução.

 Prima a tecla  para restaurar o ícone de pré-visualização para o seu tamanho de imagem original.

## Utilização do zoom (apenas para) visualização de fotografias

Ao reproduzir as fotografias, você também pode usar o alavanca de zoom pra ampliar a visualização das fotografias de 2 a 8 vezes.

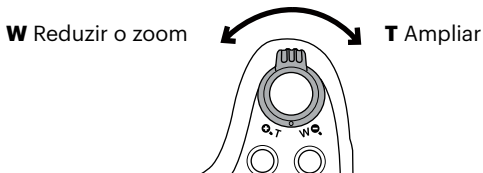

1. Prima os botões [ ◀📷 ]/[ ▶📷 ] para seleccionar uma imagem para ampliar.
2. Pressione uma das extremidades do alavanca de zoom **Q, T** para aproximar.
3. O canto inferior direito da tela exibirá o número de vezes e a área da operação de ampliação da fotografia.

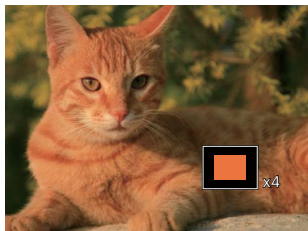

4. Prima os botões direccionais para navegar e seleccionar uma parte da imagem para ampliar.
5. Prima o botão **(SET)** para que a imagem assuma o seu tamanho original.



Os clips de vídeos não podem ser ampliados.







Observação: o LCD desta câmera só é capaz de exibir uma fração dos detalhes e da resolução da foto ou arquivo de vídeo real. Depois que as fotos/vídeos forem baixados para o seu computador, você verá a resolução total do arquivo de foto/vídeo capturado.



## Apres diapos

Esta opção permite-lhe visualizar todas as imagens guardadas sob a forma de uma apresentação de diapositivos.



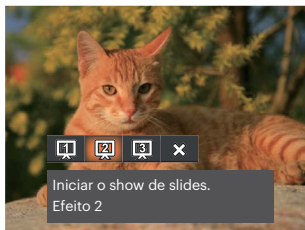

1. Pressione o botão  para entrar na tela de reprodução.
2. Pressione o botão  para entrar na opção slide.
3. Prima os botões [  ]/[  ] para seleccionar a reprodução de apresentação de diapositivos ou prima em [Cancelar] para voltar ao ecrã de reprodução.



- Iniciar o show de slides. Fade dentro e fora
  - Efeito 1
  - Iniciar o show de slides. Esquerda e direita entrelaçadas
  - Efeito 2
  - Iniciar o show de slides. Efeito de bloco de fotos animado
  - Efeito 3
4. Prima o botão  para confirmar a definição.

## Reprodução de panorama animado

Reprodução de vídeo panorâmico é reproduzir a imagem em tamanho real, de acordo com a direção das imagens.

1. Pressione o botão  para entrar na tela de reprodução.
2. Pressione os botões [  ]/[  ] para selecionar fotos horizontais animadas.
3. Pressione o botão  para reproduzir na direção de disparo de fotografia selecionada.

Panorama animado

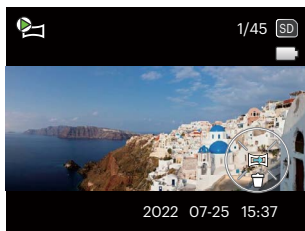



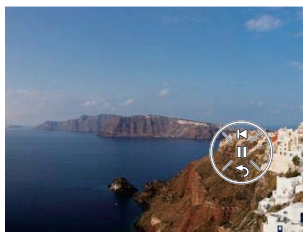



Reproduzindo



Pausa







4. No processo de reprodução de vídeo panorâmico, pressione o botão  para pausar a reprodução e, em seguida, pressione o botão  para retomar a reprodução. Pressione o botão [  ]/[  ]/[  ] para selecionar  para parar de reproduzir e voltar a tela de reprodução.
5. Depois de reproduzir, ele volta automaticamente para a tela estática de imagem panorâmica.







A imagem não será rodada durante a reprodução do panorama ou a pausa.

## Eliminação de fotos e vídeos

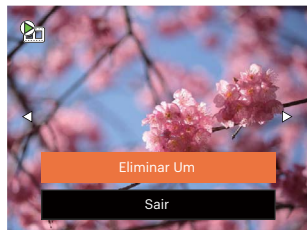
Para eliminar imagens ou clips de vídeo.

1. Prima o botão [  ] para alternar para o modo reprodução.
2. Prima os botões [  ]/[  ] para seleccionar as fotos e vídeos a eliminar.
3. Prima o botão [  ] para exibir o ecrã de eliminação.



4. Prima os botões [  ]/[  ] para seleccionar [Eliminar um] ou [Sair] e prima o botão [  ] para confirmar.



As fotos e os videoclipes eliminados não é possível ser recuperados.











Por favor, consulte a página 69 para instruções sobre as opções do menu Eliminar.

# UTILIZAÇÃO DOS MENUS

## O menu Fixa

Modo:  **P** **S** **A** **M**   SCN CS

1. No modo de captura de fotos, prima o botão  para aceder ao menu de captura de fotos.
2. Prima os botões [  AF ]/[    ] para seleccionar o menu de captura de fotos para configurar.
3. Prima os botões [   ]/[  ] para seleccionar o menu de captura de fotos para configurar e prima o botão  para confirmar.

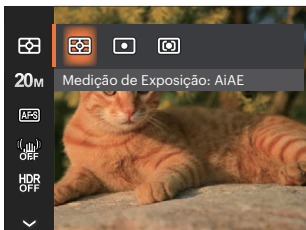

## Medição de Exposição

Use esta configuração para seleccionar o tamanho “alvo” do campo de visualização da câmara para ser medido.

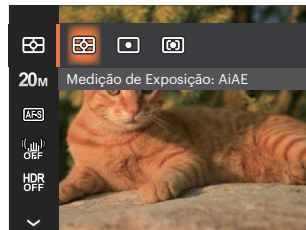

- **AiAE** (Artificial Intelligence AE) Seleciona automaticamente a medida em metros central e periférica, para calcular o valor razoável de medida por ponderação.
- **Ponto** Medição de ponto mira para uma pequena área no centro do campo de visualização da câmara.
- **Ao centro** Medição central mira para uma área um pouco maior no centro do campo de visualização da câmara.

## Resolução 20M

Esta opção refere-se à resolução da imagem expressa por número de píxeis. Uma imagem com uma resolução maior permite-lhe imprimir essa mesma imagem num tamanho também maior e sem degradação da qualidade.

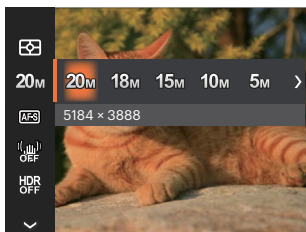

- 20M: 5184 x 3888
- 18M: 5184 x 3456 (3:2)
- 15M: 5120 x 2880 (16:9)
- 10M: 3648 x 2736
- 5M: 2592 x 1944
- 3M: 2048 x 1536
- 2M: 1920 x 1080 (16:9)
- VGA: 640 x 480



Quanto maior for a resolução, melhor é a qualidade da imagem. Quanto menor for a resolução, maior é o número de imagens que é possível guardar no cartão de memória.

## AF contínua **AF-S**

Habilita o AF contínuo para poder focalizar continuamente e automaticamente na captura de fotografias.

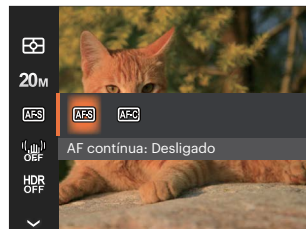

- AF contínua: Desligado
- AF contínua: Ligado

## OIS (Estabilização da Imagem Ótica)

Este modo pode ajudar a reduzir o borrão na foto causado pelo movimento da mão, luz baixa.

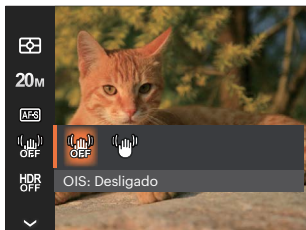

- OIS: Desligado
- OIS: Ligado

 Use este modo de estabilização de imagem em ambientes escuros.

 Tomada em um ambiente ventoso ou instável (como um veículo em movimento) pode deixar as imagens tremidas.

 Utilização de um tripé, sugerimos o estabilizador de imagem está desativado.

## HDR

Use esta configuração para controlar o intervalo de imagem dinâmica panorâmica quando tirar fotos estáticas. A luz do local é brilhante, em locais escuros, você poderá distinguir o contorno e profundidade do objeto da foto. (Sugerimos a utilização de um tripé)





- HDR: Desligado
- HDR: Ligado

 Em cenários com contraste de luz grande (muito escuro ou muito claro), esta função pode ser utilizada para melhorar as fotografias.

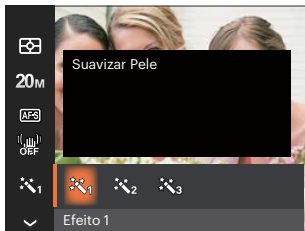
## Embelezador de Rosto





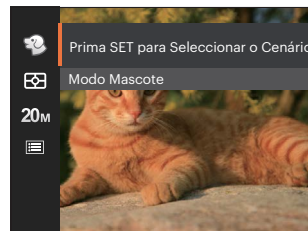

-  Efeito 1  
Suavizar Pele
-  Efeito 2  
Suavizar Pele + Aumentar Brilho dos Olhos
-  Efeito 3  
Suavizar Pele + Aumentar Brilho dos Olhos + Aumentar Olhos

## Cenário

Selecione um cenário no Modo de Cenário **SCN**. Consulte a secção “Modo de Cenário” na página 27.



No modo  , você pode pressionar o botão [    ] na tela de disparo para configurar o disparo automático.

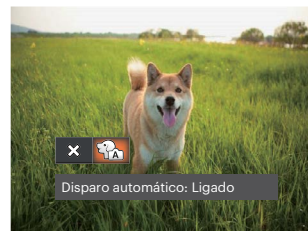

## Menu de definições de captura de fotos

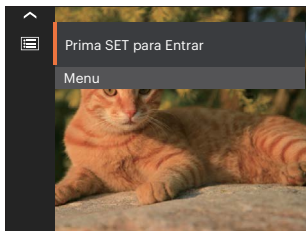

Prima o botão  para aceder ao menu.

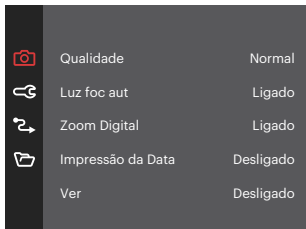

## Qualidade

A definição de qualidade pode ser utilizada para ajustar a taxa de compressão da imagem.

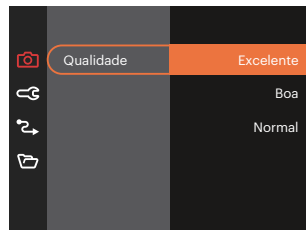

- Excelente 20M Tamanho Médio de Arquivo: 5.5
- Boa 20M Tamanho Médio de Arquivo: 2.5
- Normal 20M Tamanho Médio de Arquivo: 2.0



## Luz foc aut

Num ambiente com pouca luminosidade, poderá activar a função Luz foc aut para melhorar a focagem.



## Zoom Digital

Esta configuração serve para ajustar o zoom digital. Caso esta função esteja desativada, apenas o zoom ótico pode ser usado.

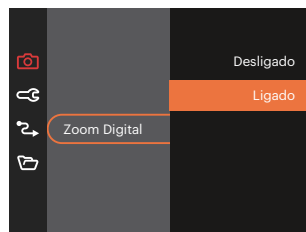

## Impressão da Data

Inclui a data/hora na imagem da foto.



## Ver

Esta opção permite ver as fotos imediatamente após a sua captura. As fotos serão exibidas no ecrã LCD de acordo com o tempo seleccionado.

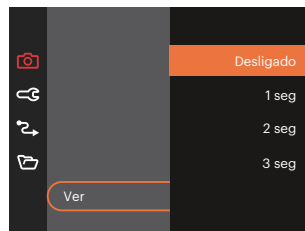

## Definições personalizadas

O utilizador pode armazenar os modos e parâmetros de captura utilizados frequentemente e mudar para esses modos para ajustar rapidamente.

- Selecione [Definições personalizadas] em outros modos

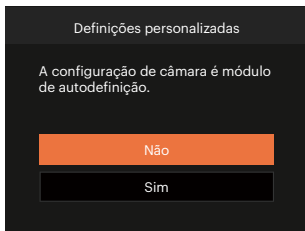

- Selecione [Definições personalizadas] no modo CS

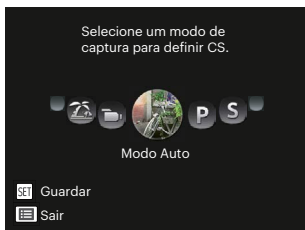

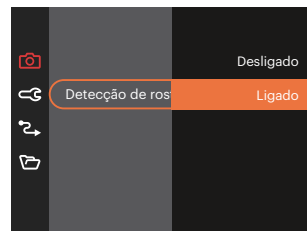

## Detecção de rostos

Para a deteção e o foco em rostos para fazer todos os rostos tão claros quanto possível no modo foto.





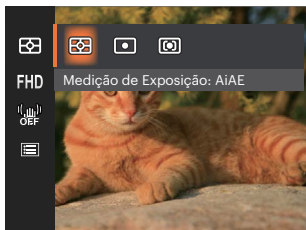

## Menu de Filme

Modo: 

1. Rode o selector de modo, selecione o modo  e prima o botão  para aceder ao menu de Filme.



2. Prima os botões [ ▲ AF ]/[ ▼   ] para seleccionar o menu de Filme para configurar.
3. Prima os botões [ ◀  ]/[ ▶  ] para seleccionar o menu de Filme para configurar e prima o botão  para confirmar.

## Medição de Exposição

Use esta configuração para seleccionar o tamanho “alvo” do campo de visualização da câmara para ser medido.

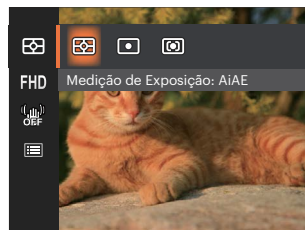

- AiAE (Artificial Intelligence AE) Seleciona automaticamente a medida em metros central e periférica, para calcular o valor razoável de medida por ponderação.
- Ponto Medição de ponto mira para uma pequena área no centro do campo de visualização da câmara.
- Ao centro Medição central mira para uma área um pouco maior no centro do campo de visualização da câmara.

## Qualidade do vídeo FHD

Ajustar a resolução da imagem durante a gravação de vídeo.

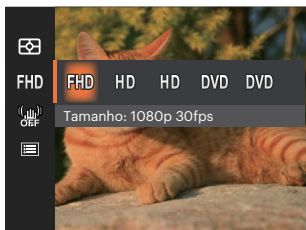

Os requisitos de velocidade e gravação do cartão SD para gravação de imagem com pixel alto:

No.	Pixel da imagem	Quadro	Tempo de gravação (32GB) Aproximadamente
1	1920 x 1080 *	30	65 Minutos
2	1280 x 720 *	60	68 Minutos
3	1280 x 720 *	30	136 Minutos
4	640 x 480	30	276 Minutos
5	640 x 480	120	70 Minutos



\* O tempo de gravação mais longo é de 29 minutos de uma só vez.



Se o segmento/arquivo de vídeo gravado exceder 4 GB:

- 1) A câmera irá gerar automaticamente um novo arquivo separado sequencialmente e continuará gravando até que o cartão de memória SD esteja cheio.
- 2) Cada arquivo sequencial gravado de 4 GB (máximo) será um arquivo separado e não pode ser reproduzido continuamente. Para reproduzir arquivos, selecione manualmente cada um para visualizar.



Quando você faz gravação em pixel alto, o aquecimento da estrutura da máquina resultará em interrupção da gravação, mas isto não é uma falha.



Quando o formato do vídeo está definido como 640 x 480 (120fps), o tempo de gravação é de 30 segundos e a reprodução é de 2 minutos.



Gravação de som é desativada quando 640 x 480 (120fps) for escolhida.

## OIS (Estabilização da Imagem Ótica)

Este modo pode ajudar a reduzir o borrão na foto causado pelo movimento da mão, luz baixa.

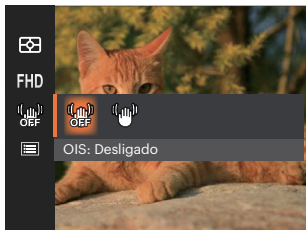

- OIS: Desligado
- OIS: Ligado

 Use este modo de estabilização de imagem em ambientes escuros.

 Tomada em um ambiente ventoso ou instável (como um veículo em movimento) pode deixar as imagens tremidas.

 Utilização de um tripé, sugerimos o estabilizador de imagem está desativado.

## Menu de definições de Filme

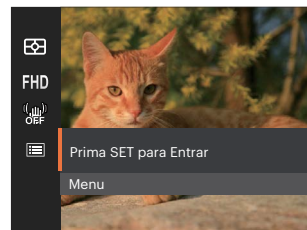

Prima o botão  para aceder ao menu.

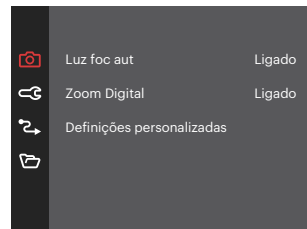

## Luz foc aut

Num ambiente com pouca luminosidade, poderá activar a função Luz foc aut para melhorar a focagem.



## Definições personalizadas

O utilizador pode armazenar os modos e parâmetros de captura utilizados frequentemente e mudar para esses modos para ajustar rapidamente.

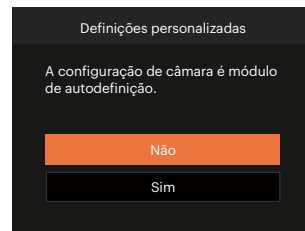





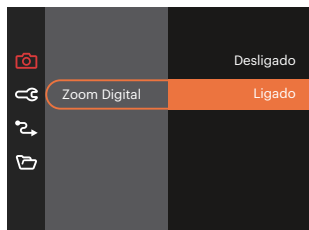





## Zoom Digital

Esta configuração serve para ajustar o zoom digital. Caso esta função esteja desativada, apenas o zoom ótico pode ser usado.



Menu de captura no modo de captura (O: Opcional X: Não opcional)



Se cada opção estiver disponível no modo definido como **CS**, a opção estará disponível no modo **CS**; caso contrário, não está disponível.

Opções	Modos de captura										
		P	S	A	M			SCN			
											
	O	O	O	O	O	O	X	O	O	O	O
20M	O	O	O	O	O	O	X	O	O	O	X
FHD	X	X	X	X	X	X	X	X	X	X	O
AFS	O	O	O	O	O	O	X	X	O	X	X
	O	O	O	O	O	O	X	X	X	X	O
	X	X	X	X	X	O	X	X	X	X	X
HDR	O	O	O	O	O	X	X	O	O	X	X
	O	O	O	O	O	O	O	O	O	O	O





## Menu de Reprodução

Modo: 

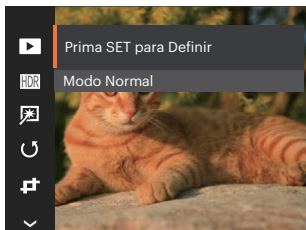

1. Prima o botão  para exibir o ecrã de reprodução e prima o botão  para aceder ao menu.



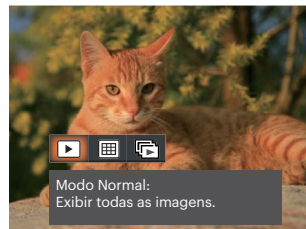

2. Prima os botões [ ▲ AF ]/[ ▼🗑️🔄 ] para seleccionar a reprodução a ajustar e prima o botão para aceder  .
3. Prima os botões [ ▲ AF ]/[ ▼🗑️🔄 ] ou [ ◀️🌸 ]/[ ▶️⚡ ] para seleccionar o opção desejado e prima o botão  para confirmar.

## Modo reprodução



-  Modo Normal:  
Exibir todas as imagens.
-  Modo de Data:  
Ordenado por data.
-  Modo de Foto Cont.: Ordenado por Grupo de Foto Cont.



 A pasta de data é exibida em ordem, com base na data da fotografia.

 Se não existir um ficheiro de imagem de disparo contínuo na memória, o modo de foto contínua não pode ser ativada.

## HDR

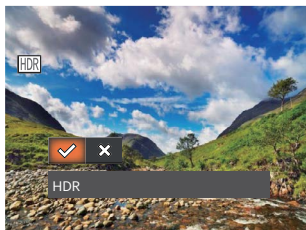
Com função do HDR, homogeneizando a exposição pode ser realizada nas fotografias tiradas. Ao otimizar detalhes de destaque e partes mais escuras sobre a imagem que podem ser queimadas ou em tela de alto contraste, a imagem será mais refinada e mais estérea.







-  HDR
-  Cancelar

 As imagens com retoque HDR serão guardadas como novos ficheiros na memória em conjunto com os originais.

## Retocar

A função de embelezamento da reprodução permite o embelezamento usando três efeitos individuais.





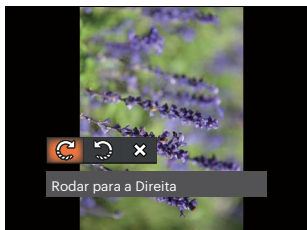

-  Redução de olhos vermelhos
-  Suavizar Pele
-  Aumentar Brilho dos Olhos
-  Aumentar Olhos
-  Cancelar

## Rodar

É possível utilizar esta definição para alterar a orientação da imagem.



-  Rodar para a Direita
-  Rodar para a Esquerda
-  Cancelar



 A imagem panorâmica e vídeo não podem ser rodados.

 O arquivo girado irá reproduzir o original.

## Redimensionar

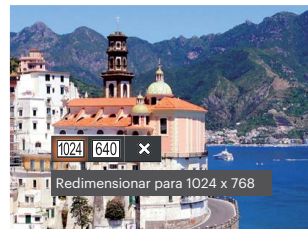
Esta opção permite-lhe redimensionar uma fotografia para uma resolução específica e guardá-la como uma nova imagem.





-  Redimensionar para 1024 x 768
-  Redimensionar para 640 x 480
-  Cancelar

 Apenas para o ajuste de imagens de alta resolução para aquelas de baixa resolução.





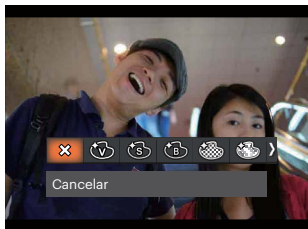

 Os tamanhos das fotos tiradas em modo de panorâmica ou rodadas não podem ser ajustados.

## Efeito de cor

Esta configuração permite você alterar o efeito de cor da imagem. É salvo como uma nova foto e armazenado na memória junto com a foto original.

1. Você pode selecionar a configuração de cor da imagem pressionando o botão **(i)**.
2. Prima os botões [  ]/[  ] para seleccionar as opções de definição da cor da imagem.



-  Cancelar
-  Vivida
-  Sépia
-  Preto e Branco
-  Granular
-  Sonho
-  Vinhetas
-  Salon

## Menu de definições de Reprodução

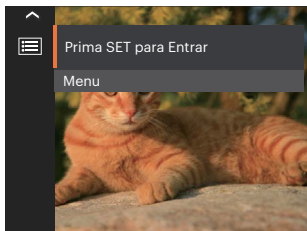

Prima o botão **SET** para aceder ao menu.

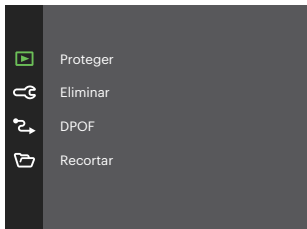

## Proteger

Para evitar que fotos ou clips de vídeo sejam eliminados acidentalmente use esta definição para bloquear um ou todos os ficheiros.





- Um Bloquear um ficheiro de foto ou de vídeo seleccionado caso esteja desprotegido. Desbloquear um ficheiro de foto ou de vídeo seleccionado caso esteja protegido.
- Pasta de Data Bloquear todos os ficheiros de foto da Pasta de Data.
- Todos Bloquear todos os ficheiros de foto ou de vídeo.
- Grupo Cont. Bloquear todos os ficheiros de foto da Pasta de Foto Cont.
- Repor Cancelar todos os ficheiro de foto ou de vídeo bloqueados.

## Eliminar

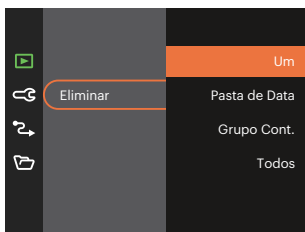
Pode eliminar um ou todos os ficheiros de foto/vídeo.



- Um Eliminar um ficheiro de foto ou de vídeo.
- Pasta de Data Eliminar todos os ficheiros de foto da Pasta de Data.  
Grupo Cont. Eliminar todos os ficheiros de foto da Pasta de Foto Cont.
- Todos Eliminar todos os ficheiros de foto ou de vídeo.

 O indicador “” significa que um ficheiro está protegido. Deverá retirar a protecção antes de eliminar o ficheiro.

 A eliminação de ficheiros repõe as definições DPOF.

 Quando uma foto da Pastas Foto Cont. e Data estiver protegida, essa foto será mantida mas todas as outras fotos serão eliminadas.

## DPOF (Formato para impressão digital)

A opção DPOF permite-lhe escolher as fotos que deseja imprimir e guarda as mesmas no cartão de memória para que possa muito simplesmente entregá-lo num laboratório fotográfico sem ter de especificar as fotos que deseja que sejam impressas.

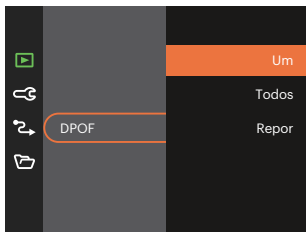

 A impressora que suporta DPOF é necessária para a impressão.

## Recortar

A configuração Trim lhe permite cortar fotos e salvá-las como novas fotos. Para recortar uma imagem:

1. Seleccione [Sim] para confirmar o recorte. Seleccione a parte a recortar utilizando a alavanca de zoom e os botões [ ▲ AF ]/[ ▼ ⓧ ☺ ]/[ ◀ ↕ ]/[ ▶ ⚡ ] para recortar a foto.

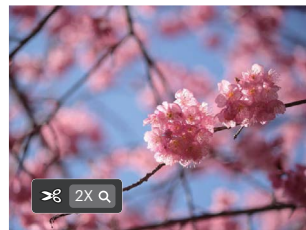

2. Prima o botão **SET** e será apresentada a mensagem [Guardar alterações?]. Seleccione [ ✓ ] para alterar e guardar a imagem. Seleccione [ ✕ ] para cancelar as alterações e voltar ao ecrã de recorte.















 A imagem não pode ser cortada de novo quando é cortada para 640 x 480.

 Vídeos não podem ser cortados.









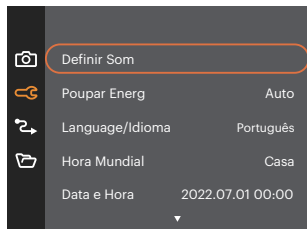







 A imagem após o corte não pode ser cortada outra vez.

## Configurações Gerais

Modo:  **P** **S** **A** **M**   SCN  CS 

1. Prima o botão  em qualquer modo e prima os botões [  **AF** ]/[    ] para seleccionar  . Prima o botão  para aceder ao menu.
2. Prima os botões [  **AF** ]/[    ] para seleccionar  e prima o botão  / [   ] para aceder ao menu.



3. Prima os botões [  **AF** ]/[    ] para seleccionar o item a ajustar e prima o botão  / [   ] para aceder ao menu.
4. Prima os botões [  **AF** ]/[    ] ou [   ]/[   ] para seleccionar a opção desejado e prima o botão  para confirmar.



## Definir Som

Com esta configuração pode ajustar o volume de som.

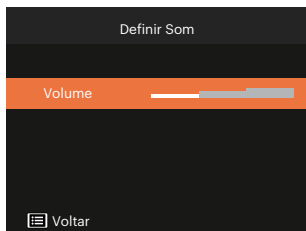

## Poupar Energ

Esta definição permite-lhe poupar energia e prolongar a vida útil da bateria.

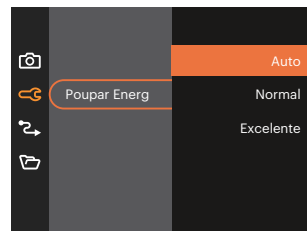

Poupar Energ	Tempo de desligamento do LCD	Tempo de desligamento
Auto	3 min	5 min
Normal	1 min	3 min
Excelente	30 s	1 min

## Language/Idioma

Consulte a secção “Redefinir o idioma” na página 18.

## Hora Mundial

A opção Zona é muito útil durante as deslocações ao estrangeiro. Esta opção permite-lhe ver a hora local no Visor LCD quando anda em viagem.

1. Prima os botões [ ▲ AF ]/[ ▼ ☒ ☹ ] para seleccionar os campos de local de partida ( 🏠 ) e de destino ( 🌐 ).
2. Prima os botões [ ◀ ⚡ ]/[ ▶ ⚡ ] para seleccionar uma cidade localizada no mesmo fuso horário seleccionado no campo. Prima o botão ( SET ) para confirmar as definições.

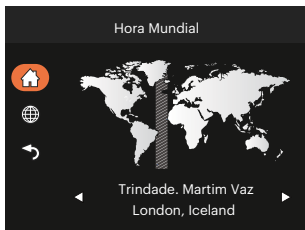

## Data e Hora

Consulte a secção “Repor a Data/Hora” na página 19.

## Brilho do LCD

Utilize esta opção para ajustar o brilho do LCD.

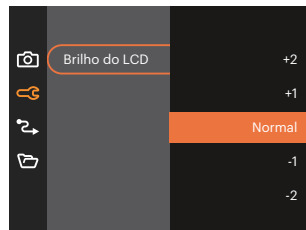

Definir e ajustar o brilho do LCD da sua câmara para a configuração mais baixa ajudará a conservar a vida útil da bateria e a longevidade da sua câmara. Usar a tela LCD na configuração mais brilhante irá drenar suas baterias mais rapidamente.

## Configurações de Conexão ↻

Modo: **P** **S** **A** **M** SCN CS

1. Prima o botão , prima os botões [ ▲ AF ]/[ ▼ ] para seleccionar e prima o botão para aceder ao menu.
2. Prima os botões [ ▲ AF ]/[ ▼ ] para seleccionar e prima o botão / [ ► ] para aceder ao menu.
3. Seleccionar [USB] e prima o botão / [ ► ] para aceder ao menu.

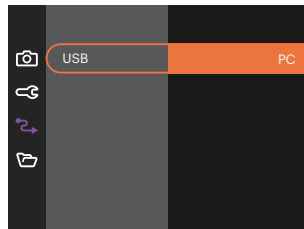
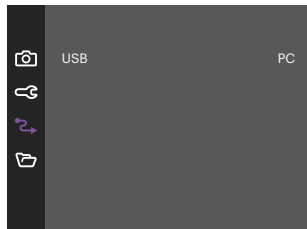

---

## Ligação ao PC

Você pode usar o cabo USB para conectar a câmera para copiar (transmitir) as fotos para um computador.

### Transferência de arquivos para o PC

O computador detecta automaticamente a câmera como um dispositivo amovível. Faça um duplo clique sobre o ícone O meu computador no ambiente de trabalho para procurar a unidade amovível e copiar os arquivos da unidade para um directório no PC, tal como o faria para copiar qualquer outra pasta ou arquivo.





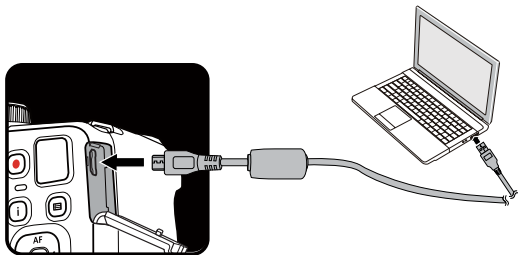









Utilizando o cabo USB, é possível transferir as fotos e os vídeos capturados com a câmera para o PC. Siga as etapas seguintes para ligar a câmera a um PC.

1. Certifique-se de que a câmera e o PC estão ligados.
2. Ligue uma das extremidades do cabo USB fornecido à porta de saída USB da sua câmera.
3. Ligue a outra extremidade do cabo a uma porta USB disponível no PC.
4. Após a transmissão, desligue o cabo USB de acordo com as instruções para remover dispositivos USB em segurança.









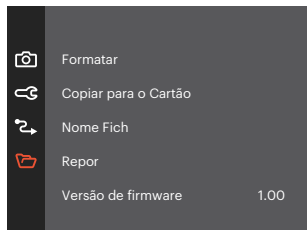









## Configurações de Arquivo

Modo:  **P** **S** **A** **M**   SCN  CS 

1. Prima o botão , prima os botões [  **AF** ]/[    ] para seleccionar  e prima o botão  para aceder ao menu.
2. Prima os botões [  **AF** ]/[    ] para seleccionar  e prima o botão  / [   ] para aceder ao menu.



3. Prima os botões [  **AF** ]/[    ] para seleccionar o item a ajustar e prima o botão  / [   ] para aceder ao menu.
4. Prima os botões [  **AF** ]/[    ] ou [   ]/[   ] para seleccionar a opção desejado e prima o botão  para confirmar.

## Formatar

Por favor, tenha em atenção: a formatação permite-lhe eliminar todo o conteúdo do cartão de memória e da memória integrada, incluindo fotos e ficheiros de vídeo protegidos.

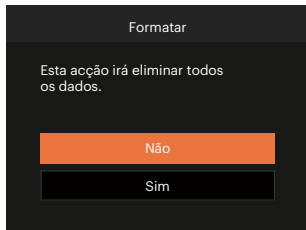

Quando o cartão de memória não tiver sido inserido na câmara, formate a memória interna; quando houver um cartão de memória, somente o cartão de memória pode ser formatado.

## Copiar para o Cartão

Use esta definição para copiar os arquivos armazenados na memória interna para o cartão de memória.

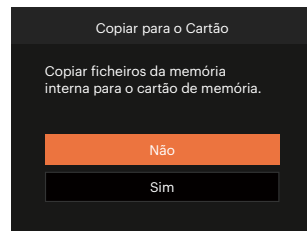

Se não houver cartão na câmara, a função não vai aparecer.

## Nome Fich

Depois de ter tirado uma fotografia ou de ter gravado um clip de vídeo, a câmara guarda o ficheiro atribuindo-lhe um número de série. Pode usar este item para escolher se o ficheiro deve ser numerado sequencialmente ou se deve começar com o número 1 e ser gravado numa outra pasta no cartão de memória.

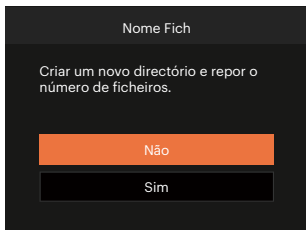

## Repor

Utilize esta opção para repor as predefinições da câmara.

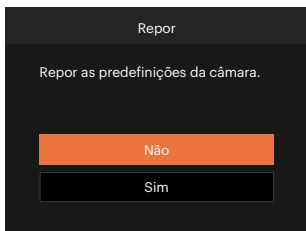

## Versão de firmware

Utilize esta definição para ver a versão actual de firmware da câmara.

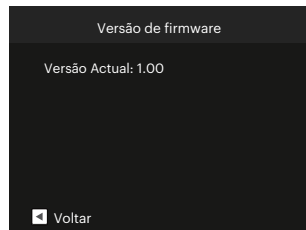

Se existir uma nova versão de firmware no cartão SD, seleccione [Sim] para actualizar.

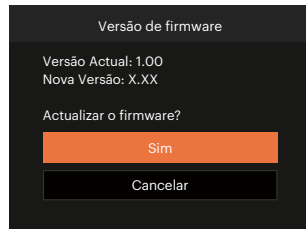

# APÊNDICES

## Especificações



“Design e especificações sujeitos a alteração sem aviso prévio.”

Sensor de Imagem	Tipo	1/2.3"BSI CMOS
	Pixéis Efectivos	20.68 Megapixels
	Pixéis Totais	21.14 Megapixels
Lentes	Distância Focal	4.3mm (Largura) — 172mm (Tele)
	Equivalente a filme de 35mm	24mm (Largura) — 960mm (Tele)
	Número F	F3.0 (Largura) — F6.8 (Tele)
	Estrutura das Lentes	11 grupos 15 elementos
	Zoom Óptico	40x
	Alcance de Foco	Normal: (Largura) 50cm ~ ∞ (Tele) 200cm ~ ∞ Macro: 1.6cm ~ ∞ (Somente largura)
Sistema de Auto Focagem		Auto Focagem TTL
Anti-Balanço		Estabilização Ótica de Imagem
Zoom Digital		Zoom Digital de 4x (Zoom combinado: 160x)



Número de Pixels de Gravação	Imagem Parada	(4:3) 20MP: 5184 × 3888 10MP: 3648 × 2736 5MP: 2592 × 1944 3MP: 2048 × 1536 0.3MP: 640 × 480	(3:2) 18MP: 5184 × 3456	(16:9) 15MP: 5120 × 2880 2MP: 1920 × 1080
	Filme	1920 × 1080 (30fps), 1280 × 720 (60fps), 1280 × 720 (30fps), 640 × 480 (30fps), Filme de alta velocidade: 640 × 480 (120fps)		
Compressão de Imagem		Excelente, Boa, Normal		
Suporte DCF, DPOF (Ver 1.1)		Sim		
Formato de Arquivo	Imagem Parada	Exif 2.3 (JPEG)		
	Filme	Formato do Filme: MOV (Motion JPEG), Áudio: PCM Linear [Monaural]		
Modos de Disparo		Modo Auto, Exposição Automática, Prioridade do obturador, Prioridade de Abertura, Modo Manual, Embelezador de Rosto, Modo Panorâmico, Modo de Cenário, Modo de Filme, Definições personalizadas		
Modo de Cenário		ASCN, Paisagem Nocturna, Modo Mascote, Neve, Festa, Desporto, Retrato Nocturno, Retrato, Crianças, Paisagem, Pôr-do-sol, Fogo-de-artifício, Banco		
Recursos de Detecção		Rosto, Sorriso, Piscar, Gato, Cachorro		
Retoque de Foto		Redução de olhos vermelhos, Suavizar Pele, Aumentar Brilho dos Olhos, Aumentar Olhos		
HDR		Sim		

Digitalizar panorama	Até 360°
Tela LCD	3.0 polegadas (460k Pixels)
Rotação automática de imagem	Sim
Sensibilidade ISO	Auto, ISO 100/200/400/800/1600/3200
Método AF	AF Único, Multi AF (TTL 9 pontos), Rastreamento de Objectos, Detecção de Face
Método de Medição de Exposição	AE Inteligência Artificial (AiAE), Média do Peso Centralizado, Ponto (Fixo no Centro do Quadro), AE Rosto
Método de Controle de Exposição	AE Programa (Trava AE Disponível), Antes do Obturador, Prioridade de Abertura
Compensação de Exposição	±3 EV em Aumentos de 1/3 Etapas
Velocidade do Disparo	1/2000 ~ 30 segundos
Disparo Contínuo	Sim
Modos de Reprodução	Foto Única, Índice (9/16 Miniaturas), Show de Slide, Data, Explosão de Imagem, Ampliação (2 a 8 vezes)
Controle do Balanço de Branco	AWB, Dia, Nublado, Fluorescente, CWF Fluorescente, Incandescente, WB (Balanço de Brancos) Manual, Temperatura de cor (1900K ~ 10000K)

Flash	Método do Flash	Pop-up (Manual)
	Modos de Flash	Forçar Desligado, Flash Automático, Forçar Flash, Sincronização lenta, Olhos verm. + Sinc. lent, Redução de Olhos Vermelhos
Mídia de Gravação	Memória Interna: Aprox. 67MB	
	Cartão SD/SDHC/SDXC (Suporta até 512 GB) [Sem Suporte ao Cartão MMC]	
Suporte a Vários Idiomas	27 Idiomas	
Entradas	USB 2.0 (USB de 5 micro pinos)	
Potência	4 pilhas alcalinas AA, Bateria AA NiMH x 4 [vendida em separado]	
Capacidade de Disparo (Desempenho da Bateria)	Pilhas alcalinas AA: Aprox. 300 fotos (com base nas normas CIPA)	
Ambiente de Operação	Temperatura: 0 ~ 40°C, Umidade: 0 ~ 90%	
Dimensões (L x A xD)	Aprox. 114.3 x 81.6 x 84.4 mm (Com base no padrão CIPA)	
Peso	Aprox. 436g (Somente Estrutura)	

## Mensagens de aviso

Mensagens	Descrição	Métodos de reposição
Aviso! Bateria sem carga.	A bateria da câmara está sem carga. É um aviso a indicar que a câmara se vai desligar.	A câmara irá desligar 2 segundos após a exibição da mensagem.
Obstrução na lente, reinicie a câmara.	A lente está encravada ou algum objecto impede que a lente funcione correctamente.	Desligue a câmara e reinicie a para repor a lente.
Sugerimos a utilização de um tripé.	Quando a exposição contínua está activada, esta mensagem será exibida quando o ecrã de captura de fotos for exibido pela primeira vez.	A mensagem desaparecerá após 2 segundos.
A temperatura da bateria é demasiado elevada.	A temperatura da bateria atingiu 53.5°C.	A mensagem desaparecerá após 2 segundos. Ao premir qualquer botão a câmara não responde. A gravação de vídeo pára no modo de Filme. Pode tirar fotografias até que a bateria arrefeça.
Erro na memória interna!	Ocorreu um erro na memória interna.	A mensagem desaparecerá após 2 segundos.
Alinhamento inadequado. Tente novamente.	O desvio é demasiado grande para a captura panorâmica.	A mensagem desaparecerá após 2 segundos para voltar ao ecrã de captura de fotos.

Mensagens	Descrição	Métodos de reposição
Alinhamento inadequado. Tente novamente.	O caminho correto não foi seguido ao tirar uma fotografia do panorama.	A mensagem desaparecerá após 2 segundos para voltar ao ecrã de captura de fotos.
Aviso! Não desligue a câmara durante a actualização!	A mensagem é exibida durante o processo de actualização de firmware.	A mensagem desaparece após a actualização e encerramento da câmara.
A ligação falhou!	Falha ao ligar ao PC.	A mensagem desaparecerá ao remover o cabo USB para parar a ligação.
Protecção contra escrita	Ao armazenar as imagens, o cartão SD está bloqueado.	A mensagem desaparecerá após 2 segundos.
Cartão cheio	Ao ligar a câmara ou premir o botão do obturador, a câmara detecta espaço insuficiente no cartão SD.	A mensagem desaparecerá após 2 segundos.
Memória cheia	Ao ligar a câmara ou premir o botão do obturador, a câmara detecta espaço insuficiente na memória da câmara.	A mensagem desaparecerá após 2 segundos.

Mensagens	Descrição	Métodos de reposição
Erro no cart cartão	Ao ligar a câmara, o cartão SD não foi reconhecido.	A mensagem desaparecerá após 2 segundos.
O cartão não está formatado.	Quando ocorrer uma mensagem no cartão SD, será apresentada a mensagem "Não formatado".	A mensagem desaparecerá após 2 segundos e será apresentado o ecrã de formatação.
Acesso lento	Quando for utilizado um cartão SD inferior a Class 10 para gravar um filme HD, a velocidade de escrita será inferior e a gravação não irá continuar.	A mensagem desaparecerá após 2 segundos para voltar ao ecrã de captura de fotos.
Não pode gravar no cartão SD.	A captura de fotos ou a gravação de vídeo é interrompida por isso a gravação não continua.	A mensagem desaparecerá após 2 segundos para voltar ao ecrã de captura de fotos.
Sem inspeção de olho vermelho	Não existem olhos vermelhos na imagem. Será apresentada a mensagem a indicar a desactivação da Redução de olhos vermelhos.	A mensagem desaparecerá após 2 segundos.
Esta imagem não pode ser editada.	O formato do ficheiro não suporta edição ou o ficheiro editado não pode ser novamente editado.	A mensagem desaparecerá após 2 segundos.

Mensagens	Descrição	Métodos de reposição
Excedeu o número máximo de pastas.	Quando número de pastas do cartão SD excede o máximo (999), a sua leitura durante o arranque da câmara poderá demorar muito tempo. A mensagem será apresentada por esse motivo.	Copie os dados para o PC, formate o cartão de memória utilizando a câmara
Várias imagens para o processamento rápido.	Durante a reprodução por data, as imagens excedem as especificações e não é possível reproduzir por data.	A mensagem desaparecerá após 2 segundos e a câmara voltará ao modo de reprodução normal.
Não foi possível reconhecer os ficheiros.	O formato do ficheiro a visualizar não é suportado ou o ficheiro está danificado por isso não pode ser lido correctamente.	Esta mensagem desaparecerá apenas após a eliminação do ficheiro.
Nenhuma imagem	Ao premir o botão de reprodução, não existem ficheiros de imagem na câmara ou no cartão de memória.	A mensagem desaparecerá após 2 segundos para voltar ao ecrã de captura de fotos.
Nenhum ficheiro de grupo contínuo.	Ao mudar do modo de reprodução para o modo de foto contínua, não existe ficheiro de grupo contínuo.	A mensagem desaparecerá após 2 segundos e a câmara voltará ao modo de reprodução normal.
Protegido! Não eliminável!	O ficheiro está protegido. A mensagem será apresentada quando tentar eliminar o ficheiro.	A mensagem desaparecerá após 2 segundos.

## Resolução de problemas

Problema	Causas possíveis	Solução
A câmara não liga.	<ul style="list-style-type: none"><li>■ A bateria ficou sem carga.</li><li>■ A bateria não foi correctamente introduzida.</li></ul>	<ul style="list-style-type: none"><li>■ Substitua as novas baterias.</li><li>■ Instale correctamente a bateria.</li></ul>
A câmara desliga-se durante o funcionamento.	<ul style="list-style-type: none"><li>■ A bateria ficou sem carga.</li></ul>	<ul style="list-style-type: none"><li>■ Substitua as novas baterias.</li></ul>
A imagem está desfocada.	<ul style="list-style-type: none"><li>■ A câmara agita ao tirar uma fotografia.</li></ul>	<ul style="list-style-type: none"><li>■ Ligue o Modo Contra choque.</li></ul>
As imagens e os arquivos de vídeo não podem ser salvos.	<ul style="list-style-type: none"><li>■ O cartão de memória está cheio.</li><li>■ O cartão de memória está bloqueado.</li></ul>	<ul style="list-style-type: none"><li>■ Substitua o cartão de memória ou elimine ficheiros desnecessários.</li><li>■ Desbloqueie o cartão de memória.</li></ul>
Grave no cartão de memória lentamente	<ul style="list-style-type: none"><li>■ Quando o filme acima de HD é gravado no cartão de memória abaixo da Classe 10, provavelmente estará muito lento para continuar a gravação.</li></ul>	<ul style="list-style-type: none"><li>■ Use um cartão de memória com uma Classe de escrita superior a 10 para melhorar o desempenho.</li></ul>



Problema	Causas possíveis	Solução
Não é impossível gravar no cartão de memória	<ul style="list-style-type: none"> <li>■ O Cartão de memória está no estado de proteção contra gravação.</li> </ul>	<ul style="list-style-type: none"> <li>■ Desactive o bloqueio de escrita do cartão de memória ou coloque outro cartão.</li> </ul>
Muitos filmes para processar	<ul style="list-style-type: none"> <li>■ O número de imagens ou capas no cartão de memória excedeu as especificações, portanto, a reprodução não pode ser exibida.</li> </ul>	<ul style="list-style-type: none"> <li>■ Exclua os arquivos desnecessários.</li> </ul>
O  do flash pisca na tela LCD.	<ul style="list-style-type: none"> <li>■ Ambiente de disparo de fotografia atual requer flash.</li> </ul>	<ul style="list-style-type: none"> <li>■ Ligue o flash.</li> </ul>

## Compatibilidade de cartão de memória

• Cartões compatíveis com esta câmara (√: Compatível X: Não compatível)

	micro SD	micro SDHC	micro SDXC	Adaptador de conversão de cartão SD	SD	SDHC	SDXC
Formatar	FAT12, 16	FAT32	exFAT	-	FAT12, 16	FAT32	exFAT
Capacidade	Até 2GB	4-32GB	64GB-2TB	-	Até 2GB	4-32GB	64GB-2TB
Compatibilidade	X	X	X	√	√	√	√

Indica que a classe de velocidade de gravação será exibida no cartão de memória.

Use um cartão de memória com a velocidade de gravação apropriada para o modo de gravação de vídeo a ser gravado. (O: Recomendado X: Não recomendado)

	Speed Class	UHS Speed Class	Video Speed Class	Gravação de vídeo			
				4K	FHD	HD	VGA
90MB/sec			V90	O	O	O	O
60MB/sec		UHS-III	V60	O	O	O	O
30MB/sec		UHS-I	V30	O	O	O	O
10MB/sec	Class 10		V10	O	O	O	O
6MB/sec	Class 6			X	X	X	O
4MB/sec	Class 4			X	X	X	O
2MB/sec	Class 2			X	X	X	O

JK Imaging Ltd., 17239 So. Main Street, Gardena, CA 90248 USA

[kodakpixpro.com](http://kodakpixpro.com)

Made in Myanmar (Burma)

© 2022 JK Imaging Ltd. All Rights Reserved.

A marca, logotipo e a imagem comercial Kodak são usadas sob licença da Eastman Kodak Company.

Todos os outros logotipos, produtos ou nomes de empresas a que se refere este documento são nomes comerciais, patentes ou marcas registradas de seus titulares. Os detentores não estão afiliados à JK Imaging Ltd., aos nossos produtos ou ao nosso site.

Document No/Sequence: U.DIS.0071.1122.pt.02



Ver. 2.0