

KODAK PIXPRO AZ651

DIGITAL CAMERA

Manual de
usuario



ANTES DE INICIAR

Declaración de Conformidad

Parte Responsable: JK Imaging Ltd.

Dirección: JK Imaging Ltd., 17239 So. Main Street, Gardena, CA 90248 USA

Sitio Web de la compañía: kodakpixpro.com

INDUSTRIA DE CANADÁ:

Este dispositivo cumple con la norma canadiense RSS-210.

Este dispositivo cumple con los estándares RSS exentos de licencia de Industria de Canadá.

El uso está sujeto a las dos siguientes condiciones: (1) Este dispositivo no debe causar interferencias y (2) este dispositivo debe aceptar cualquier interferencia, incluyendo aquellas que puedan causar un uso indeseado del dispositivo.

Declaración sobre la exposición a la radiación:

El producto cumple con el límite de exposición de RF portátil establecido para un entorno no controlado y es seguro para la operación prevista tal como se describe en este manual. Se puede lograr una reducción adicional a la exposición a la RF si el producto puede ser mantenido lo más lejos posible del cuerpo del usuario o se configura el dispositivo para una menor emisión de energía, si esta función está disponible.

Para clientes en Europa



Este símbolo [contenedor de basura con ruedas tachado RAEE Anexo IV] indica la recolección separada de equipo de desecho eléctrico y electrónico en países de la UE.

Por favor, no tire el equipo en los desechos domésticos. Por favor, use los sistemas de retorno y recolección de su país para el desecho de este producto.



La marca "CE" indica que este producto cumple con los requisitos Europeos en cuanto a seguridad, salud, medio ambiente y protección al consumidor. Las cámaras con la marca "CE" se han diseñado para venderse en Europa.

Europa: Declaración de Conformidad de la UE

Este dispositivo cumple con los requisitos esenciales de la Directiva 2014/53/EU de la R&TTE. Los siguientes métodos de prueba se han aplicado para demostrar la presunción de conformidad con los requisitos esenciales de la Directiva 2014/53/EU de la R&TTE.:

- EN 60950-1: 2006+A11:2009 +A1:2010 +A12:2011

Equipos Tecnológicos de Seguridad de la información

EN 50566: 2013

Estándares que demuestran que el producto cumple con los campos de radio de frecuencia de dispositivos de comunicación inalámbrica montados y portátiles utilizados por el público en egeneral (30 MHz - 6 GHz)

Een 62209-2:2012

Exposición huimana a campos de radio frecuencia por dispositivos inalámbricos montados y portátiles - modelos humanos, de instrumentación y procedimientos.

Parte 2: procedimiento para determinar la tasa de absorción específica (SAR) para dispositivos de comunicación inalámbrica utilizadas en proximidad al cuerpo humano (rango de frecuencia de 30 MHz a 6GHz)

- EN 300 328 V1.8.1 : 2012

Compatibilidad electromagnética y cuestiones de espectro radioeléctrico (ERM); Sistemas de Transmisión en Banda Ancha; Equipos de transmisión de datos que funcionan en la banda ISM 2,4 GHz y usando técnicas de modulación de ancho de banda; Armonizado EN cubriendo los requisitos esenciales bajo el artículo 3,2 de la Directiva R&TTE.

- EN 301 489-1 V1.9.2: 2011

Compatibilidad electromagnética y cuestiones de espectro radioeléctrico (ERM); Compatibilidad Electromagnética (EMC) estándar para equipos y servicios de radio; Parte 1: Requisitos técnicos comunes.

- EN 301 489-17 V2.2.1: 2012

Compatibilidad electromagnética y cuestiones de espectro de Radio (ERM); Compatibilidad Electromagnética (EMC) estándar para equipos y servicios de radio; Parte 17: Condiciones específicas para sistemas de transmisión de banda ancha de 2.4 GHz y equipos RLAN de alto desempeño de 5 GHz.

Manufacturer: Sintai Optical (Shenzhen) Co., Ltd

Address: Qiwei Ind Sec, 1st, 2nd, & 3RD Bldg, Lisonglang Village, Gongming Town, Bao'an District, Shenzhen, Guangdong, China

Para clientes de Estados Unidos

Este dispositivo cumple con el apartado 15 de las normas de la FCC. El uso está sujeto a las dos siguientes condiciones: (1) Este dispositivo no debe causar interferencias dañinas y (2) este dispositivo debe aceptar cualquier interferencia recibida, incluyendo aquellas que puedan causar un uso indeseado.

Este equipo ha sido testeado y cumple con los límites de un dispositivo digital Clase B, de acuerdo con el apartado 15 de las normas de la FCC. Estos límites están diseñados para ofrecer protección razonable contra interferencias dañinas en instalaciones residenciales. Este equipo genera, usa y puede irradiar energía de frecuencia radial; si no se lo instala y usa de acuerdo con las instrucciones, puede causar interferencias dañinas a las comunicaciones de radio. Sin embargo, no existe garantía de que no ocurran interferencias en una instalación en particular. Si este equipo no causa interferencias dañinas a la recepción de señales de radio o televisión, lo cual puede determinarse encendiendo y apagando el equipo, se anima al usuario a intentar corregir la interferencia tomando una o más de las siguientes medidas:

- Reorientar o reubicar la antena receptora.
- Aumentar la separación entre el equipo y el receptor.
- Conectar el equipo a una toma o a un circuito distinto al cual se ha conectado el receptor.
- Consultar al distribuidor o a un técnico experimentado de radio o TV.

Precaución FCC: Los cambios o modificaciones no aprobados expresamente por la parte responsable del cumplimiento pueden anular la autorización del usuario para operar el equipo. Este transmisor no se debe colocar ni utilizar junto con cualquier otra antena o transmisor.

Declaración sobre la exposición a la radiación:

El producto cumple con el límite de exposición de RF portátil establecido por la FCC para un entorno no controlado y es seguro para la operación prevista tal como se describe en este manual. Se puede lograr una reducción adicional a la exposición a la RF si el producto puede ser mantenido lo más lejos posible del cuerpo del usuario o se configura el dispositivo para una menor emisión de energía, si esta función está disponible.

Acerca de este manual

Gracias por adquirir una Cámara Digital KODAK PIXPRO. Por favor lea este manual atentamente y manténgalo para referencia futura.

- JK Imaging Ltd. se reserva todos los derechos sobre este documento. Ninguna parte de esta publicación podrá reproducirse, transmitirse, transcribirse, almacenarse digitalmente o traducirse a cualquier idioma o lenguaje informático, de cualquier forma, por cualquier medio, sin el previo consentimiento por escrito de JK Imaging Ltd..
- Todas las marcas registradas mencionadas en este manual se usan solamente para fines de identificación y podrían ser propiedades de sus dueños respectivos.
- Este manual le presentará cómo funciona este sistema de Cámara Digital KODAK PIXPRO. Se han tomado todos los recaudos para asegurar que los contenidos de este manual sean adecuados. Sin embargo, JK Imaging Ltd. se reserva el derecho de hacer cambios sin aviso previo.
- A lo largo de este manual se han empleado los siguientes símbolos para ayudarlo a ubicar la información rápidamente y fácilmente.



Indica información útil.



Indica las precauciones tomadas mientras se opera la cámara.

- En estas instrucciones se utilizan los siguientes símbolos para describir el funcionamiento de la cámara. Esta información facilitará nuestro entendimiento.

[Propiedades] : La opción [Propiedades] de la interfaz de la cámara se indica mediante el símbolo [] .

PRECAUCIONES DE SEGURIDAD

Notas de seguridad sobre la cámara

- No deje caer la cámara ni la someta a golpes.
- No desmonte ni repare este producto usted mismo.
- No utilice ni almacene la cámara en lugares polvorientos o en la playa para evitar que el polvo o la arena puedan penetrar en la cámara provocando daños.
- No utilice ni almacene la cámara en entornos con altas temperaturas o bajo la exposición directa a la luz del sol.
- No utilice o almacene la cámara dentro de un campo magnético intenso, por ejemplo cerca de un imán o transformador.
- No toque la lente de la cámara.
- No exponga la cámara a la luz directa del sol durante mucho tiempo.
- Para evitar que la humedad pueda dañar la cámara, no utilice ni almacene en entornos con niveles elevados de humedad, como con lluvia o junto a un estanque.
- Si accidentalmente entrara agua en contacto con la cámara, apáguela, saque la batería y la tarjeta de memoria y déjela secar por 24 horas.
- Los cambios bruscos de temperatura pueden provocar la formación de condensación en el interior de la cámara. En ese caso, espere unos minutos antes de encender la cámara de nuevo.
- Apague la cámara antes de extraer la batería y la tarjeta de memoria.
- No utilice limpiadores abrasivos, orgánicos o con alcohol para limpiar la cámara.
- Utilice la gamuza profesional y el limpiador indicado para limpiar la lente.
- Descargue sus fotos y extraiga la tarjeta de memoria si planea no utilizar la cámara durante un periodo prolongado de tiempo.
- Si esta cámara no será usada durante un largo tiempo, guárdela en un lugar seco y limpio.
- Nuestra empresa no pagará compensaciones por cualquier falla en la reproducción de imágenes o vídeos causada por el mal uso.

Notas de seguridad sobre la batería

- Por favor, utilice una batería del mismo tipo que la provista.
- Por favor, use el cargador adjunto para cargar la batería.
- Si detecta fugas de la batería en el interior de la cámara, acuda a su distribuidor. Si el líquido de la batería entra en contacto con la piel, enjuague con agua limpia y acuda a un centro médico.
- Deseche las baterías usadas de conformidad con la normativa local (nacional o regional).
- Para evitar daños, no deje caer la batería ni la someta a daños y evite el contacto con objetos afilados.
- No permita que la batería entre en contacto con objetos metálicos (incluyendo monedas) para evitar cortocircuitos, descargas, sobrecalentamiento o fugas.
- No intente desmontar la batería.
- Evite el contacto con el agua. Mantenga siempre los contactos de la batería secos.
- No caliente la batería ni arroje al fuego para evitar explosiones.
- No almacene la batería en entornos con altas temperaturas o bajo la exposición directa a la luz del sol.
- Si el sobrecalentamiento ocurre durante la carga o el uso, por favor inmediatamente detenga la carga o el uso y, a continuación, extraiga la batería con cuidado con el equipo apagado y espere a que se enfríe.
- En caso de inactividad prolongada, extraiga la batería y guárdela en un lugar seco al que no puedan acceder niños o bebés.
- En un entorno más frío, el rendimiento de la batería se verá notablemente reducido.
- Cuando instale la batería, insértela respetando las marcas de polos positivo y negativo del compartimiento de la batería. No inserte la batería en el compartimiento por la fuerza.



Notas de seguridad sobre la tarjeta de memoria

- Compre tarjetas de memoria originales de marca reconocida.
- Formatee la tarjeta de memoria utilizando la cámara antes de utilizar o insertar una tarjeta nueva.
- No deje caer la tarjeta de memoria ni la someta a golpes.
- No intente desmontar ni reparar la tarjeta de memoria.
- Evite el contacto con el agua. Mantenga siempre seca.
- No extraiga la tarjeta de memoria con la cámara encendida para evitar daños.
- No edite directamente los datos en la tarjeta de memoria. Copie los datos a su equipo antes de editarlos.
- En caso de inactividad prolongada, descargue sus fotos y extraiga la tarjeta de memoria y guárdela en un lugar seco.
- No modifique el nombre de los archivos o carpetas de la tarjeta de memoria utilizando su equipo ya que es posible que la cámara no reconozca los archivos modificados o provoque errores.
- Las fotos tomadas con la cámara se almacenarán en la carpeta que se genera automáticamente en la tarjeta SD. No almacene fotos tomadas con otro dispositivo en esta carpeta ya que la cámara no podrá reconocer estas imágenes durante la reproducción.
- Cuando inserte una tarjeta de memoria, asegúrese de que la muesca de la tarjeta coincida con las marcas de la parte superior de la ranura para tarjetas.

Otras notas de seguridad

- No desconecte la alimentación o apague la cámara durante el proceso de actualización ya que puede producir una escritura incorrecta de los datos y que la cámara no vuelva a encender.
- No ponga la correa de la cámara en el cuello de un niño.
- Si utiliza la cámara dentro de la cabina de un avión, siga las normas pertinentes especificadas por la compañía aérea.
- Debido a las limitaciones de la tecnología de fabricación, la LCD puede poseer píxeles muertos o puntos brillantes pero este defecto no afecta a la calidad de las fotos.
- Evite el contacto con el agua. En entornos húmedos, seque con un paño de limpieza suave y seco.
- Si la LCD sufre daños y el líquido cristal entra en contacto con la piel, seque inmediatamente con un paño seco y enjuague con agua limpia. Si el líquido cristal entra en contacto con los ojos, enjuague con agua limpia durante al menos 15 minutos y acuda a un centro médico. En caso de ingestión accidental del líquido cristal, enjuague la boca inmediatamente y acuda a un centro médico.

CONTENIDO

ANTES DE INICIAR	1	Restablecer fecha y hora	26
PRECAUCIONES DE SEGURIDAD.....	6	VISIÓN GENERAL DE LOS DISTINTOS MODOS	27
CONTENIDO	10	Visualización en Pantalla LCD	27
PREPARACIÓN	14	Resumen de los iconos de pantalla en modo de fotografía	27
Desempaque.....	14	Resumen de los iconos de pantalla en modo de vídeo	29
Instalar la tapa de la lente y la correa	15	Resumen de los iconos de pantalla en modo de reproducción.....	30
Nombre de cada pieza	16	Cómo tomar fotografías	31
Instalación de la batería y de la tarjeta de memoria.....	19	Utilizando el dial de modo.....	32
Carga de la batería	21	Embellecedor facial 	35
LCD de ángulo variable	22	Mode Wi-Fi 	36
Encendido y apagado.....	23	Modo de escena SCN	43
Configuración de idioma, fecha y hora	24	Configuración Personalizada CS	49
Configuración de idioma, fecha y hora después del primer encendido	24	OPERACIÓN BÁSICA	51
Restablecer idioma	25	Uso del EVF (Visor electrónico).....	51

Cómo usar la función zoom	52
Mostrar configuración/ajustes	53
Área AF	55
Modo macro	56
Modo de Temporizador	57
Modo de Flash.....	58
Modo de balance de blanco.....	60
Modo de Toma cont.....	62
Configuración de las funciones de compensación de la exposición	64
Ajuste de EV	64
Ajuste de ISO.....	65
Ajuste de la Velocidad del Obturador.....	65
Ajuste de la Apertura	66
Utilizando la grabación rápida	66
Menú de función botón i	67
Usar el anillo de funcionamiento del lente.....	68
Modo Zoom / AF	68







Modo (Smart) del anillo de funcionamiento	69
Modo de Enfoque manual.....	70

REPRODUCCIÓN..... 71

Cómo visualizar fotos y videos.....	71
Vista en miniatura	72
Uso del zoom durante la reproducción (sólo para imágenes fijas).....	73
Reproducción de grupo de captura continua	74
Reproducción de panorama de animación.....	75
Visualización de diapositivas.....	76
Eliminación de fotografías y vídeos ...	77

CÓMO USAR LOS MENÚS 78

Menú de fotografía	78
Medición de exposición.....	79
OIS (Estabilización Óptica de Imagen).....	79
Embellecedor	80

Selec. escena	80	Color 	94
Configuraciones de disparo 1.....	81	HDR 	95
Tamaño	82	Optimizar 	96
Tamaño película	83	Cambiar tamaño 	97
Calidad	84	Configuraciones de reproducción.....	97
Ayuda MF (Enfoque Manual)	85	Proteger.....	98
Haz Asist. EA.....	86	Eliminar.....	98
Zoom digital	86	DPOF	99
Configuraciones de disparo 2.....	87	Recortar	100
Impresión de fecha	88	Reproducir presentación	100
Revisar	88	Configuraciones generales	101
EA continuo	89	Configuración de sonido	102
Detección facial	89	Bajo consumo.....	102
Configuración Personalizada.....	90	Language/Idioma.....	103
Function Ring (Smart).....	91	Hora internacional.....	103
Menú de reproducción.....	92	Fecha y hora	103
Menú 	92	Brillo LCD.....	103
Modo de visualización 	93	Configuraciones de archivo	104
Rotar 	93	Dar formato	105

Copiar a tarjeta.....	106
Nom Fichero.....	106
Restablecer configuración	107
Versión	107

CONFIGURACIONES DE LA CONEXIÓN 108

Cómo conectar a un PC	108
Cómo configurar el modo USB ...	108
Cómo transferir sus archivos al ordenador.....	109
Conecte a una impresora compatible con PICTBRIDGE™	110
Cómo configurar el modo USB ...	110
Conecte la impresora.....	111
Cómo usar el menú de PICTBRIDGE™	112
Imprimir (con fecha)	112
Imprimir (sin fecha).....	113
Imprimir índice.....	114
Imprimir imágenes DPOF.....	115

Salir	115
Sistema Video	116
Conexiones HDMI	117
Conectar HDMI-ready TV.....	117
Control CEC HDMI	118
Ajustar el modo de conexión de la tarjeta SD Eye-Fi	123

APÉNDICES 124

Especificaciones	124
Mensajes de advertencia.....	128
Resolución de Problemas	133

PREPARACIÓN

Desempaque

Su paquete debe contener el modelo de cámara que compró junto con los siguientes artículos. Si falta cualquier cosa o parece estar dañada, por favor contacte a su vendedor. (La forma del enchufe del cargador puede variar dependiendo del país o región. El componente real puede variar.)



Batería de Li-ion
recargable

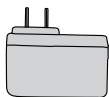

Adaptador AC

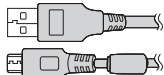

Cable Micro USB



Correa

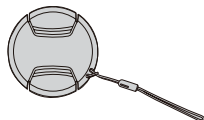

Tapa de lente con tira

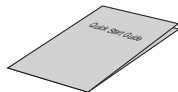

Guía de Inicialización
rápida



Tarjeta de garantía



Tarjeta de servicio

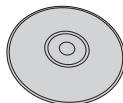

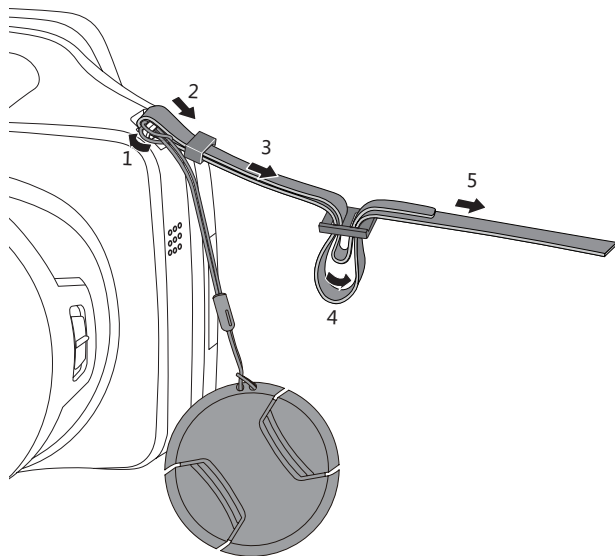

CD-ROM

Instalar la tapa de la lente y la correa



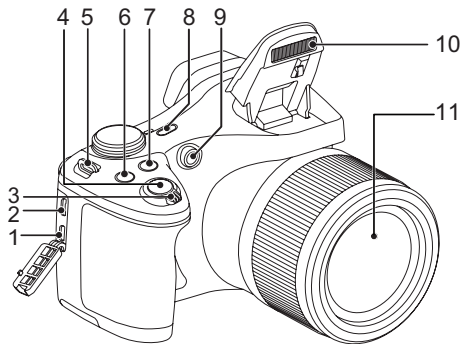





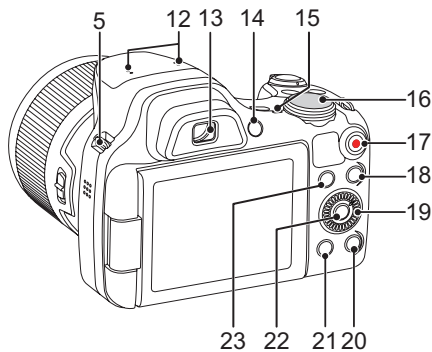







Nombre de cada pieza



1. Puerto Micro HDMI
2. Puerto Micro USB
3. Barra de zoom
4. Botón del obturador
5. Ojal para correa
6.  Botón de compensación de exposición
7.  Botón de Toma continua
8. Botón de encendido
9. Indicador de Haz Asist. EA/
Luz del disparador automático
10. Lámpara de flash
11. Objetivo



Girar la  rueda de desplazamiento puede permitir una selección más rápida que presionar el botón arriba/abajo/izquierda/derecha.

- 12. Micrófono
- 13. Visor electrónico (EVF)
- 14.  Botón selector EVF / LCD
- 15. Indicador de luz
- 16. Dial de Modo
- 17.  Botón de grabación rápida de vídeo
- 18.  Botón de menú
- 19.  Rueda de Desplazamiento
 [ **AF**] Botón de AF/Botón arriba
 [  ] Botón Eliminar/Botón de temporizador automático/Botón abajo
 [] Botón de macro/Botón izquierda
 [] Botón de flash/Botón derecha
- 20.  Botón de disparo
- 21.  Botón de reproducción
- 22.  Botón SET
- 23.  Botón I

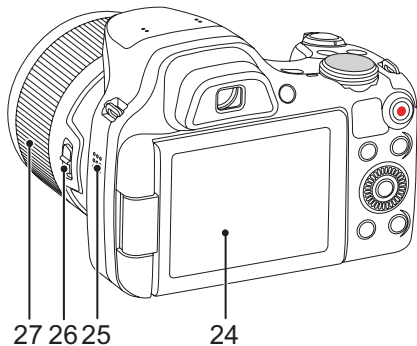

- 24. LCD de ángulo variable
- 25. Altavoz
- 26. Palanca de anillo de funcionamiento del lente
- 27. Anillo de funcionamiento del lente

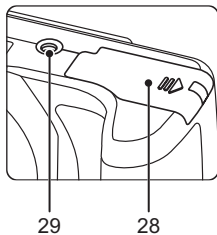

- 28. Tapa de la batería
- 29. Rosca de trípode

Instalación de la batería y de la tarjeta de memoria

1. Abra la tapa de la batería.

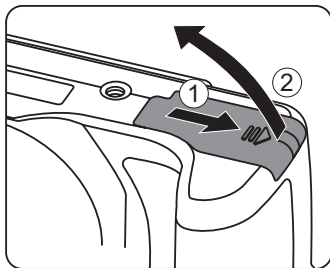

2. Inserte la batería en su compartimiento siguiendo la indicación de polo negativo y positivo ilustrada en la imagen, hasta el bloqueo de la batería la trabe en su lugar.

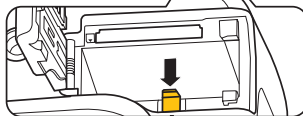
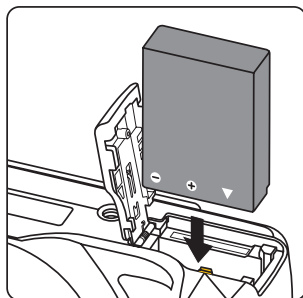

Botón de bloqueo
de la batería

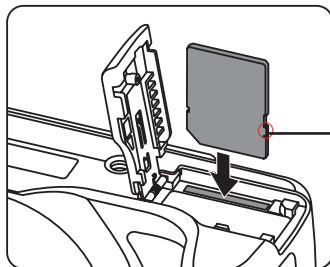

3. Inserte la tarjeta de memoria en la ranura para tarjetas de memoria como se indica en la figura.

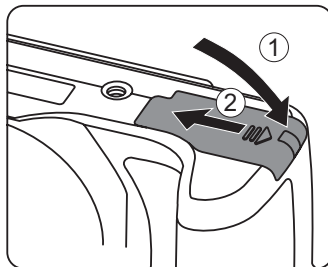

Hebilla de protección
contra
escritura

4. Cierre la tapa de la batería.





-  La tarjeta de memoria (SD/SDHC) es opcional y no se incluye en el paquete de la cámara. Tendrá que adquirir sus tarjetas de memoria por separado. Hágase con una tarjeta de memoria original con capacidad de entre 4 GB y 32 GB para asegurar un correcto almacenamiento de los datos.
-  Para extraer la tarjeta de memoria, abra la tapa de la batería, presione suavemente la tarjeta y suelte para que sea expulsada. Extraiga cuidadosamente.

Carga de la batería

Por favor, inserte la batería y cárguela con la cámara apagada.

1. Conecte la cámara y el cargador utilizando un cable Micro USB
2. Inserte el enchufe del cargador en la toma de corriente para cargar la batería.

 Después de un periodo prolongado de tiempo de inactividad, Pulse el cargador suministrado para cargar la batería antes de utilizarla.

 Indicador de carga:
Naranja permanente: Cargando
verde permanente: Carga completa
Para alargar la vida útil de la batería, realice una primera carga de al menos 4 horas.

 Por favor, carga la batería en el cuarto bajo temperatura de ambiente de 0°C a 40°C.

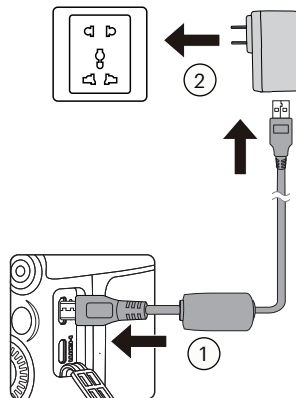

Indicador de luz

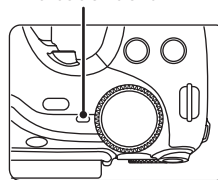

LCD de ángulo variable

La LCD se encuentra alojada en el cuerpo de la cámara. Usted puede seguir las instrucciones que se muestran a continuación para moverla según lo necesite:

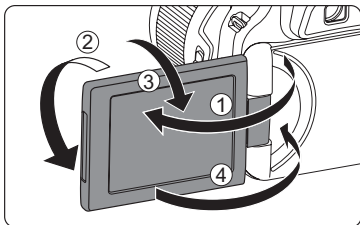

1. Encienda la pantalla LCD en la dirección que indica la flecha ①.
2. Puede girar 180° en la dirección que indica la flecha ②.
3. Puede girar 90° en la dirección que indica la flecha ③.
4. Apague la pantalla LCD en la dirección que indica la flecha ④.



Por favor no intente hacer girar la pantalla LCD con demasiada fuerza para evitar daños.





Por favor apague la pantalla LCD en la dirección que indica la flecha ④ después de usar, para evitar raspaduras.

Encendido y apagado

Oprima el botón de encendido para encender la cámara. Para apagar la cámara, oprima el botón de encendido nuevamente.

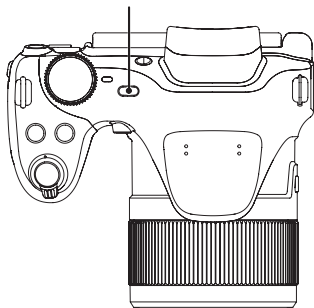
Botón de encendido



Cuando el producto esté apagado, mantenga presionado el botón  para encender e ingresar en el modo de reproducción.

Configuración de idioma, fecha y hora





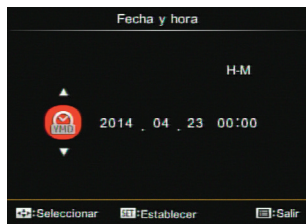
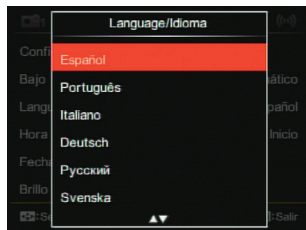









Configuración de idioma, fecha y hora después del primer encendido

1. Cuando enciende la cámara por primera vez, aparecerá la pantalla de selección de idioma.
2. Utilice los botones [▲ AF]/[▼ ☒ ☑] para seleccionar su idioma.
3. Pulse el botón (SET) para confirmar su selección y aparecerá la pantalla de configuración de fecha y hora.
4. Pulse el botón [◀ ☒]/[▶ ⚡] para seleccionar el bloque que desee ajustar: La hora se indica en el formato YYYY.MM.DD/HH:MM.
5. Pulse el botón [▲ AF]/[▼ ☒ ☑] para ajustar el valor del bloque seleccionado.
6. Pulse el botón (SET) para confirmar la configuración de hora y aparecerá la pantalla de captura de pantalla.



Restablecer idioma



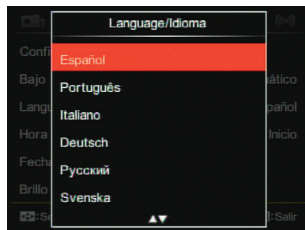
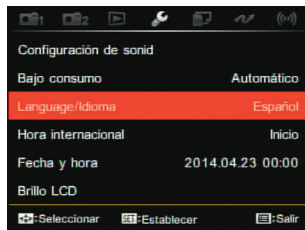

Una vez establecido el idioma por primera vez, siga estas instrucciones para volver a cambiar esta configuración.

1. Pulse el botón , pulse el botón [▲ AF] / [▼  ] para seleccionar  y pulse el botón  para entrar en el menú.
2. Pulse el botón [◀ ] / [▶ ] para seleccionar .
3. Pulse el botón [▲ AF] / [▼  ] para seleccionar [Language/Idioma] y pulse el botón  para entrar en el menú.
4. Utilice los botones [▲ AF] / [▼  ] para seleccionar su idioma y pulse el botón  para confirmar.
5. Pulse el botón  y aparecerá la pantalla de instantánea.



Restablecer fecha y hora

Una vez establecida la fecha y la hora por primera vez, siga estas instrucciones para volver a cambiar esta configuración.

1. Pulse el botón , pulse el botón [▲AF] / [▼🗑️🕒] para seleccionar  y pulse el botón (SET) para entrar en el menú.
2. Pulse el botón [◀🌸]/[▶⚡] para seleccionar .
3. Pulse el botón [▲AF]/[▼🗑️🕒] para seleccionar [Fecha y hora] y pulse el botón (SET) para entrar en el menú.
4. Pulse el botón [◀🌸]/[▶⚡] para seleccionar el bloque que desee ajustar:
La hora se indica en el formato aaaa: YYYY.
MM.DD/HH:MM.
5. Pulse el botón [▲AF]/[▼🗑️🕒] para ajustar el valor del bloque seleccionado.
Una vez concluida la configuración, pulse el botón (SET) para confirmar.
6. Pulse el botón  y aparecerá la pantalla de instantánea.

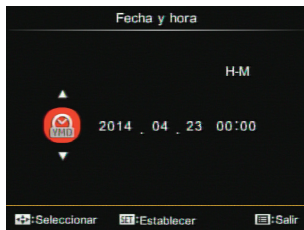
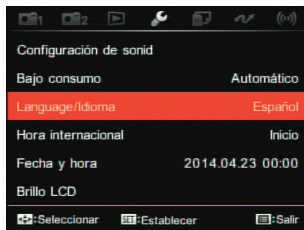

VISIÓN GENERAL DE LOS DISTINTOS MODOS

Visualización en Pantalla LCD

Resumen de los iconos de pantalla en modo de fotografía

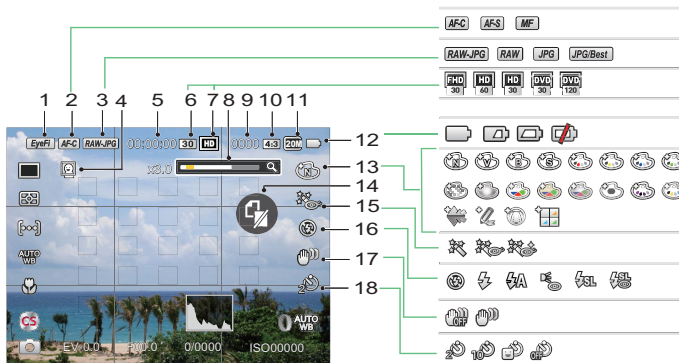

1	Eye-Fi (con señal)	7	Píxeles de Vídeo	13	Efecto de imagen
2	Modo de Enfoque	8	Zoom (girando la barra de zoom)	14	No hay tarjeta de memoria
3	Calidad del Archivo de Imagen	9	Número de Imágenes en Modo Estático	15	Embellecedor
4	Detección de Rostro	10	Relación de píxeles capturados	16	Modo de Flash
5	Tiempo Máximo de Grabación	11	Tamaño de la Imagen	17	OIS
6	Velocidad de Grabación (fps)	12	Estado de la Batería	18	Temporizador



19	Configuración personalizada del anillo de funcionamiento del lente	24	Tiempo de grabación restante	29	Balace de Blancos
20	Valor ISO	25	Valor de Compensación de la Exposición	30	Área AF
21	Velocidad de Obturación	26	Modo de Captura	31	Medida de exposición
22	Histograma	27	Configuración Personalizada	32	Única /Toma cont. / HDR/WDR/Horquillado AE
23	Valor de Apertura	28	Modo Macro		

Resumen de los iconos de pantalla en modo de vídeo



1	Estado de la Batería
2	Número de Vídeos Capturados
3	Tiempo de Grabación Continua
4	Modo de Vídeo

Resumen de los iconos de pantalla en modo de reproducción

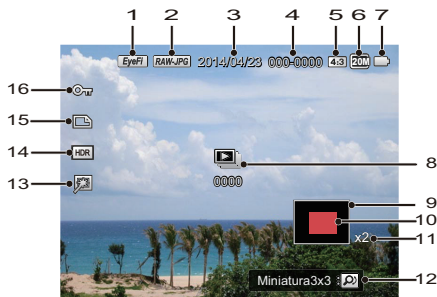

1	Eye-Fi ACTIVADO (con señal)	9	Área de la Imagen
2	Calidad del Archivo de Imagen	10	Área de amplificación del zoom
3	Fecha de captura	11	Relación de Imagen con Zoom
4	Nombre de Archivo	12	Indicador del índice
5	Relación de píxeles de Toma	13	Optimizar
6	Píxel de Archivo de Toma	14	HDR
7	Estado de la batería	15	Icono de archivo DPOF
8	Reproducción de grupo de capturas continuas	16	Icono de protección de archivo

Cómo tomar fotografías

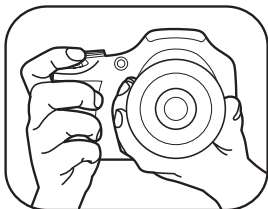



1. Sostenga la cámara con ambas manos como se muestra en la ilustración, sin bloquear el flash o el lente con los dedos.
2. Enfoque el objeto en la cámara y encuadre en la pantalla LCD.
3. Pulse el control del zoom para seleccionar las posiciones Tele o Wide, para acercar o alejar el objeto.
4. Pulse el botón del obturador hasta la mitad para enfocar. Cuando el marco de enfoque se vuelva verde, pulse el disparador completamente para completar la toma.

Utilizando el dial de modo







La cámara ofrece un dial de modo conveniente que le permite cambiar entre distintos modos con facilidad. Todos los modos disponibles son los siguientes:

Nombre de Modo	Icono	Descripción
Modo automático		En este modo, las condiciones óptimas para tomar fotografías se establecerán en función del sujeto y del entorno. Es el modo utilizado con más frecuencia para tomar fotografías.
Programa AE	P	Bajo diferentes escenarios, el usuario puede cambiar los valores de ISO y de EV de acuerdo a sus preferencias personales; la cámara puede ajustar automáticamente la velocidad del obturador y el valor de apertura.
Prioridad de obturador	S	Esta configuración le permite seleccionar una velocidad de obturador específico, mientras que la cámara ajustará automáticamente la apertura para asegurar una exposición correcta.
Prioridad de Abertura	A	Se puede ajustar el tamaño de apertura / el valor EV y el valor de ISO. Seleccionando una gran apertura se centrará en el objeto principal, y mostrará un fondo borroso. Una pequeña apertura mantendrá el fondo y el objeto principal de enfoque claro.













Modo manual	M	Cambie para tomar fotos fijas en modo manual, usted puede ajustar la apertura / velocidad de obturación manualmente y el valor de ISO.
Embellecedor facial		Este modo es el adecuado para sacar fotos faciales y embellecer los rostros.
Modo Wi-Fi		Transmitir la imagen y controlar remotamente conectando el dispositivo inteligente con Wi-Fi.
Modo de escena	SCN	Cambie a este modo para usar un modo de escena predeterminado para tomar fotos fijas. Hay 14 escenas en total.
Modo de película		Cambie a este modo para tomar los videos.
Configuración Personalizada	CS	El usuario puede almacenar los modos de captura y los parámetros que utilice con más frecuencia y cambiar de modo para realizar ajustes rápidos.

Consulte la tabla que aparece a continuación si hay cualquier opción no ajustable en el modo **P SAM** (O: Opcional X: No opcional)



Opciones Modo	Apertura	Obturador	EV	ISO
P	x (Mostrar)	x (Mostrar)	o	o
S	x (Mostrar)	o	o	o
A	o	x (Mostrar)	o	o
M	o	o	x (Mostrar)	o

1. Gire el dial de modo para seleccionar el modo **PSAM** que desee.
2. Pulse el botón  para acceder a la configuración.
3. Pulse el botón []/[] para seleccionar los elementos que desea ajustar.
4. Pulse el botón [ **AF**]/[] para ajustar los parámetros.
5. Pulse el botón  para confirmar y acceder a la pantalla de disparo.

Embellecedor facial

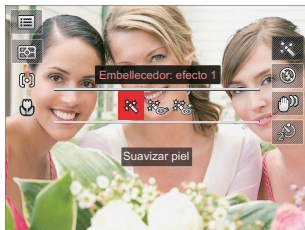
1. Gire el dial de modo para seleccionar Modo Embellecedor ().
2. Pulse el botón  y, a continuación, pulse el botón [ AF]/[ ] para seleccionar .
3. Pulse el botón [ ]/[ ] o gire la rueda de desplazamiento  para seleccionar una opción y, pulse el botón  para confirmar y volver al modo de fotografía.



-  Efecto 1 : Suavizar piel
-  Efecto 2 : Suavizar piel+Brillo de ojos
-  Efecto 3 : Suavizar piel+Brillo de ojos +Aumento de ojos

Mode Wi-Fi



Transmitir la imagen y controlar remotamente conectando el dispositivo inteligente con Wi-Fi.





Cuestiones que requieren atención antes del uso:

- El sistema operativo de su dispositivo inteligente debe ser iOS 7 o más reciente o ANDROID 4.2 o más reciente. De lo contrario, actualice el dispositivo inteligente antes de utilizar la aplicación.
- No lo utilice en lugares que tengan campos magnéticos de alta intensidad, interferencias electrostáticas o de ondas eléctricas (por ejemplo, cerca de un horno microondas), ya que podría causar fallas en la recepción de señales.
- Mantenga una distancia entre la cámara y el dispositivo inteligente menor a 10 metros (32,8 pies) sin interferencias que bloqueen la señal.
- No utilice la conexión Wi-Fi en un avión.
- La cámara y el dispositivo inteligente sólo pueden conectarse uno a uno.



Descargue el paquete de la APP:

Descargue un paquete de instalación dedicada desde la tienda de aplicaciones (Nombre de la APP: PIXPRO Remote Viewer ) y después instale.

- Dispositivos ANDROID: Busque y descargue la aplicación “PIXPRO Remote Viewer”  en Google Play, e instálela siguiendo las instrucciones de la interfaz.
- Dispositivos iOS: Busque y descargue la aplicación “PIXPRO Remote Viewer”  en App Store, e instálela siguiendo las instrucciones de la interfaz.

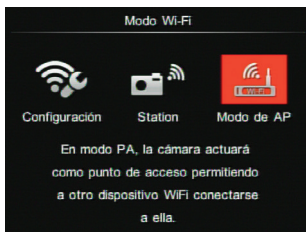
1. Gire el selector de modo a  y, a continuación, ingrese a la interfaz de selección de Wi-Fi.
2. Pulse el botón [ ]/[ ] para seleccionar y configurar las opciones.



-  [Configuración] : Personalice la configuración de Wi-Fi para el sistema de la cámara.
-  [Station] : Pulse el Modo Estación para conectarse a una "Zona Wi-Fi personal" creada por su dispositivo móvil.
-  [Modo de AP] : En modo PA, la cámara actuará como punto de acceso permitiendo a otro dispositivo Wi-Fi conectarse a ella.







Gire el selector de modo para desconectar.

Modo de AP

Esta cámara puede conectarse con el dispositivo inteligente a través de Wi-Fi.

Ajustes de la Cámara:

1. Seleccione  y pulse el botón (SET) para acceder a la interfaz de configuración.
2. Pulse el botón [ **AF**]/[ ] seleccionar las opciones que desea ajustar y pulse el botón (SET) para acceder a la interfaz de configuración de la opción.

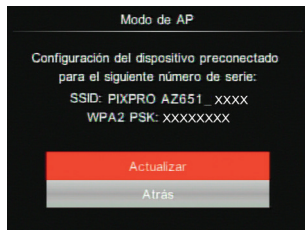

- Actualizar: Crear una nueva contraseña WPA2 PSK.
- Atrás: Volver a la página anterior.

Configuración del Dispositivo Inteligente:



1. Habilite la conexión Wi-Fi del dispositivo inteligente y, a continuación, realice la búsqueda de dispositivos inalámbricos cercanos.
2. Seleccione el nombre de la cámara SSID a ser conectada y, a continuación, introduzca la contraseña de ocho dígitos después del WPA2-PSK de la cámara.
3. Haga click en el ícono de la APP  para habilitarla.

Finalización de la configuración:

Una vez que la APP se conecta a la cámara, es posible habilitar las operaciones funcionales en el dispositivo inteligente.









Station

Habilita la transmisión de imagen y el control remoto conectando la cámara con un punto de acceso Wi-Fi creado por su dispositivo inteligente.

1. Habilite el punto de acceso Wi-Fi del dispositivo inteligente.
2. Seleccione  en la cámara y, a continuación, pulse el botón (SET) para confirmar la conexión con el dispositivo inteligente.
3. Pulse el botón [**▲ AF**]/[**▼**  ] para seleccionar el nombre del dispositivo inteligente al que se conecta y, a continuación, pulse el botón (SET) para confirmar. Entonces, la cámara entra en la interfaz de ingreso de la contraseña.







Pulse el botón []/[] para seleccionar

- Digitalizar: Vuelva a realizar la búsqueda de dispositivos inalámbricos cercanos.
 -  : Seleccione el nombre del dispositivo que se va a conectar.
 - Atrás: Vuelve a a la interfaz de selección de Wi-Fi.
4. Pulse el botón [ **AF**]/[  ]/[]/[] o girar la  rueda de desplazamiento para seleccionar y, a continuación, pulse el botón para confirmar la selección. Ingrese la finalización de WPA2-PSK Después del almacenamiento de la contraseña.



Significado de los Iconos de la Interfaz:

Icono	Descripción
	Borra la última let
	Cambiar la visualización de las letras en mayúsculas y minúsculas
	Mueve el Cursor
	Cambia el ingreso de símbolos
	Espacio de Entrada

5. Conecte a la red después de guardar la contraseña.

- Si está conectado, la pantalla LCD se mostrará tal como a continuación:



- Si la conexión falla, por favor, revise el dispositivo Wi-Fi y vuelva a intentarlo.

6. Después de conectarse, haga clic en el icono de la APP  en el dispositivo inteligente. Puede usarlo para llevar a cabo la operación relativa.

Visualización del Estado de la Conexión Wi-Fi:

La conexión Wi-Fi se ha conectado correctamente pero la APP no está habilitada.

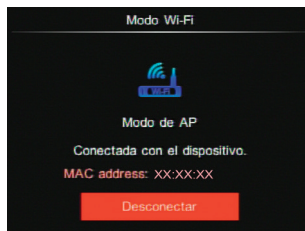

La conexión Wi-Fi se ha conectado correctamente y la APP está habilitada.



Para interrumpir la conexión:

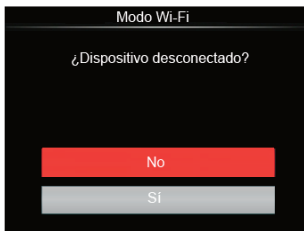

- No: Mantener conectada la Wi-Fi y volver a la página anterior.
- Si: Desconectar y volver al modo Wi-Fi para la selección de interfaz.







La conexión Wi-Fi del dispositivo inteligente se interrumpe:



- Atrás: Vuelve a la pantalla SSID.

Configuración

El nombre de esta cámara puede modificarse usando el teclado.

1. Seleccione el  y pulse el botón  para acceder a la interfaz de configuración.
2. Pulse el botón [ **AF**]/[  ] para seleccionar las opciones que desea ajustar y pulse el botón  para acceder al menú.



3. Pulse el botón  para confirmar los ajustes y, a continuación, saltee al menú.

Dispositivo DSC

El nombre predeterminado del dispositivo DSC es [PIXPRO AZ651] . Cambie el nombre de dispositivo DSC a través del teclado.



Para el método de entrada, por favor consulte sobre el ingreso de la contraseña en la página 39.

MAC address

Verifique la dirección inalámbrica MAC de la cámara.

App Operating Instructions

Consulte el “Manual del usuario de PIXPRO Remote Viewer” disponible en la web:

Américas



<http://kodakpixpro.com/Americas/support/downloads.php>

Europa



<http://www.kodakpixpro.com/Europe/support/multi-lang-downloads.php>















Modo de escena SCN

Puede seleccionar el modo deseado a partir de 14 modos de escena en función del entorno actual de toma de fotografías. La cámara determina entonces automáticamente los parámetros más adecuados.

1. Gire el selector de modo **SCN** a y, a continuación, la pantalla LCD se mostrará de la siguiente manera:









2. Utilice los botones [◀🌿]/[▶⚡] para seleccionar una escena y pulse el botón (SET) para confirmar.
3. Si necesita cambiar la escena, por favor, pulse el botón (INFO) y, a continuación, el botón (SET) y, por último, los botones [◀🌿]/[▶⚡] para seleccionar la escena.

Escena	Explicación
 Auto SCN	La cámara detecta automáticamente la escena de disparo más adecuada.
 Modo panorámico	Para capturas de un paisaje de hasta 360 grados.
 Noche a mano	Reduce la borrosidad al realizar disparos en escenas con poca luz o iluminación.
 Exposición múltiple	Capturar varias tomas y las superpone como una sola imagen.
 Gato/perro	La cámara toma la fotografía automáticamente cuando la cara de un perro o un gato es detectada.
 Nieve	Para sujetos en la nieve. Reduce la subexposición.
 Fiesta	Para sujetos durante la noche sin utilizar un trípode. Captura tomas nítidas sin imágenes borrosas.
 Deporte	Para sujetos en rápido movimiento. Capturar tomas de acción nítidas sin borrosidad.
 Retrato nocturno	Para retratos en escenas nocturnas.
 Retrato	Para la captura de retratos.
 Niños	Para niños y mascotas. Se desactiva el flash para proteger los ojos.
 Paisaje	Para paisajes. Reproducción intensa de verdes y azules.
 Atardecer	Para las puestas de sol. Capturar sujetos con una luz solar intensa.
 Fuegos artificiales	Para fuegos artificiales nocturnos. Velocidad de obturador lenta ajustada para imágenes brillantes.

Auto SCN

En el modo de escena "ASCN", la cámara puede detectar distintos ambientes de forma inteligente y seleccionar automáticamente la mejor configuración de escena y fotografía para cada caso.

"ASCN" puede detectar de forma inteligente las siguientes escenas:

Nombre de Modo	Explicación
 Automático	La cámara ajustará automáticamente la exposición y el enfoque para garantizar la captura de buenas imágenes.
 Paisaje	Si está fotografiando un paisaje, el modo ajustará automáticamente el nivel de exposición para adaptarlo al fondo.
 Retrato a Contraluz	Si el sol o alguna otra fuente luminosa se encuentra de tras de su imagen, el modo ajustará automáticamente el nivel de exposición del primer plano para generar buenas imágenes.
 Macro	Usted puede utilizar el modo macro para tomar fotos de objetos pequeños o fotos de primeros planos.
 Paisaje Nocturno	Para escenas nocturnas, aumentará automáticamente el valor ISO para compensar la baja iluminación.
 Retrato	Más adecuado para fotografiar personas con enfoque en el rostro.
 Retrato Nocturno	Si está fotografiando un retrato nocturno o en condiciones de baja iluminación, el modo ajustará automáticamente el nivel de exposición para adaptarlo a personas o escenas nocturnas.

Modo panorámico

Esta característica le permite capturar una vista panorámica que tendrá mucho más contenido que una sola fotografía. Siga la flecha moviendo la cámara de forma suave y continua y capturará sin interrupciones una escena ultra-amplia de hasta 360 grados.

Siga los pasos indicados a continuación:

1. Seleccione el modo panorámico () y, a continuación, pulse el botón (SET) para confirmar.
2. Utilice los botones [▲AF]/[▼🗑️🌞]/[◀🌿]/[▶⚡] para seleccionar una dirección de captura (si no indica ninguna, la cámara utiliza la dirección derecha por defecto). 2 segundos después, la cámara está lista para tomar fotografías. También puede pulsar el botón (SET) o pulsar ligeramente el botón del obturador para volver al modo de fotografía.
3. Ajuste la foto en la LCD y pulse ligeramente el botón del obturador para enfocar en el sujeto. Después de enfocar, pulse completamente el botón del obturador para tomar la primera fotografía. En este momento aparecerá en la pantalla el cuadro de diálogo del proceso de creación de panorama.

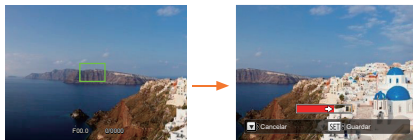





4. Gire la cámara de acuerdo a la dirección fijada. Cuando el rango de rotación cumple con la configuración interna de la cámara, el cuadro de diálogo de progreso a lo largo de la flecha indicadora cambia parcialmente al color rojo. Cuando cambia completamente al color rojo, la toma en modo panorámico está completa.



La imagen panorámica se puede reproducir con el método de reproducción flash. Por favor vea la reproducción de animación panorámica en la página 75.



Durante la toma de fotografías, no están disponibles los modos de flash, temporizador, macro ni la compensación de exposición. El ajuste de enfoque no está disponible en este momento.

 Durante la captura en modo panorama, pulse el botón  para interrumpir la toma de fotografías y guardar las fotografías tomadas hasta el momento. Pulse el botón [  ] para cancelar la toma de fotografías y no guardar las imágenes tomadas previamente.

 Durante la toma de fotografías en modo de panorama, cuando la dirección de movimiento de la cámara no es correcta o el ángulo se desvía de la configuración interna, la LCD muestra un mensaje de advertencia [Alineación incorrecta. Inténtelo de nuevo.] Inténtelo de nuevo, y la cámara guarda las fotos tomadas hasta ese momento.

Exposición múltiple





Adecuada para fotografiar objetos en movimiento (hasta 6) en el mismo plano.

 Mantenga la cámara firme antes de disparar. Presione y mantenga presionado el botón del obturador para tomar 6 fotos continuas, cuando se detendrá automáticamente. Para dejar de disparar, suelte el botón de disparo a medio camino.

 El objeto solamente debe moverse de izquierda a derecha para poder ser registrado ya que no se puede grabar en otras direcciones.

 El efecto de disparo será influenciado si el objeto se mueve demasiado rápido o está demasiado cerca.

Gato/perro

1. Se habilita el modo por defecto para permitir el disparo automático después de entrar en el modo Gato/Perro. Cuando se detecta una cara de gato o de perro, la cámara tomará fotos automáticamente. Mientras tanto, también puede presionar el botón del obturador para disparar.
 2. Presione el botón [  ] para entrar en el menú Auto Shoot. Si esta función está desactivada, sólo puede tomar fotos manualmente.
-  A lo sumo, pueden ser detectados 10 cara de perro/gato en un mismo momento.

Las funciones que se pueden ajustar en cada escena se indica a continuación:

Escena	Funciones Ajustables
Auto SCN	Flash*1/Temporizador
Modo panorámico	Ninguno
Noche a mano	Medida de exposición / Temporizador *2
Exposición múltiple	Medida de exposición
Gato/perro	Disparo automático / Toma cont. / Medida de exposición /Macro
Nieve	Toma cont. / Medida de exposición / Flash / Temporizador*2
Fiesta	Toma cont. / HDR / Medida de exposición / Macro / Flash/ Temporizador*2
Deporte	Toma cont. / Medida de exposición
Retrato nocturno	HDR / Medida de exposición / Temporizador*2
Retrato	Toma cont. / HDR / Medida de exposición / Macro / Flash / Temporizador*2
Niños	Toma cont. / Medida de exposición
Paisaje	Medida de exposición / Temporizador*2
Atardecer	HDR / WDR / Medida de exposición / Flash / Temporizador*2
Fuegos artificiales	Toma cont. / Medida de exposición / Temporizador*2

*1 Significa que el flash como opción en el modo de Panorámica nocturna en escena automática no es ajustable.

*2 Significa que el disparador de sonrisas no está incluido en el temporizador.

Para toma continua, sólo se puede seleccionar [Toma cont.] y [Time-lapse] .

Configuración Personalizada CS

El usuario puede almacenar los modos de captura y los parámetros que utilice con más frecuencia y cambiar de modo para realizar ajustes rápidos.

Configuración dentro del modo **CS** (estado no establecido o estado después de restablecer):

1. Gire el selector de modo para seleccionar el modo **CS** e ingrese en la pantalla de configuración, tal como se muestra en la siguiente imagen:



2. Como se muestra en la imagen, pulse el botón []/[] para seleccionar un modo de captura que desea definir como **CS** y, a continuación, presione el botón para ingresar en la pantalla de captura.

3. Como se muestra en la imagen, presione el botón y seleccione si desea continuar con la configuración del modo **CS** o girar el selector de modo para omitir.

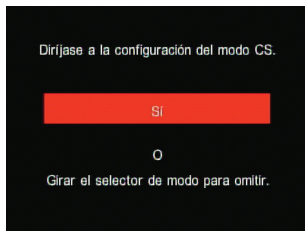

Para la configuración bajo otros modos (utilice este método para seleccionar otra configuración personalizada):

1. Seleccione el modo que desee almacenar.
2. Establezca los parámetros que desee en el modo actual.
3. Pulse el botón , pulse el botón []/[] para seleccionar y pulse el botón para entrar en el menú.
4. Pulse el botón []/[] para seleccionar .

5. Pulse el botón [▼ 🗑️ 🔄] para seleccionar [Configuración Personalizada] y pulse el botón [SET] para entrar en el menú.



6. Seleccione [Sí] para guardar o [No] para cancelar.

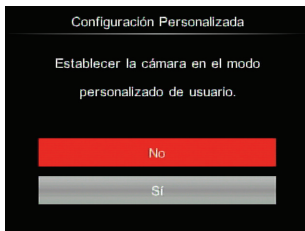

7. Gire la rueda de modos para entrar en la configuración personalizada (CS).
8. Las configuraciones de fotografía que usted almacenó en la última vez son invocadas.

 Cuando el modo **CS** se usa por primera vez, no hay parámetros preconfigurados en este modo **CS**.

 Si desea eliminar el ajuste de parámetros de [Configuración Personalizada], vea la función de reinicialización en la página 107 para hacerlo.

OPERACIÓN BÁSICA



Uso del EVF (Visor electrónico)

El EVF funciona como LCD, por lo que puede utilizarse para ver la escena y los objetos y para las operaciones de reproducción, vista previa y menú.

El EVF presenta las siguientes ventajas:

No se ve afectado por la iluminación ambiente evitando composiciones deficientes causadas de la reflexión de la luz en la LCD.

Siga los pasos indicados a continuación:

1. Encienda la cámara y pulse el botón  para cambiar a visualización EVF. En ese momento, la LCD se apaga.
2. Ve a las escenas y objetos en el EVF.
3. Pulse el botón  de nuevo o reinicie la cámara para cambiar a la visualización LCD.

Cómo usar la función zoom

Su cámara está equipada con dos tipos de funciones zoom: el zoom óptico y zoom digital. Pulse el barra de zoom de la cámara para acercar o alejar el sujeto, durante la toma de fotografías.

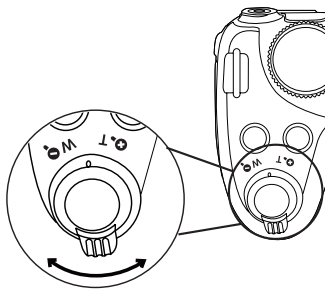

Barra de zoom

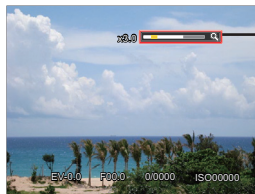

Indicador de Zoom

Cuando el zoom óptico alcance el límite del zoom digital, suelte y gire la barra de zoom a T para cambiar entre zoom óptico y zoom digital.

Mostrar configuración/ajustes

Modo : PSAM SCN CS

Pulse el botón para cambiar entre las 4 pantallas.

Visualización de Mensajes de Función

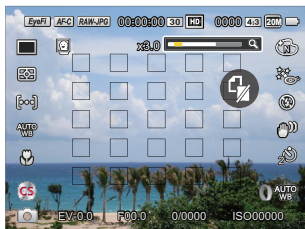

No hay Visualización de Mensajes

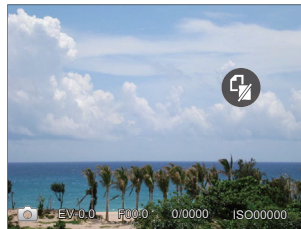

Pantalla con Cuadrícula e Histograma

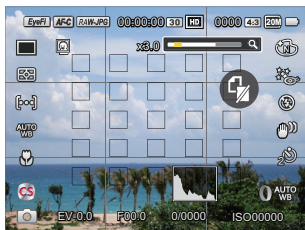

Visualización de Mensaje



Modo: 

Pulse el botón  para mostrar la pantalla de reproducción, pulse el botón  para cambiar entre las 3 pantallas.

Visualización de Mensajes de Función



No hay Visualización de Mensajes



Visualización de Mensajes Detallados





Área AF

Puede seleccionar los distintos métodos de enfoque desde diferentes modos de fotografía. (Ajustable en el modo **PSAM**)

1. Pulse el botón [**▲ AF**] para acceder a la pantalla de configuración.



2. Pulse el botón [**◀** ]/[**▶** ] para seleccionar los siguientes 4 modos:



AF centro

El marco de enfoque aparece en el centro de la LCD para enfocar al sujeto.



AF múltiple

La cámara enfoca automáticamente el sujeto de una zona amplia para encontrar el punto de enfoque.



Enfoque puntual

Elija la posición de enfoque de un solo punto dentro del alcance del enfoque.



Seguimiento de objetos

Rastreo inteligente del objeto en movimiento bajo toma fotográfica focalizada.

3. Pulse el botón (**SET**) para confirmar y acceder a la pantalla de disparo.



Después de habilitar el enfoque puntual, Gire la  rueda de desplazamiento para ajustar la posición

del punto de enfoque en la pantalla.



La función de seguimiento de objetos

no puede ser activada hasta tener un enfoque correcto. Para realizar el seguimiento del enfoque, debe mantener el obturador-presionado hasta la mitad.

Modo macro

Usted puede utilizar el modo macro para tomar fotos de objetos pequeños o fotos de primeros planos. Este modo le permite utilizar el zoom cuando se está más cerca de su tema.

1. Pulse el botón [◀ 🌸] para acceder al menú de macro.

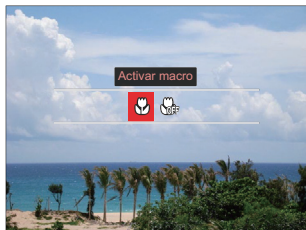

2. Pulse el botón [◀ 🌸]/[▶ ⚡] para seleccionar los siguientes 2 modos:
 - 🌸 Activar macro
Seleccione esta opción para hacer foco en el objeto más cercano a la lente (en el lado W, la distancia de obturación debe ser mayor a 1 cm).
 - 🌸 OFF Desactivar macro
Seleccione esta opción para deshabilitar el modo Macro.
3. Pulse el botón (SET) para confirmar y acceder a la pantalla de disparo.





Modo de Temporizador

Con esta función se pueden tomar fotos en tiempo normal. La cámara puede ajustarse para disparar luego de 2 segundos, 10 segundos luego de presionar el obturador o para disparar luego de una sonrisa.





1. Pulse el botón [▼ 🗑️ ⌚] para entrar en el menú de temporizador.





2. Pulse el botón [◀ 🌺]/[▶ ⚡] para seleccionar los siguientes 4 modos:

-  Temporizador 2 seg
Se toma una sola foto 2 segundos después de que se oprima el botón obturador.
-  Temporizador 10 seg
Se toma una sola foto 10 segundos después de que se oprima el botón obturador.
-  Temporizador: sonrisas
Pulse el botón del obturador y la cámara tomará una imagen inmediatamente después de detectar una cara sonriente.
-  Temporizador desactivado
Esta opción permite deshabilitar el temporizador.

3. Pulse el botón **(SET)** para confirmar y acceder a la pantalla de disparo.

 Cuando se activa el temporizador, al presionar el obturador o el botón [  ] se lo desactiva y se vuelve a la pantalla de disparo mientras mantiene los ajustes del temporizador.

 Al permitir la detección de sonrisa, presione el obturador o el botón **(SET)** puede cancelar el auto disparador y regresar a la pantalla de disparo mientras mantiene la configuración de auto disparo de sonrisa.





 Las configuraciones del auto disparador permanecerán después de haber terminado la toma con el auto disparador. Puede cancelarse al cambiar de modo o al apagar y encender de nuevo la cámara.



Modo de Flash





El flash ofrece luz complementaria a la escena. El flash se usa normalmente al hacer tomas a contraluz para iluminar al objeto; también es adecuado para medir y hacer disparos en las escenas más oscuras para mejorar la exposición.

1. Pulse el botón [ ] para entrar en el menú de configuración del flash.



2. Pulse el botón [ ]/[ ] para seleccionar los siguientes 6 modos:

-  Flash desactivado
El flash está apagado.
-  Flash forzado
El flash se prende con cada disparo.

-  Flash automático
El flash de la cámara se disparará automáticamente en función de las condiciones de iluminación existentes.
-  Reducción de ojos rojos
La cámara emite un flash breve antes de que se tome la foto para reducir los efectos de ojos rojos.
-  Sincronización lenta
Le permite tomar fotos de personas durante la noche, que muestran tanto los sujetos como el fondo nocturno. Se recomienda usar el trípode.
-  Sinc. lenta + ojos rojos
Use este modo para tomas de sincronización lenta con eliminación de reflejo de ojos.

3. Pulse el botón  para confirmar la configuración y salir de la opción.

 Después de presionar el obturador hasta la mitad para lograr bloquear el enfoque, el flash se levantará automáticamente si es necesario.

Modo de balance de blanco

La función de balance de blanco permite el ajuste de la temperatura de color para diferentes fuentes de luz. (Ajustable en Modo **PSAM**)





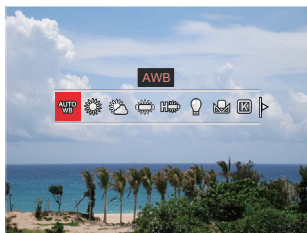

Siga los pasos indicados a continuación para establecer el balance de blancos de la cámara:

1. Pulse el botón **(SET)** para entrar en el menú de Balance de Blancos.



2. Pulse el botón **[◀🌻]/[▶⚡]** para seleccionar los siguientes 9 modos:

- **AUTO WB** AWB
-  Día

-  Nublado
 -  Fluorescente
 -  Fluorescente (H)
 -  Incandescente
 -  WB Manual
Para cambiar el WB en base a la fuente de luz. Pulse el botón **(MENU)** para el cambio.
 -  Temp. de Color (1900K-10000K)
Presione el **(SET)** para acceder a la rueda de selección y girar la **(DIAL)** rueda de desplazamiento para ajustar el valor de la temperatura del color.
 -  Horquillado WB
Pulse el botón del obturador una vez para tomar tres fotos con diferentes ajuste de WB.
3. Pulse el botón **(SET)** para confirmar y acceder a la pantalla de disparo.

Horquillado WB:

Pulse el botón **SET** para acceder a las opciones y, a continuación, pulse los botones [**▲ AF**] / [**▼ ☹ ☺**] / [**◀ ☹ ☺**] / [**▶ ⚡**] para ajustar el desplazamiento y gire la **⊙** rueda selectora para ajustar el valor BKT (0, 1 y 2).

Gire en sentido horario para ajustar el eje X (B-A). Valor BKT

Girar en sentido anti-horario para ajustar el eje Y (G-M). Valor BKT

Pulse el botón **SET** para confirmar sus ajustes.

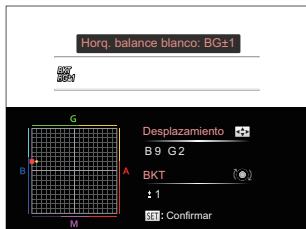

El horquillado WB es para establecer el rango de horquillado. Se desplaza 3 espacios hacia ambos lados como máximo. Si está en el borde de la página, se desplaza sólo hacia el otro lado y se pueden tomar 2 fotos. Si no hay ningún desplazamiento, sólo puede ser tomada una foto.

Modo de Toma cont

Las funciones que pueden ser habilitadas son diferentes en cada modo.

Modo : **PSAM** + **SCNCS**

Para configurar las funciones Única, Toma cont., Lapso de tiempo, HDR, WDR u Horquillado AE.







Por favor, siga los siguientes pasos para el ajuste:

1. Pulse el botón  para entrar en el menú de toma continua.



2. Pulse el botón [ ]/[ ] para seleccionar los siguientes 8 modos:

-  Única
Capturar una toma solamente.

-  Toma cont.
Para tomar más de una imagen en forma continua.
-  Rápido (2M)
Para disparos continuos con 2M píxeles.
-  Alta velocidad (VGA)
Para disparos continuos con VGA píxeles.
-  Lapso de tiempo
La captura se produce en función del intervalo preestablecido (30 seg/ 1 min/ 5 min/ 10 min). Pulse el botón  para seleccionar el intervalo de tiempo.
-  HDR (-1EV, 0EV, +1EV)
Use este ajuste para controlar el rango de ancho dinámico de la imagen cuando esté sacando fotos estáticas. En los lugares iluminados será brillante, en los lugares oscuros, debería ser capaz de distinguir la línea de contorno del objeto fotografiado y la profundidad. (Se recomienda el uso de un trípode)



- El efecto HDR podría verse afectado por el movimiento de las manos, la luz, el movimiento del sujeto o el entorno de captura.
- El flash no está disponible en el modo HDR.
- Es posible que demore más tiempo en guardar una fotografía en HDR.



WDR (Rango Dinámico Amplio)
 Cuando la cámara detecta que hay un gran contraste de brillo entre las escenas, y tales escenas están en contra de la luz, ajustará automáticamente el brillo y la saturación para capturar la imagen que mejor represente la escena.



• WDR no está disponible en el modo **+A**.

• Para WDR en el modo **SCN** :



: ajustable;



: no ajustable y activado de forma predeterminada;

Otros modos: no disponibles.



Consulte las páginas 136-137 para obtener una explicación detallada de los efectos HDR y WDR.



Horquillado AE (0,3EV, 0,7EV, 1,0EV, 1,3EV, 1,7EV, 2,0EV)

La cámara automáticamente y de manera continua tomará tres fotos por separado con el brillo original, uno más oscuro y uno más brillante, cada vez que pulse el disparador una sola vez. Pulse el botón **(SET)** para seleccionar el rango de la exposición.

3. Pulse el botón **(SET)** para confirmar y acceder a la pantalla de disparo.

Modo :



Única













WDR



Configuración de las funciones de compensación de la exposición

El menú de función EV de la cámara incluye varias funciones, tales como Ajuste EV, ISO, Ajustes/configuración de obturación, Ajustes/configuración de apertura, etc. Una configuración adecuada de las funciones le permitirán obtener mejores fotos.

Seguir los pasos mostrados a continuación para realizar la configuración:

1. Pulse el botón  para mostrar la pantalla de configuración.
4 opciones en [Configuración de las funciones de compensación de la exposición]:
 - Ajuste de EV
 - Ajuste de ISO
 - Ajuste de la Velocidad del Obturador
 - Ajuste de la Apertura
2. Pulse el botón [ ]/[ ] para seleccionar las opciones de configuración.
3. Pulse el botón [ **AF**]/[  ] para ajustar los valores opcionales.
4. Pulse el botón  para completar los ajustes y entrar en la pantalla de disparo de la foto.

Ajuste de EV

Configurar para ajustar el brillo de la imagen. En caso de contraste muy alto entre el objeto fotografiado y el fondo, el brillo de la imagen puede ser ajustado apropiadamente. (Ajustable en Modo **PSA**  .)

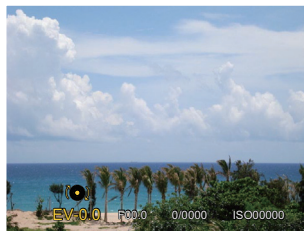

El rango de valor de exposición ajustable es de -3,0 EV a +3,0 EV.

Ajuste de ISO

ISO le permite establecer la sensibilidad del sensor de la cámara. Utilice un valor de ISO más alto en lugares oscuros y un valor inferior en condiciones más brillante.

(Ajustable en Modo **PSAM** )

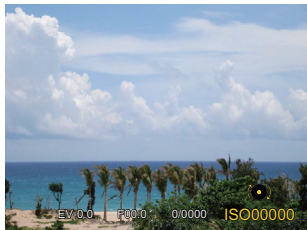

Las opciones de la norma ISO incluye Auto, 100, 200, 400, 800, 1600 y 3200.

Ajuste de la Velocidad del Obturador

Para la velocidad de obturación, la cámara puede ajustar automáticamente el valor de apertura correspondiente a la velocidad de obturación fijada manualmente para obtener la exposición más adecuada. El movimiento del objeto puede ser mostrado mediante el ajuste de la velocidad del obturador. Un valor del obturador alto puede permitirle capturar claramente un objeto que se mueve rápidamente, mientras que un valor del obturador bajo puede permitirle tomar una fotografía de objetos con movimiento rápido con una fuerte sensación de movimiento.

(Ajustable en Modo **SM**)

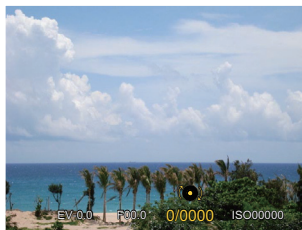

Ajuste de la Apertura

Se puede ajustar el tamaño de apertura. Seleccionando una gran apertura se centrará en el objeto principal, y mostrara' un fondo borroso. Una pequeña apertura mantendrá el fondo y el objeto principal de enfoque claro. (Ajustable en Modo **AM**)

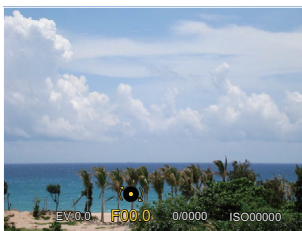

Utilizando la grabación rápida

En el modo de disparo, presione el  botón para empezar a grabar un vídeo.

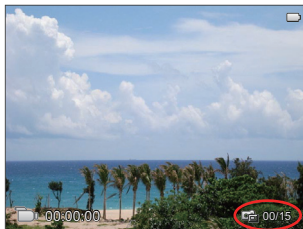

Pueden ser adoptadas 15 fotografías como máximo al presionar el obturador durante la grabación.

Los tamaños de las imágenes tomadas son las siguientes cuando se las reproduce:

FHD -> 2M 

HD -> 1M 

DVD -> VGA 

Después de la grabación, pulse de nuevo el botón  para guardar el vídeo y volver a la pantalla de disparo.

Menú de función botón i

Las funciones que pueden ser habilitadas son diferentes en cada modo.



Modo: **PSAM** 

El ajuste de color de Imagen permite al usuario seleccionar diferentes efectos.

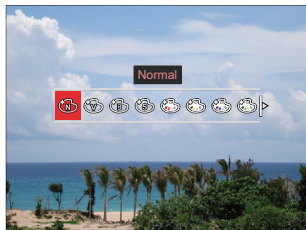
1. Pulse el botón  para seleccionar el ajuste de color de imagen.



2. Pulse el botón [ ] / [ ] para seleccionar las opciones de configuración del color de imagen.

-  Normal
-  Vívido
-  Blanco y negro

-  Sepia
-  Color parcial: rojo
-  Color parcial: amarillo
-  Color parcial: azul
-  Color parcial: verde
-  Sueño
-  Viñeteado
-  EKTACHROME Film
-  KODACHROME Film
-  KODACOLOR Film
-  Artístico
-  Punk
-  Negativo
-  Reflexión
-  Boceto
-  Ojo de pez
-  4 Redes - Elegante (2M)

 El efecto de ojo de pez no está disponible cuando el tamaño de la toma es de 20M.

Usar el anillo de funcionamiento del lente

Hay un anillo de funcionamiento del lente en uno de los lados del lente. Al moverlo hacia arriba o hacia abajo puede cambiar entre los modos ZOOM/AF, SMART y MF.

Modo Zoom / AF

Haga girar el anillo de funcionamiento del lente para el zoom óptico.

1. Cambie la palanca de anillo de funcionamiento del lente a la posición **ZOOM /AF**.

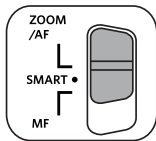

2. Haga girar el anillo de funcionamiento del lente para acercar el objeto mediante el zoom óptico.

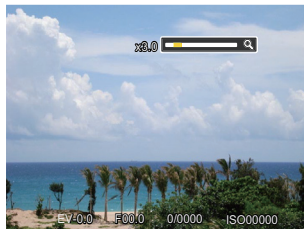



Hacer girar el anillo de funcionamiento del lente en el modo Zoom/AF es solo para el zoom óptico.

Modo (Smart) del anillo de funcionamiento

Haga girar el anillo de funcionamiento del lente para configurar los parámetros de apertura, obturador, ISO, EV, etc.

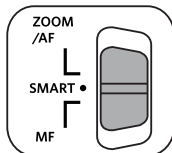
1. Cambie la palanca de anillo de funcionamiento del lente a la posición **SMART**.



2. Haga girar el anillo de funcionamiento del lente o gire el disco selector  para seleccionar las opciones necesarias.

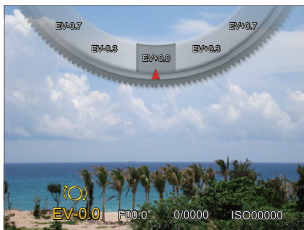

3. Pulse el botón  para completar los ajustes y entrar en la pantalla de disparo de la foto.



Es necesario hacer la selección de las funciones del anillo de funcionamiento (Smart) en el menú antes de usar el modo de funcionamiento del anillo (Smart). La configuración por defecto es Normal. (Vea la P91 para obtener más información)



Opciones	Páginas Referidas
Normal	P64
Prioridad de Abertura	P66
Prioridad de obturador	P65
EV	P64
ISO	P65
Toma cont.	P62
Color	P67
Balance de blancos	P60
Tamaño	P82
Medida de exposición	P79
Flash	P58
Área AF	P55

Modo de Enfoque manual

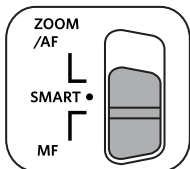

Haga girar el anillo de funcionamiento del lente para enfoque normal.

1. Cambie la palanca de anillo de funcionamiento del lente a la posición **MF**.

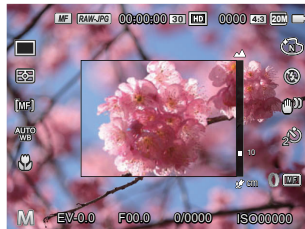

2. Si está utilizando el anillo de funcionamiento del lente o girando el disco selector , el marco de amplificación del enfoque aparecerá en la pantalla LCD. Después de lograr un enfoque preciso a través del ajuste manual, presione el botón  para cerrar el marco de amplificación del enfoque. La cámara regresará a la pantalla de disparo normal. Presionar parcialmente el botón del obturador no surtirá ningún efecto, necesitará presionar el botón del obturador totalmente para tomar una foto normal.









-  El enfoque manual sólo funciona en el modo **PSAM**.
-  La asistencia MF debe habilitarse desde el menú antes de que deba utilizar el foco en modo manual. (Vea la P85 para obtener más información)

REPRODUCCIÓN

Cómo visualizar fotos y videos

Para visualizar fotografías y videos en la LCD:

1. Después de pulsar el botón , la última foto o video pequeño se mostrará en la LCD.
2. Pulse el botón [ ]/[ ] para desplazarse a través de las fotos o videos almacenados en la memoria interna o en la tarjeta de memoria.
3. Para reproducir un video clip que se haya seleccionado, oprima el botón  para entrar al modo de reproducción de película.







Una guía de funcionamiento aparece en la pantalla cuando se reproduce un video. Pulse los botones apropiados para activar las funciones correspondientes.





Bajo Reproducción











En pausa



 	Pausa
 	Retroceder
 	Avance Rápido

	Sentido Horario: Subir el volumen
	Sentido Antihorario: Bajar el volumen
	Volumen
	Silenciar

 	Reprod.
 	Retroceso de Cuadro
 	Avance de Cuadro
 	Cancelar la Reproducción

Vista en miniatura

En modo reproducción, pulse uno de los extremos del barra de zoom **W** o **T** para mostrar la imagen en miniatura de las fotos y videos en la pantalla.

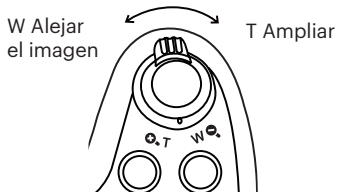

1. Deslice la barra de zoom para cambiar a 3x3 y 4x4 miniaturas.



2. Pulse el botón [**▲ AF**]/[**▼**]/[**⏪**]/[**⏩**] para seleccionar la fotografía o fragmento de vídeo que desee ver y pulse el botón **SET** para restablecerlo al tamaño original.

3. Como se muestra en la imagen, pulse el botón **☰** para seleccionar el modo de índice.

4 opciones en [Modo Índice]:

- Índice único
- Carpeta por fechas
- Grupo cont.
- Diapositivas







Si aparece en la LCD el indicador , se está reproduciendo un archivo de película.







Cuando aparezca el icono , significa que éste es un archivo de grupo continuo.

Uso del zoom durante la reproducción (sólo para imágenes fijas)

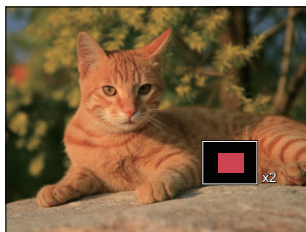
Al reproducir las fotografías, se puede también usar el Control Deslizador de Zoom para ampliar las fotografías 2 a 8 veces.

1. Pulse el botón  para cambiar al modo de reproducción.
2. Pulse el botón []/[] para seleccionar la fotografía que desee acercar.
3. Presione un extremo del barra de zoom (, **T**) para ampliar la foto.
4. Girar la  rueda de desplazamiento en sentido horario para acercarse y en sentido anti-horario para alejarse.
5. La esquina inferior derecha de la LCD mostrará el número de veces y el área de la operación de ampliación da fotografía.









6. Pulse el botón [ **AF**]/[]/[]/[] para navegar y seleccionar el área de la fotografía que desee acercar.
7. Pulse el botón  para que la imagen regrese a su escala original.



Las imágenes pertenecientes a películas no se pueden aumentar.

Reproducción de grupo de captura continua

La alta velocidad (VGA) y la velocidad rápido (2M) pueden hacer tomas continuas para reproducción de imagen grupal.

1. Pulse el botón  para entrar en la pantalla de reproducción.
2. Pulse el botón [ ]/[ ] para seleccionar Grupo cont.
3. Pulse el botón  para comenzar la reproducción.





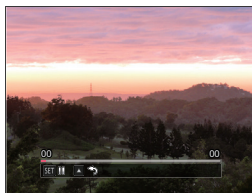

Cont. Grupo











Reproduciendo



Pausa

 	Pausa
 	Cancela la Reproducción (vuelve a reproducción de tamaño 1:1 para grupo continuo)





Reproduciendo

 	Reproducción
 	Foto anterior (bucle sólo disponible en grupo continuo)
 	Foto siguiente (bucle sólo disponible en grupo continuo)
 	Cancela la Reproducción (vuelve a reproducción de tamaño 1:1 para grupo continuo)

Pausa

Reproducción de panorama de animación

La reproducción de video panorámico es para reproducir imágenes en tamaño completo de acuerdo con la dirección de disparo. Luego de la reproducción, se vuelve automáticamente a la pantalla estática de imagen panorámica.

1. Pulse el botón  para entrar en la pantalla de reproducción.
2. Pulse el botón []/[] para seleccionar las fotografías panorámicas animadas.
3. Pulse el botón  para reproducir en la dirección de captura seleccionada.





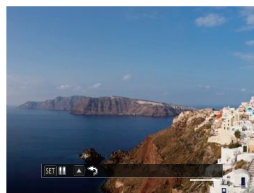

Vídeo Panorama





Reproduciendo





Pausa

 	Pausa
 	Cancelar la Reproducción



-  En el proceso de reproducción de video panorámico, pulse el botón [ **AF**] para detener la reproducción y volver a la pantalla de reproducción.
-  La imagen no será rotada durante la reproducción de panorama o al hacer una pausa.

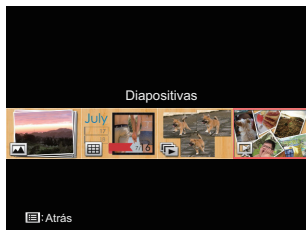

Visualización de diapositivas

Esta configuración le permite visualizar las fotos almacenadas a manera de diapositivas.





1. Pulse el botón  para entrar en la pantalla de reproducción.
2. Pulse uno de los extremos del barra de zoom  para cambiar a mostrar 3x3 y, a continuación, pulse el botón  para seleccionar el modo de índice.



3. Pulse el botón []/[] para seleccionar reproducción de diapositivas y, a continuación, pulse el botón  para entrar en la opción de reproducción de diapositivas.

4. Pulse el botón []/[] para seleccionar un efecto de reproducción y, a continuación, pulse el botón  para confirmar.



-  Salir
-  Tipo 1: Entrada y salida lentas
-  Tipo 2: Separa en la mitad y se mueve hacia la izquierda y derecha
-  Tipo 3: Separa en bloques y los muestra

Eliminación de fotografías y vídeos

En modo de reproducción, pulse el botón [▼ 🗑️ 🔄] para seleccionar sus fotografías y vídeos.
Para eliminar imágenes o vídeos:

1. Pulse el botón [⏪] para cambiar al modo de reproducción.
2. Pulse el botón [◀ 🗑️]/[▶ ⚡] para seleccionar las fotografías y vídeos que desee eliminar.
3. Pulse el botón [▼ 🗑️ 🔄] para acceder a la pantalla de eliminación.



4. Pulse el botón [▲ AF]/[▼ 🗑️ 🔄] para seleccionar [Eliminar Una] o [Salir] y pulse el botón [SET] para confirmar.



Las fotos/vídeos eliminados no se pueden recuperar.















Consulte la página 98 para más información acerca de las opciones del menú de eliminación.

CÓMO USAR LOS MENÚS

Menú de fotografía

Modo:  **PSAM** +  **SCNCS** 

1. En el modo de fotografía, pulse el botón  para entrar en el menú de fotografía.
12 Opciones en [Menú de fotografía]:
 - Modo de Toma cont (consulte la P62)
 - Medida de exposición
 - Área AF (Área de Enfoque Automático) (consulte la P55)
 - Modo de balance de blanco (consulte la P60)
 - Modo macro (consulte la P56)
 - Color (consulte la P67)
 - Modo de Flash (consulte la P58)
 - OIS (Estabilización Óptica de Imagen)
 - Modo de Temporizador (consulte la P57)
 - Embellecedor (ajustable sólo en el modo )
 - Selec. escena (ajustable sólo en el modo **SCN**)
 - Menú

2. Pulse el botón [ **AF**]/[  ] para seleccionar el menú de fotografía que desee configurar.
3. Pulse el botón [ ]/[ ] o girar la rueda de desplazamiento  para seleccionar las opciones del menú de toma y, a continuación, pulse el botón  para confirmar.

Consulte las páginas siguientes si desea obtener más información acerca de cada uno de los parámetros.





Las funciones que pueden ser habilitadas son diferentes en cada modo.

Medición de exposición

Utilice este ajuste para seleccionar el tamaño de destino del campo de visión de la cámara del que se va a realizar la medición.







-  Punto
Para la medición del bloque mostrado en el centro de la pantalla.
-  Centro
Para la medición del objeto en el centro de la pantalla.
-  AIAE (Artificial Intelligence AE)
Selecciona automáticamente la medición central y periférica, para calcular el valor razonable de medición por ponderación.

OIS (Estabilización Óptica de Imagen)

Este modo puede ayudar a reducir la foto de las imágenes borrosas causadas por el movimiento de la mano, con poca luz.





-  OIS: desactivado
 -  OIS: activado
-  Utilice este modo de estabilización de imagen en ambientes oscuros.
-  Tomando fotos con viento o en ambiente inestable (como un vehículo en movimiento) puede provocar imágenes borrosas.

Embellecedor

Establezca el efecto del modo de belleza.



-  Efecto 1: Suavizar piel
-  Efecto 2: Suavizar piel + Brillo de ojos
-  Efecto 3: Suavizar piel + Brillo de ojos + Aumento de ojos





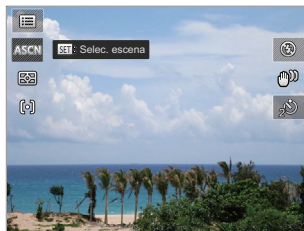

















Selecc. escena

Seleccione el modo de escena bajo el modo SCN.



Configuraciones de disparo 1

Modo:  **PSAM** +  **SCNCS**  

1. Pulse el botón  y pulse el botón [ **AF**]/[  ] para seleccionar .
2. Pulse el botón  para entrar en el menú.
3. Pulse el botón [ ]/[ ] para seleccionar  1 .
6 opciones en [Configuraciones de disparo 1]
 - Tamaño
 - Tamaño película
 - Calidad
 - Ayuda MF
 - Haz Asist. EA
 - Zoom digital
4. Pulse el botón [ **AF**]/[  ] para seleccionar el elemento que desee configurar y pulse el botón  para entrar en el menú.
5. Pulse el botón [ **AF**]/[  ] para seleccionar una opción y pulse el botón  para confirmar.



Las funciones que pueden ser habilitadas son diferentes en cada modo.

Tamaño

La configuración de tamaño se refiere a la resolución de la imagen en píxeles. Una resolución de la imagen mayor le permite imprimir esa imagen en tamaños más grandes sin degradar la calidad de la imagen.

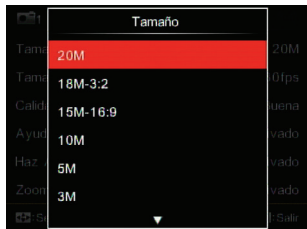

- 20M: Impresión de alta calidad
- 18M-3:2: Impresión tamaño completo
- 15M-16:9: Pantalla 16:9
- 10M: Impresión en póster
- 5M: Impresión en A3
- 3M: Impresión en A4
- 2M-16:9: Impresión en tamaño 4"x6"
- VGA: Correo electrónico



Cuanto mayor sea el número de píxeles grabados, mayor es el tamaño del archivo y menor el número de archivos que se pueden guardar en la tarjeta de memoria.

Tamaño película

Establezca la resolución de imagen utilizada durante la grabación de vídeo.

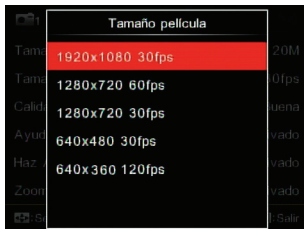

Tiempo total de vídeo grabado de cada opción:

Nº	de píxeles de la imagen	Cuadro (fps)	Recomendación	Tiempo de grabación (aprox.)(4GB)
1	1920x1080 *	30	Clase 6	30 min
2	1280x720 *	60	Clase 6	33 min
3	1280x720 *	30	Clase 4	59 min
4	640x480	30	Clase 4	105 min
5	640x360	120	Clase 6	54 min



*El máximo tiempo de grabación es de 29 minutos continuos.



Cuando se graba en alta resolución de píxeles durante largos períodos de tiempo, es posible que la cámara se caliente. Esto no indica un mal funcionamiento de la cámara.



Cuando el formato de vídeo está configurado para 640x360 (120fps), el tiempo de toma es de 30 segundos, y el tiempo de reproducción es de 2 minutos.



La grabación de sonido se desactiva cuando se elige 640x360 120fps.

Calidad

La configuración de calidad se puede utilizar para ajustar la relación de compresión de la imagen.

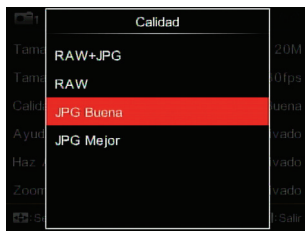

- RAW+JPG
Crea dos imágenes: una en formato RAW y otra mejor en JPG.
- RAW
El archivo de imagen contendrá más datos que pueden ser utilizados para propósitos de edición en un ordenador.
- JPG Buena
- JPG Mejor

Si se ha seleccionado RAW o RAW+JPG, los ajustes de Efectos de Imagen, Toma cont., Rápido, HDR y Horquillado AE no se pueden ajustar.

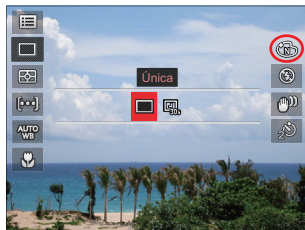

El formato RAW ofrece compresión sin pérdida, un tipo de archivo de datos originales que no han sido procesados por la cámara. El archivo RAW puede abrirse y editarse con el software de procesamiento de imágenes PhotoStudio Darkroom, que se encuentra en el CD incluido con esta cámara. PhotoStudio Darkroom es compatible con Windows Vista/7/8 y con Mac OS X (V10.6.8-V10.8).

Ayuda MF (Enfoque Manual)

Activa una ventana de enfoque ampliado durante el uso del enfoque manual para proporcionar al usuario una mejor visibilidad para el control de enfoque. (Ajustable en el modo **PSAM**)



- Desactivado
- Activado

Haz Asist. EA

En un entorno menos iluminado, puede activar la opción Haz Asist. EA para mejorar el enfoque.

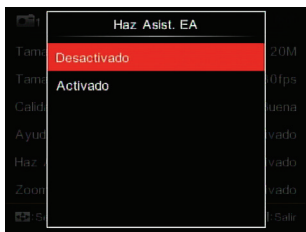

- Desactivado
- Activado

Zoom digital























Esta configuración es para el ajuste del zoom digital. Si esta función está desactivada, sólo puede utilizarse zoom óptico.



- Desactivado
- Activado

Configuraciones de disparo 2

Modo:  **PSAM** +  **SCNCS**  

1. Pulse el botón  y pulse el botón [ **AF**]/[  ] para seleccionar .
2. Pulse el botón  para entrar en el menú.
3. Pulse el botón [ ]/[ ] para seleccionar  2.
6 opciones en [Configuraciones de disparo 2]
 - Imprimir fecha
 - Revisar
 - EA continuo
 - Detección facial
 - Configuración Personalizada
 - Function Ring (Smart)
4. Pulse el botón [ **AF**]/[  ] para seleccionar el elemento que desee configurar y pulse el botón  para entrar en el menú.
5. Pulse el botón [ **AF**]/[  ] para seleccionar una opción y pulse el botón  para confirmar.



Las funciones que pueden ser habilitadas son diferentes en cada modo.

Impresión de fecha

Le permite incluir la fecha/hora en la imagen fotográfica.

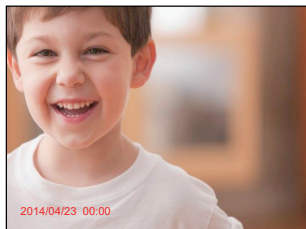
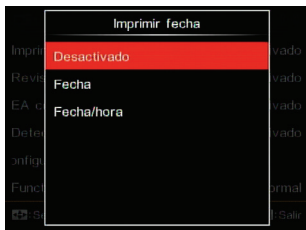

- Desactivado
- Fecha
- Fecha/hora

Revisar

Esta opción permite revisar rápidamente las fotos después de tomarlas. La LCD muestra cada fotografía durante el tiempo seleccionado.

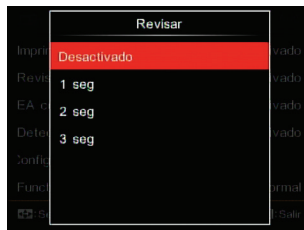

- Desactivado
- 1 seg
- 2 seg
- 3 seg

EA continuo

Activa el AF continuo para focalizar continuamente y automáticamente al tomar fotografías.

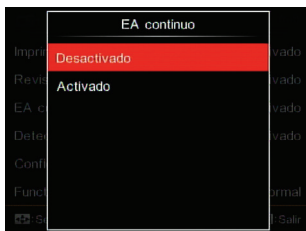

- Desactivado
- Activado

Detección facial

Para detectar y enfocar los rostros para que todos ellos se vean lo más claramente posible en el modo de fotografía.

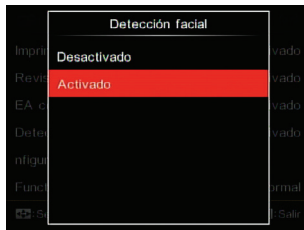

1. Sostenga la cámara con firmeza y, a continuación, enfoque el objeto para detectar su cara. Un marco de enfoque aparecerá en la cara en la pantalla cuando se detecte una cara.



- Apunte al objeto y, a continuación, pulse hasta la mitad el botón del obturador para enfocar.

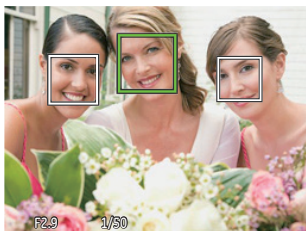

- Pulse el botón del obturador para tomar la fotografía.



La detección de ojos cerrados usualmente esta activada. Si en el curso de la revisión rápida la cámara detecta que hay un rostro con los ojos cerrados, aparecerá un mensaje de ojos cerrados

Configuración Personalizada

La configuración personalizada cubre el modo de fotografía actual y sus parámetros. El modo y los parámetros almacenados aparecen directamente en el modo Configuración personalizada.

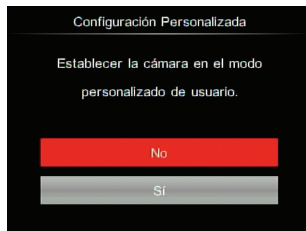

- No
- Sí

Function Ring (Smart)

Las opciones enlistadas a continuación pueden configurarse como Ajustes personalizados del anillo de funcionamiento (Smart). Una vez configurada, la función elegida puede ser ajustada rápidamente con el anillo de funcionamiento del lente durante el disparo.





- Normal
- Prioridad de Abertura
- Prioridad de obturador
- EV
- ISO

















- Toma cont.
- Color
- Balance de blancose
- Tamaño
- Medida de exposición
- Flash
- Área AF

Menú de reproducción

Modo: 

1. Pulse el botón  para mostrar la pantalla de reproducción y pulse el botón  para entrar en el menú.







7 opciones en [Menú de reproducción]:

-  Menú
 -  Modo de visualización
 -  Rotar
 -  Color
 -  HDR
 -  Optimizar
 -  Cambiar tamaño
2. Pulse el botón de [ **AF**]/[  ] para seleccionar el menú de reproducción que desee configurar y pulse el botón  para entrar.
 3. Utilice los botones [ ]/[ ] para seleccionar una opción y pulse el botón  para confirmar.

Consulte las páginas siguientes si desea obtener más información acerca de cada uno de los parámetros.





Menú

7 opciones en [Menú]

- Configuraciones de disparo 1  1
(véase la P81 para obtener más información)
- Configuraciones de disparo 2  2
(véase la P87 para obtener más información)
- Configuraciones de reproducción 
(véase la P97 para obtener más información)
- Configuraciones generales 
(véase la P101 para obtener más información)
- Configuraciones de archivo 
(véase la P104 para obtener más información)
- Configuraciones de la conexión 
(véase la P108 para obtener más información)
- Configuraciones de Wi-Fi 
(véase la P41 para obtener más información)

Modo de visualización



-  Modo normal: mostrar todas las imágenes.
-  Modo de fecha: organización por fecha.
-  Modo fotos cont.: organización por grupos de fotos cont.
-  Diapositivas

 La Carpeta por fecha se muestra en orden en base a la fecha de toma de la imagen.

 Si no hay un archivo de captura de imagen continua en la memoria, el modo de reproducción de captura continua no puede habilitarse.

Rotar

Puede usar esta configuración para cambiar la orientación de la imagen.

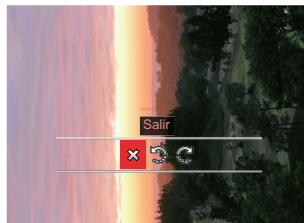

 : Salir

 : Girar a la izquierda

 : Girar a la derecha

 La fotografía panorama y el vídeo no se pueden girar.

 El archivo rotado sustituirá el original.



Color

Este ajuste le permite cambiar el efecto de color de la imagen. Se guardará como una nueva foto y se almacenará en la tarjeta de memoria junto con la foto original.



-  Salir
-  Vívido
-  Blanco y negro
-  Sepia
-  Color parcial: rojo
-  Color parcial: amarillo
-  Color parcial: azul
-  Color parcial: verde

-  Sueño
-  Viñeteado
-  Artístico
-  Punk (4M)
-  Negativo (8M)
-  Reflexión
-  Ojo de pez
-  4 Redes - Elegante (2M)

 Al reproducir fotos sencillas, presione el botón  para entrar al menú de configuración de efectos de color.

 El efecto de ojo de pez no está disponible cuando el tamaño de la toma es de 20M.

HDR HDR

Con la función HDR, homogeneizar la exposición se puede realizar en las fotos tomadas mediante la optimización de los detalles de relieve y las partes más oscuras de la imagen que podrían ser sobreexpuestas o tienen pantalla de alto contraste, la imagen será más refinada y más estética.

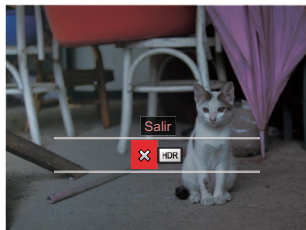

✕ : Salir

HDR : HDR

Seleccione HDR con HDR:



Después de usar la función HDR, la imagen será guardada como un archivo nuevo, y el archivo original todavía se almacena en la memoria.

Optimizar

La función de embellecimiento de reproducción permite el embellecimiento con tres efectos individuales.



 : Salir

 : Reducción de ojos rojos

 : Suavizar piel

 : Brillo de ojos

 : Aumento de ojos



Utilizando el modo de embellecimiento de captura permite seleccionar entre uno, dos, o los tres efectos combinados.

Seleccione  con optimización:



Cambiar tamaño

Esta función le permite cambiar el tamaño de la imagen a una resolución específica y guardarla como imagen nueva.



 : Salir

 : Cambiar tamaño a 1024x768

 : Cambiar tamaño a 640x480

























Sólo para el ajuste de las imágenes con alta resolución a aquellas con baja resolución.



Los tamaños de las fotos tomadas en el modo panorama o girado no pueden ser ajustados.

Configuraciones de reproducción

Modo:  PSAM  SCNCS 

1. Pulse el botón  y pulse el botón [ AF] / [  ] y seleccione .
2. Pulse el botón  para entrar en el menú.
3. Pulse el botón [ ] / [ ] para seleccionar .
- 5 opciones en [Configuraciones de reproducción]:
 - Proteger
 - Eliminar
 - DPOF
 - Recorte
 - Reproducir presentación
4. Pulse el botón [ AF] / [  ] para seleccionar el elemento que desee configurar y pulse el botón  para entrar en el menú.
5. Utilice los botones [ AF] / [  ] para seleccionar una opción y pulse el botón  para confirmar.

Consulte las páginas siguientes si desea obtener más información acerca de cada uno de los parámetros.

Proteger

Si desea evitar el borrado accidental de imágenes o videos, use esta función para bloquear uno o todos los archivos.

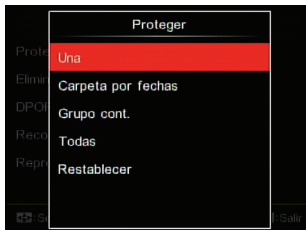

- Una
Bloquea la fotografía o video seleccionados si no están protegidos; desbloquea la fotografía o video seleccionados si están protegidos.
- Carpeta por fechas
Proteger todas las fotos de la carpeta por fechas.
- Grupo cont.
Proteger todas las fotos de la carpeta de fotos cont.
- Todas
Bloquea todas las fotos o videos.
- Restablecer
Cancela todas las fotos o videos bloqueados.

Eliminar

Puede eliminar uno o todos los archivos de imagen/video.

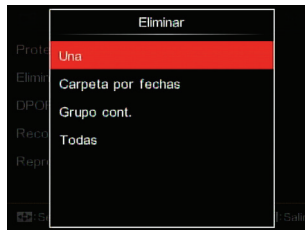

- Una
Elimina una foto o video.
- Carpeta por fechas
Elimina todas las fotos de la carpeta por fechas.
- Grupo cont.
Elimina todas las fotos de la carpeta de fotos cont.
- Todas
Elimina todas las fotos o videos.



El indicador “🔑” significa que un archivo está protegido. La protección del archivo debe retirarse antes de que se pueda eliminar.



Eliminar archivos causará que se reinicie la configuración DPOF.



Cuando una foto de las carpetas de fotos cont. y por fechas está protegida, se eliminan todas las fotos excepto la foto protegida.

DPOF

El DPOF le permite grabar la selección de fotos que desea imprimir, y guardará su selección en la tarjeta de memoria, de modo que simplemente entregue su tarjeta en el quiosco de revelado de fotografías sin tener que especificar qué fotos le gustaría imprimir.



- Una
- Todas
- Restablecer



La impresora con soporte de DPOF es necesaria para la impresión.

Recortar

El ajuste Recortar le permite recortar fotografías y guardarlas como nuevas imágenes.

1. Seleccione [Sí] para confirmar el recorte, utilizando la palanca del zoom o girar la  rueda para seleccionar la relación de aspecto y pulse el botón [▲AF]/[▼📷📷]/[◀📷]/[▶📷] para ajustar la parte que desea recortar.



2. Pulse el botón  y aparecerá el mensaje [¿Guardar cambio?]. Seleccione [📷] para confirmar el cambio y guardar la imagen. Seleccione [📷] para cancelar los cambios y volver a la pantalla de recorte.



La imagen no se puede recortar de nuevo cuando se recorta a 640x480.



Videos, archivos RAW no puede ser recortados.



Después de recortar la imagen ésta no puede ser recortada nuevamente.

Reproducir presentación



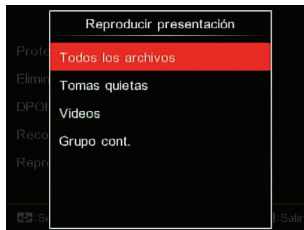



















Esta configuración le permite ver todas las imágenes almacenadas como diapositivas.



- Todos los archivos
Para visualizar y reproducir todas las imágenes en la tarjeta de memoria.
- Tomas quietas
Para mostrar y reproducir imágenes de archivos de fotos de la tarjeta de memoria.
- Videos
Para reproducir películas en la tarjeta de memoria.
- Grupo cont.
Sólo puede reproducir imágenes dispuestas como grupo cont. de la tarjeta de memoria.

Configuraciones generales

Modo :  **PSAM**  **SCNCS** 

1. Pulse el botón  en cualquier modo y pulse el botón [ **AF**]/[  ] para seleccionar .
2. Pulse el botón  para entrar en el menú.
3. Pulse el botón [ ]/[ ] para seleccionar .
6 opciones en [Configuraciones generales]:
 - Configuración de sonido
 - Bajo consumo
 - Language/Idioma
 - Hora internacional
 - Fecha y hora
 - Brillo LCD
4. Pulse el botón [ **AF**]/[  ] para seleccionar el elemento que desee configurar y pulse el botón  para entrar en el menú.
5. Utilice los botones [ **AF**]/[  ] para seleccionar una opción y pulse el botón  para confirmar la selección.

Consulte las páginas siguientes si desea obtener más información acerca de cada uno de los parámetros.

Configuración de sonido

Con esta configuración puede ajustar el volumen de sonido.

Pulse el botón [< 🎧]/[> ⚡] para ajustar el volumen y, a continuación, pulse el botón (SET) para confirmar la configuración.



Bajo consumo

Esta configuración le permite ahorrar energía y obtener el tiempo máximo posible de su batería. LCD y la cámara se apagan automáticamente después de un período de inactividad.

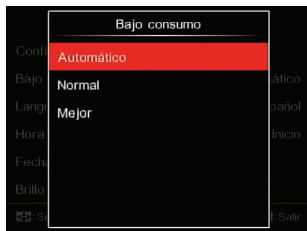

Bajo consumo	Tiempo de apagado de LCD	Tiempo de apagado
Automático	3 min.	5 min.
Normal	1 min.	3 min.
Mejor	30 seg.	1 min.

Language/Idioma

Consulte la sección "Restablecer idioma" de la página 25.

Hora internacional

La configuración de Hora internacional es una función que resulta útil si viaja al extranjero. Esta función le permitirá visualizar la hora local en la LCD cuando viaje al extranjero.

1. Pulse [**▲ AF**]/[**▼** **🏠** **🌐**] para seleccionar los campos de lugar de salida **🏠** y de destino **🌐**.
2. Pulse el botón [**◀** **🌐**]/[**▶** **⚡**] para seleccionar una ciudad ubicada en la misma zona horaria a la indicada en el campo. Pulse el botón **(SET)** para confirmar la configuración.



Fecha y hora

Consulte la sección "Restablecer fecha/hora" de la página 26.

Brillo LCD























Use esta configuración para modificar el brillo de su LCD.

Pulse el botón [**◀** **🌸**]/[**▶** **⚡**] para ajustar el volumen y, a continuación, pulse el botón **(SET)** para confirmar la configuración.



Configuraciones de archivo

Modo :  **PSAM**  **SCNCS**  

1. Pulse el botón , pulse el botón [ **AF**] / [  ] para seleccionar .
2. Pulse el botón  para entrar en el menú.
3. Pulse el botón [ ] / [ ] para seleccionar .
5 Opciones en [Configuraciones de archivo]:
 - Dar formato
 - Copiar a tarjeta
 - Nom Fichero
 - Restablecer configuración
 - Versión
4. Pulse el botón [ **AF**] / [  ] para seleccionar [Dar formato] y pulse el botón  para entrar en el menú.
5. Utilice los botones de [ **AF**] / [  ] para seleccionar [Sí] o [No] y pulse el botón  para confirmar la seleccion.

Consulte las páginas siguientes si desea obtener más información acerca de cada uno de los parámetros.

Dar formato

Recuerde: la operación de formato le permite eliminar todos los contenidos de la tarjeta de memoria y la memoria integrada, incluyendo las fotografías protegidas y archivos de película.



Si selecciona [Sí] la cámara formatea su memoria.



Si hay una tarjeta de memoria insertada, la tarjeta de memoria está activa y será formateada. Si no hay una tarjeta de memoria, la memoria interna está activa y la memoria interna será formateada.

Copiar a tarjeta

Use esta configuración para copiar los archivos almacenados en la memoria interna a la tarjeta de memoria.

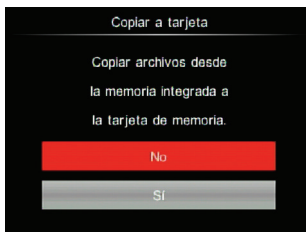

Si no hay tarjeta de memoria en la cámara, esta función no se muestra.

Nom Fichero

Después de capturar una imagen o grabar un clip de vídeo, la cámara guardará la información en un archivo cuyo nombre termina en un número secuencial. Puede usar este elemento para seleccionar si los archivos deben recibir una numeración secuencial o comenzar por 1 y guardarse en otra carpeta de la tarjeta de memoria.



Restablecer configuración

Use esta configuración para restablecer los valores por defecto.

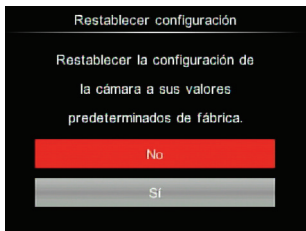

Versión

Use esta configuración para visualizar la versión del firmware actual de la cámara.

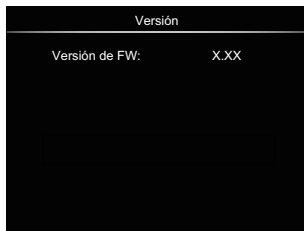

Si hay una nueva versión de firmware en la tarjeta SD, seleccione [Sí] para actualizar.

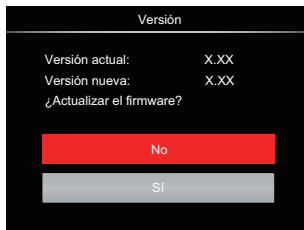

















CONFIGURACIONES DE LA CONEXIÓN

Cómo conectar a un PC

Puede usar un cable Micro USB para conectar la cámara y copiar (transmitir) las fotos al ordenador.

Cómo configurar el modo USB

Como el puerto Micro USB de la cámara puede configurarse para conectarse ya sea a un ordenador o a una Impresora, los siguientes pasos le permitirán asegurarse de que la cámara está configurada correctamente.

1. Pulse el botón , pulse el botón [▲ AF]/[▼   ] para seleccionar  y pulse el botón  para entrar en el menú.
2. Pulse el botón [◀ ]/[▶ ] para seleccionar .
3. Pulse el botón [▲ AF]/[▼   ] para seleccionar [USB] y pulse el botón  para entrar en el menú.
4. Utilice los botones de [▲ AF]/[▼   ] para seleccionar [PC] y pulse el botón  para confirmar.



Cómo transferir sus archivos al ordenador

El ordenador detectará automáticamente la cámara como un almacenamiento extraíble. Haga doble clic el icono Mi PC del escritorio para ubicar el almacenamiento extraíble y copiar las carpetas y archivos a un directorio de su ordenador como lo copiaría a cualquier carpeta o archivo típico.

Al usar el cable USB podrá transferir las fotos y videos capturados a un ordenador. Siga los pasos presentados a continuación para conectar la cámara al ordenador.

1. Asegúrese de que la computadora esté encendida.
2. Conecte un extremo del cable Micro USB suministrado al puerto Micro USB OUT de su cámara.
3. Conecte el otro extremo del cable a un puerto USB disponible de su ordenador.
4. Una vez completada la transmisión, desconecte el cable Micro USB siguiendo las instrucciones de extracción segura de dispositivos USB.

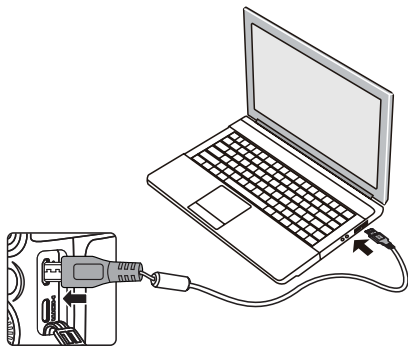

Conecte a una impresora compatible con PICTBRIDGE™









La tecnología PICTBRIDGE™ permite imprimir las fotos guardadas en la tarjeta de memoria en una impresora.

Para averiguar si una impresora es compatible con PICTBRIDGE™, simplemente busque el logo PICTBRIDGE™ en el empaque o consulte el manual para saber las especificaciones. Con la función PICTBRIDGE™ de su cámara usted puede imprimir las fotos capturadas usando una impresora compatible con PICTBRIDGE™ usando un cable USB, sin la necesidad de un PC.



Cómo configurar el modo USB

Como el puerto USB de la cámara puede conectarse a su PC o a una Impresora, los siguientes pasos le permitirán asegurarse de que la cámara esté configurada correctamente para conectarse a una Impresora.

1. Pulse el botón , pulse el botón [▲AF] / [▼🗑️🔄] para seleccionar  y pulse el botón  para entrar en el menú.

2. Pulse el botón [◀🗑️]/[▶🔌] para seleccionar .
3. Pulse el botón [▲AF]/[▼🗑️🔄] para seleccionar [USB] y pulse el botón  para entrar en el menú.
4. Utilice los botones [▲AF]/[▼🗑️🔄] para seleccionar [Impresora] y pulse el botón  para confirmar.



-  Una vez restablecida la cámara, el modo PC se activará automáticamente desde el modo USB.
-  Consulte la sección "Cómo usar el menú de PICTBRIDGE™" de la página 112.

Conecte la impresora

1. Asegúrese de que la impresora esté encendida.
2. Conecte un extremo del cable Micro USB suministrado al puerto Micro USB de su cámara.
3. Conecte el otro extremo del cable al puerto USB de la impresora.

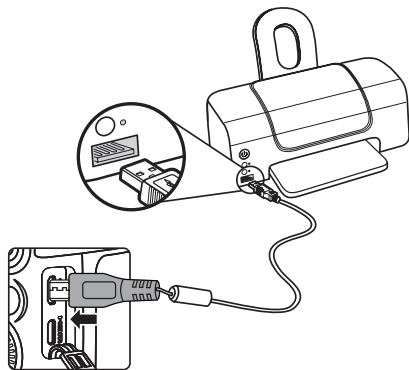

Si la cámara no se conecta a una impresora compatible con PICTBRIDGE™, el siguiente mensaje de error aparecerá en la LCD.

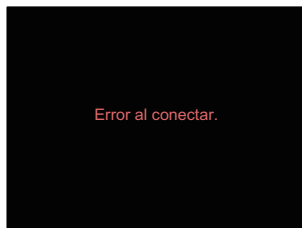

El mensaje de error anterior podría aparecer también si el modo USB se configura incorrectamente, y, si este es el caso, debe desconectar el cable USB, verificar la configuración del modo USB, asegurarse de que la impresora esté encendida, y después tratar de conectar el cable USB nuevamente.

Cómo usar el menú de PICTBRIDGE™

Después de configurar el modo USB en impresora, el menú PICTBRIDGE™ aparecerá.



Pulse el botón [▲ AF]/[▼ 🗑️ 🔄] para seleccionar un elemento del menú y pulse el botón (SET) para acceder al elemento.

Refiérase a las siguientes secciones para una información más detallada acerca de cada configuración.

Imprimir (con fecha)

Si configuró la fecha y la hora en su cámara, el registro de la fecha quedará guardado con las fotos que tome. Puede imprimir las fotos con la fecha al seguir los pasos presentados a continuación.

1. En el menú de PICTBRIDGE™, seleccione [Imprimir (con fecha)] y aparecerá la pantalla mostrada a continuación.



2. Pulse el botón [◀ 🌸]/[▶ ⚡] para seleccionar la foto que desea imprimir.

3. Pulse el botón [▲AF]/[▼🗑️🕒] para seleccionar el número de copias de la foto mostrada en ese momento.
4. Oprima el botón (SET) y aparecerá la siguiente pantalla.

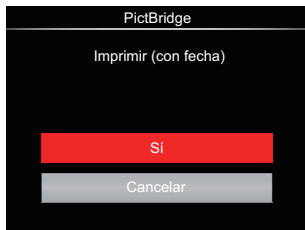

5. Seleccione [Sí] y pulse el botón (SET) para confirmar; seleccione [Cancelar] para cancelar la impresión.

Imprimir (sin fecha)

Use esta configuración para imprimir las fotos sin que tengan la fecha sobre las mismas.

1. En el menú de PICTBRIDGE™, seleccione [Imprimir (sin fecha)] y aparecerá la pantalla mostrada a continuación.



2. Pulse el botón [◀🗑️]/[▶⚡] para seleccionar la foto que desea imprimir.
3. Pulse el botón [▲AF]/[▼🗑️🕒] para seleccionar el número de copias de la foto mostrada en ese momento.
4. Oprima el botón (SET) y aparecerá la siguiente pantalla.



5. Seleccione [Sí] y pulse el botón **(SET)** para confirmar; seleccione [Cancelar] para cancelar la impresión.

Imprimir índice

Puede imprimir todas las fotos de la cámara a través de esta función.

1. En el menú de PICTBRIDGE™, seleccione [Imprimir índice] y aparecerá la pantalla mostrada a continuación.

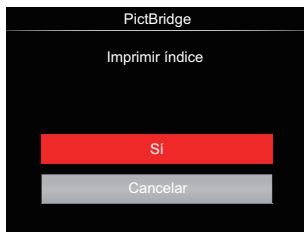

2. Seleccione [Sí] y pulse el botón **(SET)** para confirmar; seleccione [Cancelar] para cancelar la impresión.

Imprimir imágenes DPOF

Para usar la impresión DPOF, usted debe seleccionar las fotos a imprimir usando la configuración DPOF de antemano. Mire a la sección "DPOF" en la página 99.

1. En el menú de PICTBRIDGE™, seleccione [Imprimir imágenes DPOF] y aparecerá la pantalla mostrada a continuación.

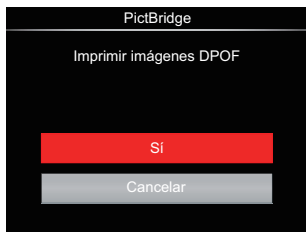

2. Seleccione [Sí] y pulse el botón **SET** para confirmar; seleccione [Cancelar] para cancelar la impresión.

Salir







Seleccione [Salir] para salir del menú PICTBRIDGE™. En este momento, la pantalla muestra el mensaje [Desconecte el cable USB] .



Desconecte el cable USB de la cámara y de la impresora.

Sistema Video

Puede usar el cable AV (que debe comprarse por separado) para conectar la cámara al televisor para realizar la salida de video. Conecte un extremo del cable AV al puerto AV de la cámara y conecte el otro extremo al puerto AV-OUT de su televisión. Ajuste el formato de salida de video de acuerdo con sus requisitos, y cumpla con los siguientes pasos:

1. Pulse el botón , pulse el botón [▲AF] / [▼🗑️🕒] para seleccionar  y pulse el botón  para entrar en el menú.
2. Pulse el botón [◀🗑️🕒] / [▶⚡] para seleccionar .
3. Pulse el botón [▲AF] / [▼🗑️🕒] para seleccionar [Sistema de TV] y pulse el botón  para entrar en el menú.
4. Utilice los botones [▲AF] / [▼🗑️🕒] para seleccionar [NTSC] o [PAL] y pulse el botón  para confirmar.



NTSC: Inglés, chino (tradicional), japonés, francés, coreano, ruso, vietnamita, griego, húngaro

PAL: alemán, español, italiano, chino (simplificado), portugués, sueco, danés, finlandés, indonesio, noruego, holandés, turco, polaco, tailandés, croata, checo, árabe, hindú



El sistema de salida de video cambiará en función de los cambios realizados al idioma seleccionado.

Conexiones HDMI

HDMI (High Definition Multimedia Interface) es una interfaz de transmisión de vídeo/ audio completamente digital, a través de la cual se transmiten señales de audio y vídeo sin compresión.

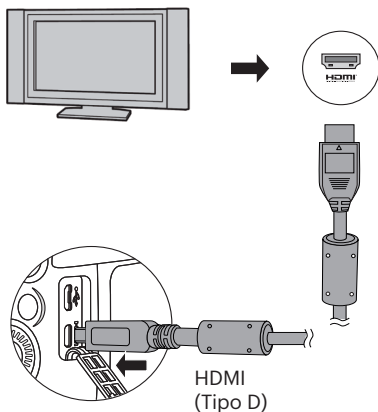

Conectar HDMI-ready TV

1. Use el cable con terminal de salida de alta resolución (debe comprarse por separado) para conectar la cámara una la televisión con HDMI.
2. La cámara detectará automáticamente y evaluará la resolución actual.
3. Después de conectar la HDMI (interfaz multimedia de alta definición), acceda al modo Reproducción de imagen.





Es importante que encienda la cámara y el televisor antes de conectarlos.















Control CEC HDMI







Después de conectar la cámara con el sistema de TV, usted puede ver las imágenes tomadas con la cámara en la pantalla del televisor y manejar la cámara con el control remoto del televisor para ver y editar todas las imágenes.



-  Es necesario que el TV-sistema es compatible con HDMI CEC.
-  Después de que la cámara está conectada correctamente con el Sistema de TV, otros botones de la cámara excepto el botón de Encendido no pueden trabajar, con la pantalla LCD permaneciendo oscura.
-  Por favor, consulte el manual del televisor para los ajuste relativos al Sistema de TV.

Introducción a los Iconos

1.  Ocultar/Mostrar Info
2.  Acercamiento
 : Acercamiento de las Imágenes
 : Alejamiento de las Imágenes
3. Rotar imágenes
 : Sólo Giro a la Izquierda
4.  Índice de imágenes
 : Reproducción de Índice 5*3
 : Reproducción de Índice 10*5
 : Índice de Carpeta por Fecha 3*1
 : Grupo Cont. 5*3
5.  Atrás
6.  Reproducción Diapositivas
7.   Botón para cambiar entre Imagen Anterior y Siguiente

8.  Videos
9. Duración de la película: 00:00:00
10.  Archivo de Grupo Cont..
11.  : Marca de Primera Imagen
12. 000/000: Orden Actual/Número Total de Imágenes en el Grupo
13.  : Confirmar el Efecto

14.  : No hay Cambios

Las siguientes operaciones están disponibles durante la reproducción HDMI CEC:

- Reproducción Individual 1:1:
- Zoom en Reproducción
- Rotar
- Reproducción de Índice
- Reproducción de Grupo Cont.
- Reproducción de Diapositivas.
- Reproducción de Vídeo
- Reproducción de Archivos Panorámicos
- Edición de imagen

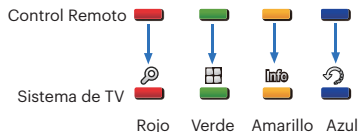
 Pulsando los botones de cuatro colores en el control remoto puede activar las funciones relacionadas mostradas en la pantalla del Sistema de TV.



Reproducción Individual 1:1:

Pulsar las flechas izquierda y derecha permite cambiar entre imágenes.

Zoom en Reproducción:





Durante la reproducción individual 1:1, pulse el botón rojo para acercar las imágenes, pulse los botones rojo y verde en el control remoto para alejar las imágenes.

Rotar:

Durante la reproducción individual 1:1, pulse el botón azul para rotar una imagen individual.

Reproducción de Índice:

Durante la reproducción individual 1:1, pulse el botón verde para acceder a la reproducción de índice, pulse el botón central para acceder a la selección de imágenes y, a continuación, las flechas para seleccionar los archivos que desee y finalmente pulse el botón central de nuevo para volver a la reproducción individual 1:1.

En el modo de reproducción de índice 5*3, pulse el botón verde para acceder selección por índice y, a continuación, las flechas izquierda y derecha para seleccionar , , , y , y, por último, pulse nuevamente el botón central para confirmar su selección.

Reproducción de Grupo Cont.:

Durante la reproducción individual 1:1, pulse el botón central para comenzar la reproducción de imágenes del grupo continuo.

Si no hay imágenes en el grupo continuo de la cámara, aparecerá un mensaje de que no hay imágenes si selecciona  en la interfaz de reproducción del índice.

Reproducción de Diapositivas:

Durante la reproducción individual 1:1, pulse la flecha hacia abajo para acceder a la reproducción de diapositivas.

Durante la reproducción, puede pulsar las flechas izquierda y derecha para cambiar directamente entre las imágenes anterior y siguiente y el botón central para terminar la reproducción.

Reproducción de Vídeo:

Durante la reproducción individual 1:1, seleccione un vídeo y, a continuación, pulse el botón central para comenzar a reproducirlo. Durante la reproducción, puede utilizar las flechas y el botón central para realizar operaciones tales como avance/retroceso rápido, pausa, avance y retroceso de cuadro, volver a reproducir, etc., de acuerdo a las indicaciones en la pantalla.

Reproducción de Archivos Panorámicos:

Durante la reproducción individual 1:1, seleccione un archivo panorámico y, a continuación, pulse el botón central para comenzar a reproducirlo.

Edición de imagen:

La edición múltiple se puede repetir en el modo de edición de imagen. Finalmente se guarda sólo una imagen.

Durante la reproducción individual 1:1, seleccione una imagen y, a continuación, pulse la flecha hacia arriba para acceder a la edición de imagen e iniciar la detección facial.

Pulse la flecha hacia arriba para hacer la edición HDR.

Pulse la flecha hacia abajo para eliminar una imagen.

Pulse las flechas izquierda y derecha para editar el color. Hay 12 efectos en total para seleccionar.

Las siguientes funciones de retoque embellecedor no se pueden activar hasta que se detecte un rostro. Puede pulsar los botones relacionados con el color para editar.



: Suavizar piel



: Aumento de ojos



: Brillo de ojos

Los efectos de edición correspondientes a cada tipo de archivos puede ser presentados.

O Disponible; X No disponible

	HDR	Color	Embellecedor	Eliminar
Normal (rostro)	O	O	O	O
Normal (sin rostro)	O	O	X	O
Panorama	X	X	X	O
Vídeo	X	X	X	O

Conexión HDMI CEC

Función	Reproducción a Tamaño Completo	Zoom en Reproducción	Reproducción de Índice	Reproducción de Vídeo	Reproducción de Grupo Cont.:	Reproducción de Archivos Panorámicos:
Zoom In	O	O (Móvil en cuatro direcciones durante el zoom In)	X	X	X	X
Zoom Out	X	O	X	X	X	X
Rotar	O (solo giro a la izquierda)	X	X	X	X	X
Reproducir presentación	O	X	X	O	O	O
Editar Imagen	O ¹	X	X	X	X	X
Ocultar/ Mostrar Info	O	O	X	O ²	O ²	O ²
Eliminar	O	X	X	O ³	O ³	O ³







*1 Después de acceder a la edición de imagen, las operaciones relacionadas al embellecedor no pueden aparecer hasta que se detecta un rostro.

* 2 Está disponible antes y en la reproducción y durante la pausa.

* 3 La función de Eliminar Una no puede actuar hasta que la cámara entra en el modo de edición de imagen.

Ajustar el modo de conexión de la tarjeta SD Eye-Fi

Esta cámara soporta conexión inalámbrica para tarjetas de memoria Eye-Fi; Habilite la conexión Eye-Fi siguiendo los pasos que detallamos a continuación.

1. Pulse el botón , pulse el botón [▲AF] / [▼🗑️🔄] para seleccionar  y pulse el botón  para entrar en el menú.
2. Pulse el botón [◀🌿]/[▶⚡] para seleccionar .
3. Pulse el botón [▲AF]/[▼🗑️🔄] para seleccionar [Eye-Fi] y pulse el botón .
4. Utilice los botones [▲AF]/[▼🗑️🔄] para seleccionar [Activado] o [Desactivado] y pulse el botón  para confirmar.

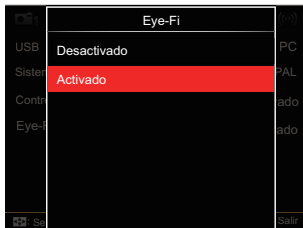

Si la tarjeta Eye-Fi no está disponible en la cámara, la función no se muestra.

APÉNDICES

Especificaciones



“Los diseños y las especificaciones están sujetos a cambios sin aviso previo.”

Sensor de imagen	Tipo	1/2.3"BSI CMOS
	Píxeles efectivos	20.68 Megapíxeles
	Píxeles totales	21.14 Megapíxeles
Objetivo	Longitud Focal	4.3mm (Formato Panorámico) — 279.5mm (Tele)
	Equivalente de película 35mm	24mm (Formato Panorámico) — 1560mm (Tele)
	Número F	F2.9 (Formato Panorámico) — F6.7 (Tele)
	Construcción de Lentes	14 grupos 18 elementos
	Zoom Óptico	65x
	Rango de Enfoque	Normal: (Formato Panorámico) 50cm ~ ∞ (Tele) 250cm ~ ∞ Macro: 1cm ~ ∞ (Formato Panorámico solamente)
Sistema de autofocus	Autofoco TTL	
Visor Electrónico	Sí	
Anti - temblor de mano	Estabilización de la imagen óptica	
Zoom Digital	4x Zoom Digital (Zoom Combinado: 260x)	

Número de Píxeles de Grabación	Fotos Fijas	(4:3) 20MP: 5184×3888 10MP: 3648×2736 5MP: 2592×1944 3MP: 2048×1536 0.3MP: 640×480	(3:2) 18MP: 5184×3456	(16:9) 15MP: 5120×2880 2MP: 1920×1080
	Película	1920×1080 (30fps), 1280×720 (60fps), 1280×720 (30fps), 640×480 (30fps), Película en alta velocidad: 640×360 (120fps)		
Comprensión de Imágenes		Mejor, Fino, Normal		
Soporte DCF, DPOF (Ver1.1)		Sí		
Formato de Archivo	Fotos Fijas	JPEG (Buena, Estandar), RAW, RAW+ JPEG (Buena)		
	Película	MOV [Image: H.264; Audio: Linear PCM (Stereo)]		
Modos de Fotografía		Modo automático, Programa AE, Prioridad de obturador, Prioridad de Abertura, Modo manual, Embellecedor facial, Modo Wi-Fi, Modo de escena, Modo de película, Configuración Personalizada		
Modo de escena		Auto SCN, Modo panorámico, Noche a mano, Exposición múltiple, Gato/perro, Nieve, Fiesta, Deporte, Retrato nocturno, Retrato, Niños, Paisaje, Atardecer, Fuegos artificiales		
Funcionalidades de detección		Cara, Sonrisa, Parpadeo, Gato, Perro		
Retoque de foto		Reducción de ojos rojos, Suavizar piel, Brillo de ojos, Aumento de ojos		

HDR		Sí
Escanear panorama		Hasta 360°
LCD	Pantalla	3.0 pulgadas (460k Píxeles)
	Ajuste del ángulo	Sí
Rotación automática de imagen		Sí
Sensibilidad ISO		Auto, ISO100/200/400/800/1600/3200
Método AF		AF Único, AF Continuo, Seguimiento de objetos, Enfoque manual
Selección de Área de Enfoque		Único Área-de Enfoque, 25 Áreas-de Enfoque, Detección Facial, Enfoque Manual de Área
Método de medición de exposición		Inteligencia artificial AE (AiAE), Ponderada al centro, Punto (Fijada al centro del marco), Cara AE
Método de control de medición		Programa AE (Bloqueo AE disponible), Prioridad de obturador, Prioridad de Abertura
Compensación de exposición		±3EV en incrementos de 1/3
Velocidad de obturación		1/2000 - 30 Segundos
Fotografías continuas		Sí
Modos de reproducción		Foto única, Índice (9/16 Miniaturas), Diapositivas, Fecha, Ráfaga de fotos, Ampliación (2 a 8 veces)

Control de balance de blancos		AWB, Día, Nublado, Fluorescente, Fluorescente (H), Incandescente, WB Manual, Temp. de Color (1900K ~ 10000K)
Flash	Método de flash	Pop-up (Automático)
	Modos de Flash	Flash desactivado, Flash forzado, Flash automático, Reducción de ojos rojos, Sincronización lenta, Sinc. lenta + ojos rojos
Medios de Grabación		Memoria Interna: Aprox. 8MB
		Tarjeta SD/SDHC (Soporte de hasta 32GB) [Sin soporte de tarjeta MMC]
PictBridge, Soporte ExifPrint		Sí
Soporte Multi-Lenguaje		27 Lenguajes
Clavijas		AV-OUT/USB 2.0 (Micro 5 pin USB), HDMI (Tipo D)
Eye-Fi Soporte		Sí
Wi-Fi		Sí (802.11 b/g/n)
Visor Remoto		Sí (a través de iOS/ANDROID dispositivo inteligente)
Encender		Batería recargable de Li-ion LB-070, 7.4V 1020mAh, de la Cámara Cargando
Capacidad de fotos (Rendimiento de la batería)		Aprox. 400 Fotos (En base a normativas CIPA)
Entorno de Funcionamiento		Temperatura: 0 ~ 40°C, Humedad: 0 ~ 90%
Dimensiones (A × L × P)		Aprox. 124.7×89.0×113.8 mm (En base a la normativa CIPA)
Peso		Aprox. 604g (Sólo el cuerpo)

Mensajes de advertencia

Mensaje	Descripción	Acción
Advertencia: Batería agotada.	La batería de la cámara está agotada. Es una advertencia que indica que la cámara se apagará en breve.	La cámara se apaga 2 segundos después de mostrar este mensaje.
Error en la memoria integrada.	Se ha producido un error con la memoria interna.	El mensaje desaparece después de 2 segundos para volver a la pantalla de toma de fotografías.
Advertencia: No apague la cámara durante la actualización.	El mensaje aparece durante el proceso de actualización de firmware.	El mensaje desaparece después de actualizar y apagar la cámara.
La temperatura de la batería es excesiva.	La temperatura de la batería es excesiva.	El mensaje se desaparece después de 2 segundos. Deje que la batería se enfríe antes de usar la cámara.
Por favor, actualice el firmware después de una carga completa.	No es posible actualizar el firmware cuando la energía es insuficiente.	El mensaje desaparece después de 2 segundos y regresa a la pantalla de actualización.

Mensaje	Descripción	Acción
No es posible cambiar la configuración en este modo.	Aparece durante el disparo si una función no puede configurarse girando el anillo de funcionamiento.	El mensaje desaparece después de 2 segundos y vuelve a disparar.
Alineación incorrecta. Inténtelo de nuevo.	La desviación es demasiado grande para fotos panorama.	El mensaje desaparece después de 2 segundos para volver a la pantalla de toma de fotografías.
Error al conectar.	Error al conectar su equipo, impresora. Error al conectar su TV (incluyendo HDMI).	Retire la línea de transmisión para detener la conexión, y el mensaje es eliminado.
En esta captura ***** Tamaño de imagen fija limitado a ** MB	Después de elegir el tamaño de la imagen en el anillo de funcionamiento (smart), este mensaje puede desplegarse cuando se alcance el tamaño límite de la toma fija.	El mensaje desaparece después de 2 segundos y vuelve a disparar.
La captura alcanzó el límite máximo.	Presione el obturador para capturar imágenes en la grabación de un vídeo. Si el número de imágenes capturadas excede las 15, habrá un mensaje si pulsa nuevamente el obturador.	El mensaje desaparecerá en 2 segundos sin influir en la grabación de vídeo.

Mensaje	Descripción	Acción
Protección contra escritura	La tarjeta SD esta bloqueada.	Desaparece después de 2 segundos y vuelve a la imagen anterior.
Tarjeta llena	En el caso de que la cámara detecte que la capacidad de la tarjeta es insuficiente al encender o al pulsar el obturador.	Desaparece después de 2 segundos y vuelve a la imagen anterior.
Memoria llena	Cuando enciende la cámara o pulsa el botón del obturador, la cámara no detecta suficiente espacio en la memoria de la cámara.	Desaparece después de 2 segundos y vuelve a la imagen anterior.
Se ha excedido el número máximo de carpetas	Cuando las carpetas de la tarjeta SD superan el número máximo de carpetas (999), el encendido puede emplear mucho tiempo en leer la tarjeta.	Copie los datos a su equipo, Formatee la tarjeta de memoria utilizando la cámara.
Error en tarjeta	La tarjeta de memoria no puede ser identificada luego de ser formateada.	Imagen normal.
La tarjeta no tiene formato.	Cuando se produce un error con la tarjeta SD, aparece el mensaje "La tarjeta no tiene formato".	Desaparecen después de 2 segundos y entra en el proceso de formateo.

Mensaje	Descripción	Acción
Acceso lento	Si utiliza una tarjeta SD por debajo de la Clase 4 para grabar un vídeo HD, la velocidad de escritura será inferior y la grabación se detendrá.	El mensaje desaparece después de 2 segundos y vuelve a disparar.
No se puede escribir en la tarjeta SD.	La grabación no puede proseguir si hay problemas que puedan causar la interrupción de la grabación durante la escritura en la tarjeta o la grabación en el proceso de toma o grabación.	Desaparece después de 2 segundos y vuelve a disparar.
No hay fotos	Cuando pulsa el botón de reproducir, la cámara o tarjeta de memoria no contiene ningún archivo de imagen.	El mensaje desaparece después de 2 segundos para volver a la pantalla de toma de fotografías.
Sin archivo de grupo continuo.	Cuando cambia del modo de reproducción al modo de fotos cont., no hay ningún archivo de grupo cont.	El mensaje desaparece después de 2 segundos y vuelve al modo de Miniatura 3x3.
No se detectaron ojos rojos.	No se han detectado ojos rojos cuando se pulsa la eliminación de ojos rojos en el retoque de reproducción.	Desaparece después de 2 segundos y vuelve al menú de retoque.

Mensaje	Descripción	Acción
Demasiadas imágenes para que se produzca un procesamiento rápido.	Durante la reproducción por fecha, las imágenes superan las especificaciones por lo que no es posible reproducir por fecha.	El mensaje desaparece después de 2 segundos y vuelve al modo de Miniatura 3x3.
No se pueden reconocer los archivos.	Cuando el formato del archivo visto no es compatible o el archivo está dañado y no puede ser reconocido correctamente.	Este mensaje de imagen desaparece después de eliminar el archivo.
¡Protegido! Imborrable	Este mensaje se visualizará inmediatamente en la imagen cuando se realice la acción de borrado de los archivos protegidos.	Desaparece después de 2 segundos y vuelve a la imagen anterior.
Esta imagen no se puede editar.	El formato del archivo no permite edición o el archivo editado no puede volver a editarse.	El mensaje desaparece después de 2 segundos y vuelve a la imagen original.
¡No se puede editar porque no se detectó ningún rostro!	No hay Imágenes faciales ingresadas en el menú de retoque.	El mensaje desaparece después de 2 segundos y vuelve al menú.

Resolución de Problemas

Problema	Causas Posibles	Solución
La cámara no enciende.	<ul style="list-style-type: none"> ■ La batería se ha descargado. ■ La batería no se ha introducido correctamente. 	<ul style="list-style-type: none"> ■ Reemplace con una batería totalmente cargada. ■ Instale la batería correctamente.
La cámara se apaga de repente mientras está funcionando.	<ul style="list-style-type: none"> ■ La batería está descargada. 	<ul style="list-style-type: none"> ■ Reemplace con una batería totalmente cargada.
La foto está borrosa.	<ul style="list-style-type: none"> ■ La cámara vibra durante la toma de fotografías. 	<ul style="list-style-type: none"> ■ Active la opción OIS. ■ Pulse el trípode para un zoom óptico de gran ampliación (superior a 15X).
Las imágenes y archivos de vídeo no se pueden guardar.	<ul style="list-style-type: none"> ■ La tarjeta de memoria está llena. ■ La tarjeta de memoria está bloqueada. 	<ul style="list-style-type: none"> ■ Cambie la tarjeta de memoria o elimine los archivos innecesarios. ■ Desbloquee la tarjeta de memoria.
No se imprimen imágenes desde la impresora conectada.	<ul style="list-style-type: none"> ■ La cámara no está conectada correctamente a la impresora. ■ La impresora no es compatible con PICTBRIDGE™. ■ La impresora no tiene papel o se le acabó la tinta. ■ El papel está atascado. 	<ul style="list-style-type: none"> ■ Verifique la conexión entre la cámara y la impresora. ■ Use una impresora compatible con PICTBRIDGE™. ■ Cargue papel en la impresora o sustituya el cartucho de tinta de la impresora. ■ Saque el papel atascado.

Problema	Causas Posibles	Solución
La tarjeta graba las fotos lentamente.	<ul style="list-style-type: none"> ■ Cuando se graba una película en alta definición en la tarjeta de memoria por debajo de Clase 4, puede que sea muy lenta para seguir grabando. 	<ul style="list-style-type: none"> ■ Use una tarjeta de memoria con Clase de escritura superior a 4 para mejorar el rendimiento.
No se puede escribir en la tarjeta de memoria	<ul style="list-style-type: none"> ■ La tarjeta de memoria está en estado de protección contra escritura. 	<ul style="list-style-type: none"> ■ Libere el bloqueo de escritura de la tarjeta de memoria o sustituya la tarjeta de memoria.
Demasiadas películas para procesar	<ul style="list-style-type: none"> ■ Si el número de imágenes o carpetas en la tarjeta de memoria superaron los requisitos, no se podrá mostrar la reproducción de la carpeta de datos. 	<ul style="list-style-type: none"> ■ Elimine archivos innecesarios.



Al disparar con varios filtros adjuntos, las esquinas de la foto pueden oscurecerse (efecto de viñetado) porque el sostén del filtro bloquea la luz y ésta no llega al sensor de la cámara, especialmente, en ajustes con zoom de gran angular. Tome unas fotos de prueba para ver los resultados al usar varios filtros al mismo tiempo.



Después de modificar la contraseña de Wi-Fi, por favor, tiene que poner una contraseña de nuevo en el equipo de inteligencia. Algunos equipos tienen función de usar automáticamente la contraseña anterior, por favor, primero elimina la anterior manualmente antes de conectarse (la forma de operación se diferencia según el modelo del equipo, por favor, toma su Manual del Equipo de Inteligencia como estándar).

Dispositivos iOS



Dispositivos ANDROID

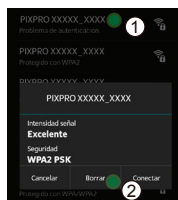

HDR: alto rango dinámico

HDR captura 3 fotografías tomadas en niveles de exposición diferentes y las combina en una sola fotografía. Esta función optimiza todos los detalles del objeto o la escena de la fotografía. Incluso los elementos de las áreas más oscuras pueden visualizarse nítidamente. (Las siguientes imágenes son ejemplos de la composición de HDR).

Subexposición



Exposición normal

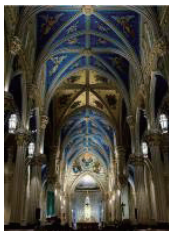

Sobreexposición



Modo HDR

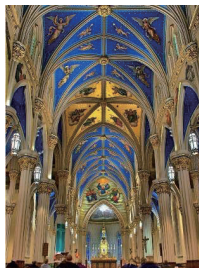

WDR: amplio rango dinámico

En el caso de luz alta, luz solar intensa o entornos con luz artificial, WDR permite que el algoritmo inteligente de PIXPRO corrija las sombras que rodean a un sujeto. Esto permite que sea más fácil distinguir los detalles en las áreas más oscuras de la fotografía.

En el caso del video con WDR activado, se proporcionan imágenes nítidas cuando no existen áreas de mucho brillo, pero también cuando existen áreas muy oscuras en el campo de visión de la cámara. (Las siguientes imágenes son ejemplos de WDR).

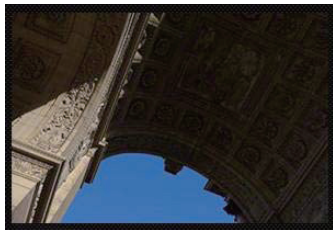

Sin WDR

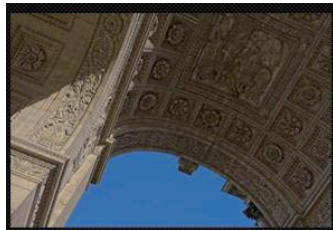

Con WDR

© 2019 JK Imaging Ltd. All Rights Reserved.

Las marcas Kodak y Kodachrome, Kodacolor y Ektachrome, el logotipo y sus imágenes de marca pueden ser utilizadas bajo la licencia de Eastman Kodak Company.

El resto de logotipos, productos o nombres de empresas a los que se refiere este documento son nombres comerciales, marcas comerciales o marcas comerciales registradas de sus titulares. Los titulares no están afiliados a JK Imaging Ltd., nuestros productos o nuestro sitio web.

JK Imaging Ltd., 17239 So. Main Street, Gardena, CA 90248 USA

kodakpixpro.com

Made in Myanmar

