

# KODAK PIXPRO AZ651

DIGITAL CAMERA

Bedienung-  
sanleitung



# BEVOR SIE BEGINNEN

## **Konformitätserklärung**

Verantwortliche Partei: JK Imaging Ltd.

Anschrift: JK Imaging Ltd., 17239 So. Main Street, Gardena, CA 90248 USA

Firmenwebseite: [kodakpixpro.com](http://kodakpixpro.com)

## **Für Kunden in Kanada**

Dieses Gerät erfüllt den kanadischen Norm RSS-210.

Dieses Gerät erfüllt die lizenzbefreite(n) RSS-Bestimmung(en) von Industry Canada. Für den Betrieb gelten folgende zwei Bedingungen: (1) Das Gerät darf keine Störungen verursachen und (2) das Gerät muss alle Störungen zulassen, auch solche, die eine unerwünschte Funktion des Geräts zur Folge haben.

## **Erklärung zur Strahlenbelastung:**

Dieses Produkt entspricht den Kanada-Grenzwerten für Hochfrequenzstrahlung in einer unkontrollierten Umgebung und ist unter den in dieser Anleitung beschriebenen Betriebsbedingungen sicher. Eine zusätzliche Reduktion der Hochfrequenzstrahlung kann erreicht werden, wenn das Produkt so weit wie möglich vom Körper des Anwenders entfernt gehalten wird oder wenn das Gerät, falls möglich, auf eine niedrige Ausgabeleistung eingestellt wird.

## Für europäische Kunden



Dieses Symbol (durchgestrichener Mülleimer, WEEE Anhang IV) zeigt die separate Sammlung von elektrischem und elektronischem Abfall in europäischen Ländern an. Bitte entsorgen Sie das Produkt nicht mit dem Hausmüll. Nutzen Sie die Rückgabe- und Sammelsysteme, die in Ihrem Land zur Entsorgung zur Verfügung stehen.



Das CE-Zeichen zeigt an, dass dieses Produkt den europäischen Vorschriften hinsichtlich Sicherheit, Gesundheit, Umwelt- und Anwenderschutz entspricht. Mit dem CE-Zeichen gekennzeichnete Kameras sind für den europäischen Markt bestimmt.

### Europa – EU-Konformitätserklärung

Dieses Gerät entspricht den grundlegenden Anforderungen der R&TTE-Richtlinie 2014/53/EU. Die folgenden Testverfahren wurden angewendet, um die vermutliche Konformität mit den grundlegenden Anforderungen der R&TTE-Richtlinie 2014/53/EU zu beweisen:

- EN 60950-1: 2006+A11:2009 +A1:2010 +A12:2011

Sicherheit von Einrichtungen der Informationstechnik

- EN 50566: 2013

Produktnorm die Einhaltung der allgemeinen Öffentlichkeit und der Einsatz von Hand-Körper-Radio Frequenzfelder von drahtlosen Kommunikationsgeräten zu demonstrieren (30 MHz - 6 GHz)

- EN 62209-2: 2010

Exposition des Menschen zu Hand- und Körper-Board-RF-Feld von drahtlosen Kommunikationsgeräten - Körpermodelle, Instrumente und Verfahren

Teil 2: Verfahren, um die spezifische Absorptionsrate (SAR) zu bestimmen, ist in der Nähe eines drahtlosen Kommunikationsgerät zur Anwendung beim Menschen (30 MHz bis 6 GHz-Frequenzbereich)

- EN 300 328 V1.8.1 : 2012

Elektromagnetische Verträglichkeit und Funkspektrumangelegenheiten (ERM);  
Breitband-Übertragungssysteme; Datenübertragungseinrichtung für das 2,4 GHz  
ISM Band mit Spreizspektrummodulation; harmonisierte Europäische Norm (EN) mit  
wesentlichen Anforderungen nach der R&TTE-Richtlinie, Artikel 3.2.

- EN 301 489-1 V1.9.2: 2011

Elektromagnetische Verträglichkeit und Funkspektrumangelegenheiten (ERM);  
Elektromagnetische Verträglichkeit (EMV) für Funkeinrichtungen und -dienste; Teil 1:  
Gemeinsame technische Vorschriften.

- EN 301 489-17 V2.2.1:2012

Elektromagnetische Verträglichkeit und Funkspektrumangelegenheiten (ERM);  
Elektromagnetische Verträglichkeit (EMV) für Funkeinrichtungen und -dienste; Teil 17:  
Spezifische Bedingungen für Breitbandübertragungssysteme im 2,4 GHz-Band und  
Einrichtungen in lokalen Hochleistungs-Funknetzen (RLAN) im 5 GHz-Band.

Manufacturer: Sintai Optical (Shenzhen) Co., Ltd

Address: Qiwei Ind Sec, 1st, 2nd, & 3RD Bldg, Lisonglang Village, Gongming Town, Bao'an  
District, Shenzhen, Guangdong, China

### **Für Kunden aus den USA**

Interface-Anweisung der Federal Communication Commission (FCC)

Dieses Gerät erfüllt Teil 15 der FCC-Regularien. Der Betrieb unterliegt den folgenden zwei  
Bedingungen: (1) Dieses Gerät darf keine Störungen verursachen, und (2) dieses Gerät  
muss jegliche empfangenen Störungen hinnehmen, einschließlich Störungen, die zu  
unbeabsichtigtem Betrieb führen können.

Dieses Gerät ist geprüft worden und stimmt mit den Bedingungen für ein Gerät der Kategorie B gemäß Teil 15 der FCC-Richtlinien überein. Diese Bedingungen sind erstellt worden, um einen angemessenen Schutz gegen Störungen in einem Wohnbereich sicherzustellen. Dieses Gerät erzeugt, verbraucht und kann Hochfrequenzenergie ausstrahlen. Wenn es nicht in Übereinstimmung mit der Bedienungsanleitung installiert und verwendet wird, können Störungen des Funkverkehrs verursacht werden. Jedoch gibt es keine Garantie, dass in einer bestimmten Installation keine Störungen auftreten können. Wenn das Gerät Störungen des Radio- oder Fernsehempfangs verursacht (was durch Ein- und Ausschalten des Geräts festgestellt werden kann), wird dem Benutzer empfohlen, die Störung durch folgende Maßnahmen zu beheben:

- Neuausrichtung oder Verlegung der Empfangsantenne
- Ein erhöhter Abstand zwischen dem Gerät und dem Empfänger
- Anschluss des Geräts an eine Steckdose auf einem Stromkreis, an dem der Empfänger nicht angeschlossen ist.
- Den Händler oder einen erfahrenen Radio- und Fernstechniker um Rat ersuchen.

FCC-Hinweise: Änderungen am Gerät, die nicht ausdrücklich von der für die Einhaltung verantwortlichen Partei genehmigt wurden, können die Betriebserlaubnis des Eigentümers ungültig machen.

Dieser Transmitter darf nicht zusammen mit einer anderen Antenne oder einem anderen Transmitter betrieben werden.

### **Erklärung zur Strahlenbelastung:**

Dieses Produkt entspricht den FCC-Grenzwerten für Hochfrequenzstrahlung in einer unkontrollierten Umgebung und ist unter den in dieser Anleitung beschriebenen Betriebsbedingungen sicher. Eine zusätzliche Reduktion der Hochfrequenzstrahlung kann erreicht werden, wenn das Produkt so weit wie möglich vom Körper des Anwenders entfernt gehalten wird oder wenn das Gerät, falls möglich, auf eine niedrige Ausgabeleistung eingestellt wird.

## Über diese Anleitung

Vielen Dank für Ihren Kauf einer KODAK PIXPRO-Digitalkamera. Bitte lesen Sie diese Anleitung aufmerksam durch und bewahren Sie sie an einem sicheren Ort auf, damit Sie später darin nachlesen können.

- Die JK Imaging Ltd. behält sich sämtliche Rechte an diesem Dokument vor. Kein Teil dieser Publikation darf in jeglicher Form und auf jegliche Weise ohne vorherige schriftliche Genehmigung der JK Imaging Ltd. reproduziert, übertragen, abgeschrieben, in Abrufsystemen gespeichert oder in jegliche Sprachen oder Computersprachen übersetzt werden.
- Sämtliche in dieser Anleitung erwähnten Marken werden lediglich zu Referenzzwecken verwendet und können Eigentum ihrer jeweiligen Inhaber sein.
- In dieser Anleitung erfahren Sie, wie Sie Ihre KODAK PIXPRO-Digitalkamera richtig benutzen. Größte Mühen wurden darauf verwendet, um Fehler in dieser Anleitung zu vermeiden. JK Imaging Ltd. behält sich dennoch das Recht vor, Änderungen ohne Vorankündigung vorzunehmen.
- In dieser Anleitung werden die folgenden Symbole eingesetzt, damit Sie die gesuchten Informationen schnell und einfach finden können.



Weist auf nützliche Informationen hin.



Weist auf Vorsichtsmaßnahmen beim Bedienen der Kamera hin.

- In dieser Anleitung setzen wir die folgenden Symbole ein, damit Sie sich möglichst leicht zurechtfinden können.

[Eigenschaften] : Auswahlmöglichkeiten der Kamerabenzutzeroberfläche werden in [ ] dargestellt.

# Sicherheitshinweise

## Sicherheitshinweise zur Kamera

- Lassen Sie die Kamera nicht fallen, stoßen Sie nicht mit harten Gegenständen dagegen.
- Versuchen Sie niemals, die Kamera zu zerlegen oder zu reparieren.
- Nutzen und lagern Sie die Kamera nicht an staubigen Stellen oder am Strand; andernfalls können Staub oder Sand in die Kamera eindringen und schwere Schäden verursachen.
- Nutzen und lagern Sie die Kamera nicht in heißer Umgebung oder im prallen Sonnenlicht.
- Nutzen und lagern Sie die Kamera nicht in der Nähe von starken magnetischen Feldern, beispielsweise nicht in der Nähe von Magneten oder Transformatoren.
- Berühren Sie die Objektivlinse der Kamera nicht.
- Setzen Sie die Kamera nicht längere Zeit direkter Sonneneinstrahlung aus.
- Damit die Kamera nicht durch Feuchtigkeit beschädigt wird, nutzen und lagern Sie die Kamera nicht in sehr feuchter Umgebung – beispielsweise nicht im Regen und nicht in der Nähe von Wasserflächen.
- Wenn die Kamera unbeabsichtigt mit Wasser in Kontakt kommt, die Kamera ausschalten, Akku sowie Speicherkarte entnehmen und lassen 24 Stunden trocknen lassen.
- Falls Sie die Kamera von einem kühlen zu einem warmen Ort bringen, kann sich Feuchtigkeit im Inneren der Kamera niederschlagen. Bitte warten Sie vor dem Einschalten etwas ab.
- Schalten Sie die Kamera ab, bevor Sie Akku/Batterien und Speicherkarte herausnehmen.
- Verzichten Sie beim Reinigen des Kameragehäuses auf Scheuermittel, alkoholische und organische Reinigungsmittel.
- Reinigen Sie das Objektiv mit einem speziellen Reinigungstuch, das Sie im Fachhandel erhalten.
- Übertragen Sie Ihre Fotos zum Computer oder auf ein anderes Medium und nehmen Sie die Speicherkarte heraus, wenn Sie die Kamera lange Zeit nicht benutzen.
- Lagern Sie das Produkt in einer trockenen und sauberen Umgebung, wenn Sie es für längere Zeit einlagern.
- Unser Unternehmen zahlt keine Entschädigungen für Wiedergabefehler von Fotos und Videos aufgrund einer unsachgemäßen Bedienung.

## Sicherheitshinweise zu Akkus und Batterien

- Benutzen Sie nur den für dieses Produkt spezifizierten Akku.
- Laden Sie den Lithium-Ionen-Akku nur mit dem mitgelieferten Ladegerät.
- Falls Batterien oder Akkus in der Kamera auslaufen sollten, wenden Sie sich bitte an Ihren Händler. Falls Batterie- oder Akkuklässigkeit an Ihre Haut geraten sollte, spülen Sie die betroffene Stelle sofort mit reichlich Wasser und suchen anschließend einen Arzt auf.
- Die Entsorgung gebrauchter Akkus sollte gemäß der lokalen (nationalen und regionalen) Bestimmungen erfolgen.
- Damit Akkus oder Batterien nicht beschädigt werden: Nicht fallen lassen, nicht mit harten Gegenständen dagegen stoßen, nicht mit scharfen Gegenständen darüber kratzen.
- Achten Sie darauf, dass die Kontakte von Akkus oder Batterien nicht mit Metallgegenständen (dazu zählen auch Münzen) in Kontakt geraten; andernfalls kann es zu Kurzschlüssen, vorzeitiger Entladung, Hitzeentwicklung und Auslaufen kommen.
- Versuchen Sie niemals, Batterien oder Akkus zu zerlegen.
- Lassen Sie weder Wasser noch sonstige Flüssigkeiten an Batterien oder Akkus gelangen. Achten Sie darauf, dass die Kontakte stets trocken bleiben.
- Batterien oder Akkus nicht erhitzen, nicht verbrennen; andernfalls besteht Explosionsgefahr.
- Lagern Sie Batterien und Akkus nicht in heißer Umgebung oder im prallen Sonnenlicht.
- Trennen Sie das Ladegerät, falls sich die Kamera beim Aufladen des Lithium-Ionen-Akku überhitzen sollte. Warten Sie mit dem weiteren Aufladen, bis das Gerät gründlich abgekühlt ist.
- Nehmen Sie Akkus oder Batterien heraus, wenn Sie die Kamera längere Zeit lagern. Bringen Sie Akkus oder Batterien an einem sicheren Ort unter, der nicht von Kindern erreicht werden kann.
- Bei Kälte verkürzt sich die Betriebszeit mit Akku oder Batterien deutlich.
- Orientieren Sie sich beim Einlegen von Akku oder Batterien an den Kennzeichnungen im Akkufach, legen Sie Akku oder Batterien richtig herum ein. Nicht mit Gewalt einlegen.





## Sicherheitshinweise zur Speicherkarte

- Entscheiden Sie sich beim Kauf von Speicherkarten für bewährte Markenprodukte.
- Formatieren Sie frisch gekaufte Speicherkarten vor dem Einsatz direkt in der Kamera.
- Lassen Sie die Speicherkarte nicht fallen, stoßen Sie nicht mit harten Gegenständen dagegen.
- Versuchen Sie niemals, die Speicherkarte zu zerlegen oder selbst reparieren.
- Lassen Sie weder Wasser noch sonstige Flüssigkeiten an die Speicherkarte gelangen. Immer trocken halten.
- Nehmen Sie die Speicherkarte nicht bei eingeschalteter Kamera heraus. Andernfalls kann es zu Datenverlusten kommen.
- Bearbeiten Sie Daten nicht direkt auf der Speicherkarte. Kopieren Sie die Daten vor dem Bearbeiten zunächst zum PC.
- Falls Sie die Kamera längere Zeit nicht benutzen, übertragen Sie Ihre Fotos zum PC oder auf ein anderes Speichermedium, nehmen die Speicherkarte heraus und lagern diese an einer trockenen Stelle.
- Ändern Sie die Namen von Dateien und Ordern der Speicherkarte nicht mit dem PC; andernfalls werden die Dateien später eventuell nicht mehr von der Kamera erkannt, auch sonstige Fehler können auftreten.
- Die mit der Kamera aufgenommenen Fotos werden in einem Ordner gespeichert, der automatisch auf der Speicherkarte angelegt wird. Legen Sie keine Fotos in diesem Ordner ab, die nicht mit der Kamera aufgenommen wurden – andernfalls können die Bilder bei der Wiedergabe nicht mehr erkannt werden.
- Achten Sie beim Einlegen einer Speicherkarte darauf, dass die abgeschrägte Ecke so wie am Speicherkartensteckplatz abgebildet liegt.

## Weitere Sicherheitshinweise

- Schalten Sie die Kamera nicht ab, trennen Sie die Kamera nicht von der Stromversorgung, solange eine Aktualisierung läuft. Andernfalls werden Daten eventuell nicht richtig geschrieben; dies kann dazu führen, dass sich die Kamera später nicht mehr einschalten lässt.
- Hängen Sie den Nackenriemen der Kamera nicht um den Nacken eines Kindes.
- Halten Sie sich an die Vorschriften der jeweiligen Fluglinie, wenn Sie Ihre Kamera an Bord eines Flugzeuges benutzen möchten.
- Aufgrund produktionsbedingter Einschränkungen können LCD-Bildschirmen einige ständig oder gar nicht leuchtende Pixel auftreten; die Qualität der Fotos wird davon jedoch nicht beeinflusst.
- Lassen Sie weder Wasser noch sonstige Flüssigkeiten an den LCD-Bildschirm gelangen. Wischen Sie Feuchtigkeit möglichst unverzüglich mit einem weichen, trockenen Tuch ab.
- Falls der LCD-Bildschirm beschädigt wird und Flüssigkristalle an Ihre Haut geraten, wischen Sie die betroffene Stelle sofort mit einem trockenen Tuch ab, anschließend gründlich mit klarem Wasser spülen. Sofern Flüssigkristalle in Ihre Augen geraten sollen, spülen Sie die Augen mindestens 15 Minuten lang unter fließendem Wasser aus, anschließend suchen Sie einen Arzt auf. Falls Flüssigkristalle versehentlich verschluckt werden, spülen Sie den Mund gründlich aus und begeben sich anschließend in ärztliche Behandlung.







# INHALT

BEVOR SIE BEGINNEN .....	1	Unterschiedliche Modi im Überblick.....	27
Sicherheitshinweise .....	6	LCD-Anzeigen .....	27
INHALT .....	10	Die Bildschirmsymbole im Fotomodus .....	27
ERSTE SCHRITTE.....	14	Die Bildschirmsymbole im Videomodus .....	29
Auspacken.....	14	Die Bildschirmsymbole im Wiedergabemodus.....	30
Objektivkappe und Gurt anbringen ...	15	Wie mache ich Aufnahmen .....	31
Kameraansichten .....	16	Verwendung des Modus-Wählrads ....	32
Akku und Speicherkarte einlegen .....	19	Gesichtsverschönerung  .....	35
Akku aufladen .....	21	Wi-Fi Modus  .....	36
Mehrwinkel-LCD.....	22	Szenenmodus <b>SCN</b> .....	43
Ein- und Ausschalten .....	23	Eigene Einstellungen <b>CS</b> .....	49
Sprache, Datum und Uhrzeit einstellen .....	24	GRUNDBEDIENUNG .....	51
Stellen Sie Sprache, Datum und Uhrzeit nach dem ersten Einschalten ein. ....	24	Elektronischen Sucher verwenden ....	51
Andere Sprache einstellen .....	25	Zoomfunktion verwenden .....	52
Datum/Uhrzeit neu einstellen.....	26	Display-Einstellungen .....	53

AF-Bereich.....	55
Makromodus .....	56
Selbstausslösermodus .....	57
Blitzmodus .....	58
Weißabgleichmodus.....	60
Aufnahmereihe Modus .....	62
Einstellung der Belichtungskorrektur .	64
Belichtungskorrekturanpassung ..	64
ISO Anpassung.....	65
Verschlusszeitanpassung.....	65
Blendenanpassung.....	66
Schnellzugriff für Videoaufnahme .....	66
i-Taste Funktionen .....	67
Benutzung des Funktionsring der Linse .....	68
Zoom / AF Modus .....	68
Funktionsring (Smart) Modus .....	69
MF ( Manuelle Scharfeinstellung) Modus.....	70

<b>WIEDERGABE .....</b>	<b>71</b>
Fotos und Videos anschauen .....	71
Miniaturansicht .....	72
Zoomen während der Wiedergabe (nur für Fotos) .....	73
Wiedergabe einer Aufnahmereihe .....	74
Animierte Panoramawiedergabe.....	75
Diaschau.....	76
Fotos und Videos löschen .....	77

<b>FORTGESCHRITTENE BEDIENUNG.....</b>	<b>78</b>
Aufnahme-Menü .....	78
Bel.-Messung.....	79
OIS .....	79
Verschönerung.....	80
Szene wählen .....	80
Aufnahmeeinstellungen 1 .....	81
Bildgröße .....	82

Videoformat.....	83	Größe ändern 	97
Qualität.....	84	Wiedergabeeinstellungen .....	97
MF-Assistent .....	85	Schützen.....	98
AF-Hilfsleuchte.....	86	Löschen .....	98
Digitalzoom .....	86	DPOF.....	99
Aufnahmeeinstellungen 2 .....	87	Anpassen.....	100
Zeitstempel.....	88	Diaschau starten .....	100
Vorschau.....	88	Allgemeine Einstellungen.....	101
Gesicht-AF.....	89	Audioeinstellungen .....	102
Eigene Einstellungen.....	90	Energiesparen .....	102
Function Ring (Smart).....	91	Language/Sprache.....	103
Wiedergabemenü .....	92	Weltzeit.....	103
Menü 	92	Datum & Zeit.....	103
Anzeigemodus 	93	LCD-Helligkeit.....	103
Drehen 	93	Dateieinstellungen.....	104
Farbe 	94	Format .....	105
HDR 	95	Kopie zur Karte .....	106
Retusche 	96	Dateinummerierung.....	106
		Einstellungen rücksetzen.....	107

Version.....	107	Fernsehgerät über HDMI anschließen .....	117
<b>VERBINDUNG- SEINSTELLUNGEN.....</b>	<b>108</b>	HDMI-CEC-Steuerung.....	118
Anschluss an einen PC .....	108	Eye-Fi Verbindungsmodus.....	123
USB-Modus einstellen.....	108	<b>ANHÄNGE .....</b>	<b>124</b>
Dateien zum PC übertragen .....	109	Technische Daten .....	124
Verbindung mit einem PICTBRIDGE™- kompatiblen Drucker .....	110	Abfragen und Warnmeldungen.....	128
USB-Modus einstellen.....	110	Problemlösung.....	133
Drucker anschließen .....	111		
PICTBRIDGE™-Menü verwenden .....	112		
Mit Datum drucken.....	112		
Ohne Datum drucken.....	113		
Index drucken .....	114		
DPOF-Bilder drucken .....	115		
Beenden .....	115		
Videosystem.....	116		
Fernsehgerät über HDMI anschließen.....	117		

# ERSTE SCHRITTE

## Auspacken

Im Lieferumfang sollten das jeweilige Kameramodell und die nachstehend aufgeführten Zubehörteile enthalten sein. Falls etwas fehlen oder beschädigt sein sollte, wenden Sie sich bitte an Ihren Händler. (Das Ladegerät wird je nach Land mit einem unterschiedlichen Netzstecker ausgeliefert. kann daher etwas anders aussehen.)

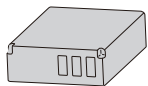

Wiederaufladbarer  
Lithium-Ionen-Akku

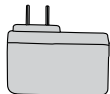

Netzteil

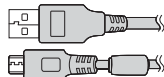

Mikro-USB-Kabel



Trageriemen

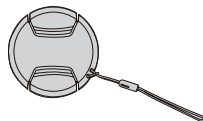

Objektivkappe  
mit Kordel

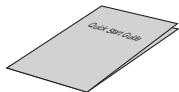

Schnellstartanleitung



Garantiekarte



Servicekarte

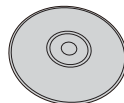

CD

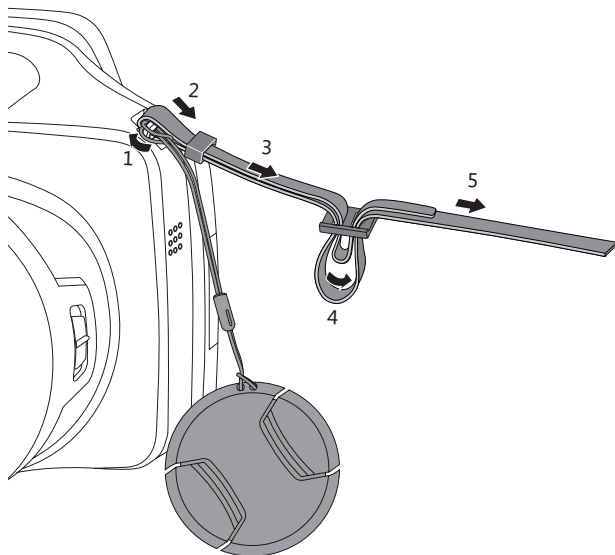

## Objektivkappe und Gurt anbringen



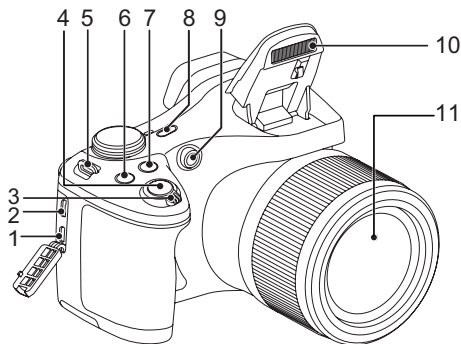

## Kameraansichten



1. Mikro-HDMI-Anschluss
2. Mikro-USB-Anschluss
3. Zoom Rad
4. Auslöser
5. Trageriemenöse
6.  Belichtungsausgleichstaste
7.  Kontinuierliche Capture Funktionstaste
8. Ein-/Austaste
9. AF-Leuchte/ Selbstauslöser LED
10. Blitz
11. Objektiv

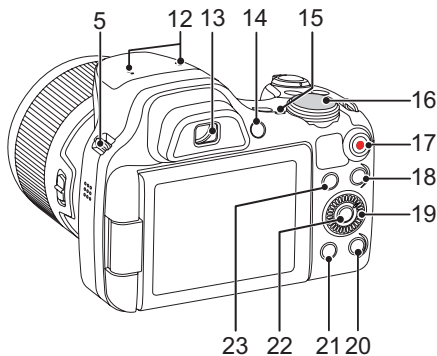

- 12. Mikrofon
- 13. Elektronischer Sucher
- 14. EVF / LCD-Schalter
- 15. Ladekontrolllampe
- 16. Modus-Wählrad
- 17. Videoschnellaufnahme-Taste
- 18. Menütaste
- 19. Pendelrad
- [ **▲** **AF** ] AF-Taste/ Aufwärtstaste
- [ ] Löschen-Taste/  
Selbstausröser- Taste/  
Abwärtstaste
- [ ] Makro-Taste/ Linkstaste
- [ ] Blitz-Taste/ Rechtstaste
- 20. Display-Taste
- 21. Wiedergabetaste
- 22. SET-Taste
- 23. I-Taste



Drehen Sie das Pendelrad zur Schnellwahl, anstatt die aufwärts/abwärts/links/rechts Taste zu drücken.

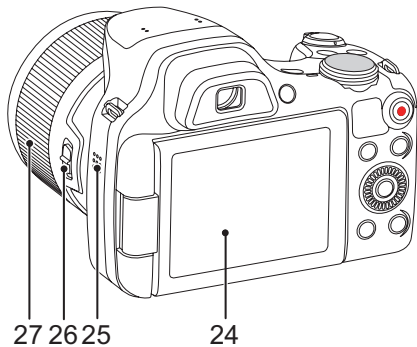

- 24. Mehrwinkel-LCD
- 25. Lautsprecher
- 26. Kontrollring der Kamera
- 27. Funktionsring der Linse

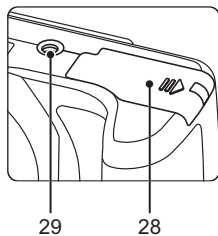

- 28. Batteriefachdeckel
- 29. Stativgewinde

## Akku und Speicherkarte einlegen

1. Öffnen Sie den Akkufachdeckel.

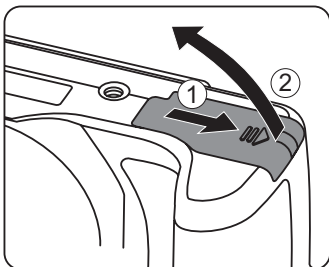

2. Legen Sie die Batterie in Übereinstimmung mit den Angaben zum Minus- und Pluspol in das Batteriefach ein, wie in der Abbildung dargestellt. Drücken Sie die Batterie nach unten, bis sie einrastet.

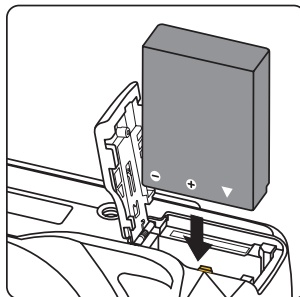

Akkuverriegelung

3. Legen Sie die Speicherkarte wie in der Abbildung gezeigt in den Speicherkartensteckplatz ein.

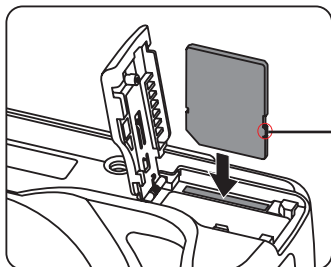

Lasche für  
Schreibschutz

4. Schließen Sie den Akkufachdeckel wieder.

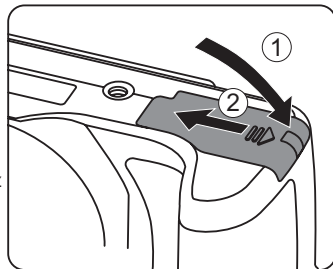



- Die Speicherkarte (SD/SDHC) ist separat erhältlich und wird nicht mit der Kamera geliefert. Erwerben Sie am besten eine Speicherkarte eines Markenherstellers mit einer Kapazität zwischen 4 GB und 32 GB.
- Zum Entnehmen der Speicherkarte öffnen Sie den Batteriefachdeckel und drücken die Speicherkarte mit dem Fingernagel etwas in den Steckplatz hinein; die Karte springt anschließend ein Stückchen heraus und kann dann leicht entnommen werden.

## Akku aufladen

Stecken Sie bitte die Batterie ein und laden sie im Abschaltmodus auf.

1. Verbinden Sie Kamera und Ladegerät über ein USB-Kabel.
2. Verbinden Sie das Ladegerät zum Laden des Akkus mit einer Steckdose.

-  Nachdem der Akku für längere Zeit gelagert wurde, benutzen Sie den mitgelieferten Netzteil, um den Akku vor dem Benutzen zu laden.
-  Ladeanzeige:  
Apfelsine Leuchten: Aufladen  
Grünes Leuchten: Vollständig geladen  
Damit der Akku von Anfang an seine volle Kapazität erreicht, laden Sie ihn beim ersten Mal mindestens 4 Stunden lang auf.
-  Bitte zwischen Temperatur von 0°C bis 40°C die Aufladung durchführen.

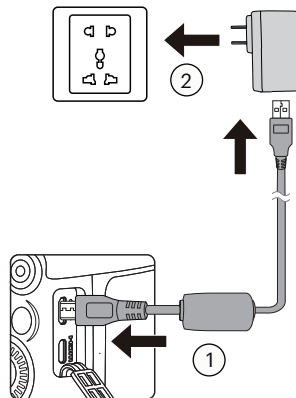

Ladekontrolllampe

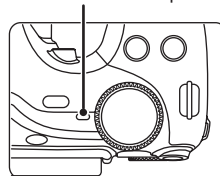

## Mehrwinkel-LCD

Der LCD-Monitor befindet sich im Kameragehäuse. Folgen Sie den nachstehenden Anweisungen, um ihn wie benötigt zu bewegen.

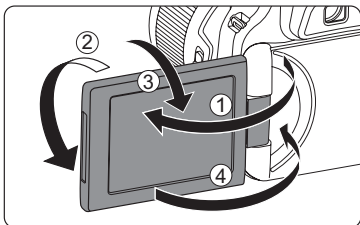

1. Schalten Sie den LCD-Monitor ein, wie es die Pfeilrichtung zeigt ①.
2. Er kann um 180° gedreht werden, wie es die Pfeilrichtung zeigt ②.
3. Er kann um 90° gedreht werden, wie es die Pfeilrichtung zeigt ③.
4. Schalten Sie den LCD-Monitor aus, wie es die Pfeilrichtung zeigt ④.



Drehen Sie den LCD-Monitor nicht mit übermäßiger Kraft, um Schäden zu vermeiden.





Schalten Sie den LCD-Monitor bitte nach dem Gebrauch in Richtung des Pfeils ④ ab, um ihn vor Kratzern zu schützen.

## Ein- und Ausschalten

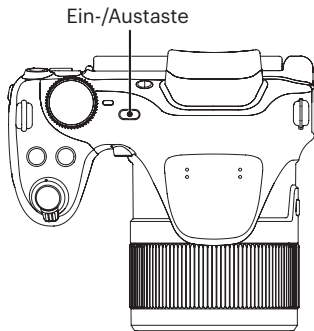
Mit der Ein-/Austaste schalten Sie die Kamera ein. Zum Abschalten drücken Sie erneut die Ein-/Austaste.



-  Wenn der Strom ausgeschaltet ist, zum Einschalten halten Sie die Wiedergabetaste  gedrückt; Sie gelangen in den Wiedergabemodus.



## Sprache, Datum und Uhrzeit einstellen





### Stellen Sie Sprache, Datum und Uhrzeit nach dem ersten Einschalten ein.

1. Wenn Sie die Kamera zum ersten Mal einschalten, erscheint die Sprachauswahl auf dem Bildschirm.
2. Wählen Sie die gewünschte Sprache mit den Richtungstasten [ ▲ AF ]/[ ▼ ⓧ Ⓞ ] aus.
3. Nachdem Sie die Taste (SET) zur Bestätigung gedrückt haben, erscheint der Bildschirm zum Einstellen von Datum und Uhrzeit.
4. Wählen Sie das gewünschte Einstellungsfeld mit den Tasten [ ◀ ⓧ Ⓞ ]/[ ▶ ⚡ ]. Datum und Uhrzeit werden im Format YYYY.MM.DD/HH:MM angezeigt.
5. Mit den [ ▲ AF ]/[ ▼ ⓧ Ⓞ ] Taste stellen Sie im Eingabefeld den gewünschten Wert ein.
6. Drücken Sie die Taste (SET) bestätigen Sie die Datums-/Uhrzeiteinstellungen, der Schnappschuss-Bildschirm erscheint.



## Andere Sprache einstellen





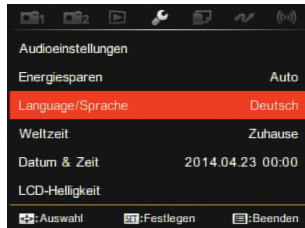











Wenn Sie die beim ersten Einschalten eingestellte Sprache ändern möchten, führen Sie dazu bitte die folgenden Schritte aus:

1. Drücken Sie die Taste , wählen Sie mit den [ **▲AF** ]/[ **▼**   ] Taste , rufen Sie dann das Menü mit der Taste  auf.
2. Wählen Sie mit den [ **◀**  ]/[ **▶**  ] Taste .
3. Wählen Sie mit den [ **▲AF** ]/[ **▼**   ] Taste [Language/Sprache], rufen Sie dann das Menü mit der Taste  auf.
4. Wählen Sie die gewünschte Sprache mit den [ **▲AF** ]/[ **▼**   ] Taste, drücken Sie dann die Taste  zur Bestätigung.
5. Drücken Sie die Taste  der Schnappschuss-Bildschirm erscheint.



## Datum/Uhrzeit neu einstellen

Wenn Sie Datum und Uhrzeit ändern möchten, führen Sie dazu bitte die folgenden Schritte aus:

1. Drücken Sie die Taste , wählen Sie die Taste [ **▲AF** ]/[ **▼**   ] Taste , rufen Sie dann das Menü mit der Taste  auf.
2. Wählen Sie mit den [ **◀**  ]/[ **▶**  ] Taste .
3. Wählen Sie mit den [ **▲AF** ]/[ **▼**   ] Taste [ Datum & Zeit ], rufen Sie dann das Menü mit der Taste  auf.
4. Wählen Sie das gewünschte Einstellungsfeld mit den [ **◀**  ]/[ **▶**  ] Taste. Datum und Uhrzeit werden im Format YYYY.MM.DD/HH:MM angezeigt.
5. Mit den [ **▲AF** ]/[ **▼**   ] Taste stellen Sie im Eingabefeld den gewünschten Wert ein. Drücken Sie zum Abschluss die Taste  zur Bestätigung.
6. Drücken Sie die Taste , der Schnappschuss-Bildschirm erscheint.

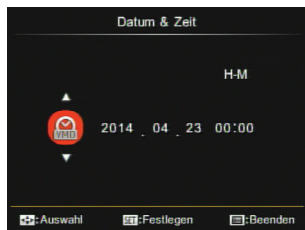

# Unterschiedliche Modi im Überblick

## LCD-Anzeigen

### Die Bildschirmsymbole im Fotomodus

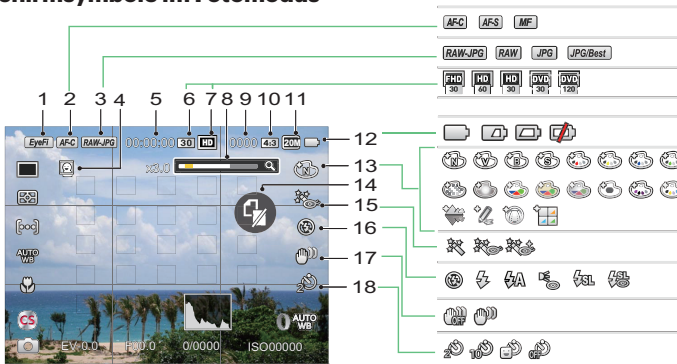

1	Eye-Fi AN (mit Signal)	7	Video Pixel	13	Farbeffekte
2	Focus Mode	8	Zoom-Anzeige (bei Betätigung des Zoomhebels)	14	Keine Speicherkarte
3	Qualität	9	Anzahl der Bilder im Modus Standfotos	15	Verschönerung
4	Gesicht-AF	10	Verhältnis der Aufnahmepixel	16	Blitzmodus
5	Maximale Aufnahmezeit	11	Bildgröße	17	OIS
6	Aufnahmegeschwindigkeiten (fps)	12	Batteriestatus	18	Selbstausröser

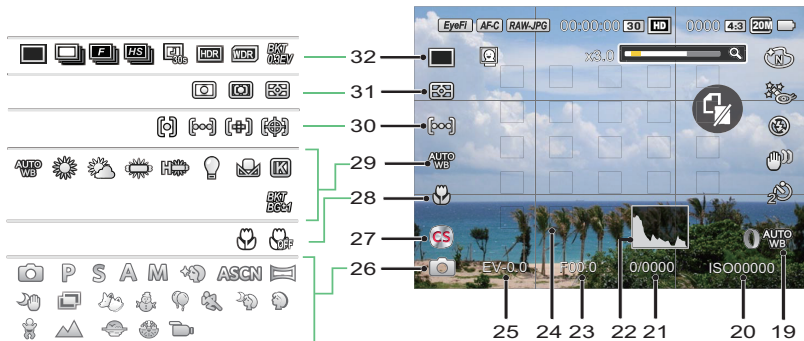

19	Individuelle Einstellungen des Funktionsrings der Linse	24	Fokusrahmen	29	Weißabgleich
20	ISO-Wert	25	Belichtungskorrektur	30	AF-Bereich
21	Belichtungszeit	26	Aufnahmemodus	31	Bel.-Messung
22	Histogramm	27	Eigene Einstellungen	32	Einzeln / Aufnahmereihe / HDR / WDR / AE-Belichtungsreihe
23	Blendenwert	28	Makromodus		

## Die Bildschirmsymbole im Videomodus



1	Batteriestatus
2	Anzahl der aufgenommenen Videos
3	Aufnahmezeit
4	Filmmodus

## Die Bildschirmsymbole im Wiedergabemodus

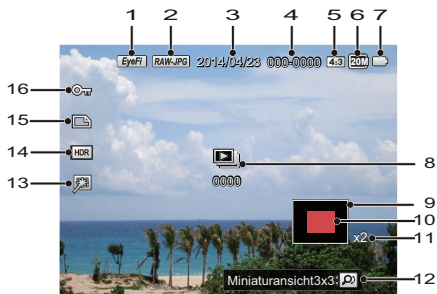

1	Eye-Fi AN (mit Signal)	9	Auswählbarer Gesamtbereich
2	Qualität	10	Zoom Vergrößerungsgebiet
3	Aufnahmedatum	11	Bild Zoomfaktoren
4	Dateiname	12	Index Prompt
5	Verhältnis der Aufnahmepixel	13	Retusche
6	Bildgröße	14	HDR
7	Batteriestatus	15	DPOF-Datei-Symbol
8	Wiedergabe der kontinuierlichen Erfassung von Gruppen	16	Schreibschutz-Symbol

## Wie mache ich Aufnahmen

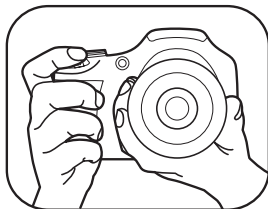





1. Halten Sie, wie in der Abbildung, die Kamera in beiden Händen, decken Sie mit Ihren Fingern nicht den Blitz und die Linse zu.
2. Richten Sie die Kamera auf das Objekt und bringen Sie es in den LCD-Monitorrahmen.
3. Verwenden Sie den Zoomhebel, um Tele- oder Wide-Positionen zu wählen und Ihr Ziel zu vergrößern oder zu verkleinern.
4. Drücken Sie den Auslöser halbwegs durch, um das Objekt scharf einzustellen. Wenn der Scharfstellungsrahmen grün zeigt, drücken Sie den Auslöser voll durch, um das Foto zu machen.



## Verwendung des Modus-Wählrads











Ihre Digitalkamera verfügt über ein praktisches Modus-Wählrad, mit dem Sie zwischen verschiedenen Aufnahmemodi bequem wechseln können. Alle verfügbaren Modi sind im Folgenden aufgelistet:

Modusname	Symbol	Beschreibung
Auto-Modus		In diesem Modus stellt sich die Kamera automatisch auf Motiv und Umgebung ein. Dieser Modus eignet sich am besten für einen guten Schnappschuss zwischendurch.
Programm-AE	<b>P</b>	Für verschiedene Szenen, kann der Benutzer den ISO und den EV-Wert nach persönlichen Vorlieben wechseln, die Kamera kann die Verschlusszeit und den Blendenwert automatisch einstellen.
Blendenautomatik	<b>S</b>	In diesem Modus können Sie Belichtungszeit / EV -Wert (Belichtungskorrektur) und ISO anpassen. Die Kamera stellt die Blende anhand der Belichtungszeit und ISO auf einen optimalen Belichtungswert ein.
Blendenvorrang	<b>A</b>	Mit diesem Modus bestimmen Sie eine spezifische Blende und die Kamera passt automatisch die Verschlusszeit an. Im -Modus (Blendenvorwahl) können Sie die Blende / den Lichtwert einstellen und ISO Wert. Mit einer großen Blende liegt der Fokus auf dem Hauptmotiv und der Hintergrund ist verschwommen. Eine kleine Blende fokussiert sowohl den Hintergrund als auch das Hauptmotiv gleichermaßen.













Manueller Modus	<b>M</b>	Diesen Modus nutzen Sie, können Sie die Blende / Verschlusszeit manuell einstellen und ISO Wert.
Gesichtsverschönerung		Geeignet für Portraitaufnahmen: Gesichter werden weicher gezeichnet.
Wi-Fi Modus		Aktivieren Sie die Bildübertragung und die Fernbedienung, indem Sie das SmartDevice mit Wi-Fi verbinden.
Szenenmodus	<b>SCN</b>	In diesem Modus können Sie vorgegebene Szenenmodi zum Aufnehmen von Fotos auswählen. Insgesamt stehen 14 Szenenmodi zur Verfügung.
Filmmodus		Zum Aufnehmen von Videos.
Eigene Einstellungen	<b>CS</b>	Sie können einen häufig verwendeten Aufnahmemodus nebst Einstellungen speichern und diese Voreinstellung später wieder abrufen.

Sehen Sie sich die untenstehende Tabelle an, falls es nicht veränderbare Optionen im **PSAM** Modus gibt (O: Optional X: Nicht optional)



Optionen Modus	Blende	Verschlusszeit	EV	ISO
<b>P</b>	X (Anzeige)	X (Anzeige)	O	O
<b>S</b>	X (Anzeige)	O	O	O
<b>A</b>	O	X (Anzeige)	O	O
<b>M</b>	O	O	X (Anzeige)	O

1. Drehen Sie den Moduswahlschalter, um den gewünschten **PSAM** Modus zu wählen.
2. Drücken Sie die  Taste, um zum Menü zu gelangen.
3. Wählen Sie die gewünschte Einstellung mit den [   ]/[   ] Taste.
4. Stellen Sie den ausgewählten Wert mit den [  **AF** ]/[    ] Taste ein.
5. Drücken Sie die Taste  zur Bestätigung der Einstellungen und zum Schnappschuss-Bildschirm erscheint.

## Gesichtsverschönerung +

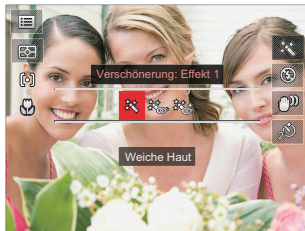
1. Stellen sie das Modus einstellrad auf den gewählten Beauty-Modus (  ).
2. Drücken Sie die Taste , wählen Sie dann mit den [  **AF** ]/[    ] Taste .
3. Drücken Sie die [   ]/[   ] Taste oder drehen Sie das , um eine Option zu wählen, anschließend drücken Sie die Taste  zur Bestätigung und kehren zum Fotomodus zurück.



-  Effekt 1: Weiche Haut
-  Effekt 2: Weiche Haut+Leuchtende Augen
-  Effekt 3: Weiche Haut+Leuchtende Augen+Große Augen

## Wi-Fi Modus



Aktivieren Sie die Bildübertragung und die Fernbedienung, indem Sie das SmartDevice mit Wi-Fi verbinden.





Folgende Punkte verdienen vor der Benutzung besondere Beachtung:

- Die Systemversion Ihres Smartgeräts muss iOS 7 oder höher, oder ANDROID 4.2 oder höher sein. Falls nicht, aktualisieren Sie Ihr SmartDevice, bevor Sie die App benutzen.
- Benutzen Sie die Kamera nicht an Orten mit starkem Magnetfeld, mit elektrostatischer oder Elektrowellen Interferenz (zum Beispiel eine Mikrowelle), die den Empfang unterbrechen können.
- Um eine Verbindung aufrechtzuerhalten, soll die Kamera nicht weiter als 10 Metern (32,8 Fuß), ohne Signalabschirmungsinterferenz, entfernt sein.
- Benutzen Sie die WiFi Verbindungsfunktion nicht in einem Flugzeug.
- Die Kamera und das SmartDevice können nur eins mit dem anderen verbunden werden.





### Herunterladen des APP Pakets:

Laden Sie ein geeignetes Installationspaket vom Application Store herunter (APP Name: PIXPRO Remote Viewer  ) und installieren Sie es.

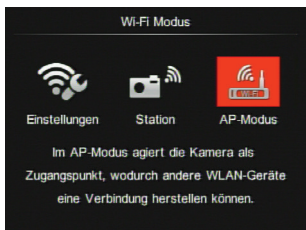
- ANDROID-Geräte : Suchen und unterladen Sie die APP "PIXPRO Remote Viewer"  in Google Play und installieren Sie sie gemäß den Anweisungen auf der Interface.
- iOS-Geräte : Suchen und unterladen Sie die APP "PIXPRO Remote Viewer"  in App Store und installieren Sie sie gemäß den Anweisungen auf dem Interface.

1. Drehen Sie den Modusschalter nach  und öffnen Sie dann die WiFi Auswahlschnittstelle.
2. Drücken Sie die [   ]/[   ] Taste, um Optionen zu wählen und einzugeben.









-  [Einstellungen] : Zum Anpassen der WLAN-Einstellungen der Kamera.
-   [Station] : Verwenden Sie zum Verbinden mit einem von Ihrem Mobilgerät erstellten "Persönlichen Hotspot" den Station-Modus.
-   [AP-Modus] : Im AP-Modus agiert die Kamera als Zugangspunkt, wodurch andere WLAN-Geräte eine Verbindung herstellen können.

 Drehen Sie den Modusschalter, um zu trennen.

## AP-Modus

Diese Kamera kann sich mit Ihrem SmartDevice per Wi-Fi verbinden.

### Kameraeinstellungen:

1. Wählen Sie  und drücken Sie die  Taste, um die Einstellungsschnittstelle zu öffnen.
2. Drücken Sie die [  **AF** ]/[    ] Taste, um die zu ändernden Optionen zu wählen, drücken Sie danach die  Taste, zur Öffnung der Optionseinstellungsschnittstelle.

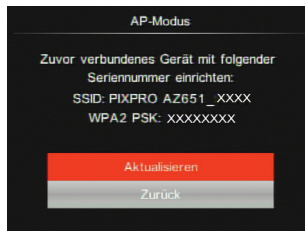

- Aktualisieren: Legen Sie ein neues WPA2 PSK Kennwort fest.
- Zurück: Zurück zur vorherigen Seite.

Einstellungen des SmartDevice:

1. Aktivieren Sie das Wi-Fi Ihres SmartDevice und suchen Sie drahtlose Geräte in der Umgebung.
2. Wählen Sie den Namen der Kamera SSID zur Verbindung, geben Sie danach das achtstellige Kennwort, nach dem WPA2-PSK, in die Kamera ein.
3. Klicken Sie auf das APP  Symbol, um die APP zu aktivieren.

Fertigstellung der Einstellung:

Sobald das APP mit der Kamera verbunden ist, können die Funktionen auf dem SmartDevice aktiviert werden.

## Station

Aktivieren Sie die Bildübertragung und die Fernbedienung indem Sie die Kamera mit einem Wi-Fi Access Point, der von Ihrem Smartdevice geschaffen wurde, verbinden.

1. Aktivieren Sie den Wi-Fi Access Point Ihres SmartDevice.
2. Wählen Sie den  auf der Kamera und drücken Sie die (SET) Taste, um die Verbindung zum Smartdevice zu bestätigen.
3. Drücken Sie die [ ▲ AF ]/[ ▼ ⏏ ⏻ ] Taste, um den Namen des SmartDevice zur Verbindung zu wählen, drücken Sie dann die (SET) Taste zur Bestätigung. Danach öffnet die Kamera die Kennworteingabeschnittstelle.



Drücken Sie die [ ◀👉 ]/[ ▶👈 ] Taste zur Auswahl:

- Scannen :Suchen Sie erneut nach drahtlosen Geräten in der Umgebung.
  - ▶ : Wählen Sie den Namen des zu verbindenden Geräts.
  - Zurück: Gehen Sie zum Bildschirm der Wi-Fi Moduswahl zurück.
4. Drücken Sie die [ ▲AF ]/[ ▼🗑️🕒 ]/[ ◀👉 ]/[ ▶👈 ] Taste oder drehen Sie das Pendelrad 🕒 zur Auswahl und drücken Sie dann die (SET) Taste zur Wahlbestätigung. Öffnen Sie die Erledigung des WPA2-PSK, nach Speicherung des Kennworts.



Bedeutung der Schnittstellensymbole:

Symbol	Beschreibung
	Letzten Buchstaben löschen
	Wechseln der Buchstabenanzeigen von Großbuchstaben und Kleinbuchstaben
	Den Cursor bewegen
	Die Symboleingabe wechseln
	Eingabefeld



5. Nach Speicherung des Kennworts mit dem Netz verbinden.

- Fall verbunden, zeigt der LCD-Monitor folgendes an:



- Fall die Verbindung erfolglos war, prüfen Sie bitte das Wi-Fi Gerät und versuchen Sie es wieder.

6. Nach der Verbindung, klicken Sie auf das Symbol von APP  auf dem intelligenten Gerät. Sie können es verwenden, um entsprechenden Betrieb durchzuführen.

### Anzeige des Wi-Fi Verbindungsstatus:

Das Wi-Fi wurde erfolgreich verbunden, aber die App ist nicht aktiviert.

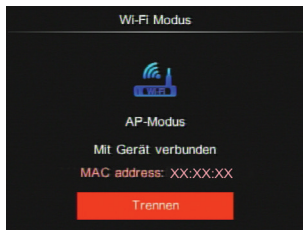

Das Wi-Fi wurde erfolgreich verbunden, und die App ist aktiviert.



Zur Unterbrechung der Verbindung:

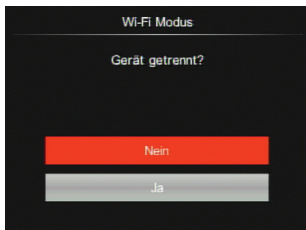

- Nein : Halten Sie die Verbindung mit dem Wi-Fi aufrecht und gehen Sie zur Seite zurück.
- Ja : Trennen und zurück zum Bildschirm der Wi-Fi Verbindung.







Das Wi-Fi des SmartDevice unterbricht:





- Zurück: Zurück zur SSID Schnittstelle.

## Einstellungen

Der Name dieser Kamera kann durch Tasteneingabe geändert werden.

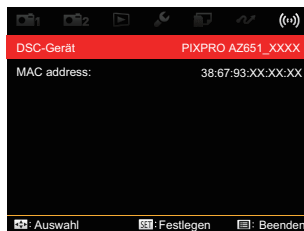
1. Wählen Sie  und drücken Sie dann auf die  Taste, um die Einstellungsschnittstelle zu öffnen.
2. Drücken Sie die [ **AF**]/[  ] Taste, um Optionen zu wählen, die Sie ändern wollen und drücken Sie dann die  Taste, um das Menu zu öffnen.



3. Drücken Sie die  Taste zur Bestätigung der Einstellungen und überspringen Sie dann das Menu.

## DSC-Gerät

Der vom Werk vorgegebene Name dieses Geräts ist [PIXPRO AZ651] . Ändern Sie den Namen des DSC Gerät durch Tasteneingabe.



Zur Eingabemethode sehen Sie bitte die Einführung zur Kennworteingabe auf Seite 39.

## MAC address:

Prüfen Sie die drahtlose MAC Adresse dieser Kamera.

## App-Bedienungsanleitung

Siehe "PIXPRO-Bedienungsanleitung für den Remote Viewer" im Internet:

Americas



<http://kodakpixpro.com/Americas/support/downloads.php>

Europe



<http://www.kodakpixpro.com/Europe/support/multi-lang-downloads.php>







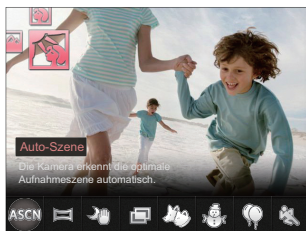







## Szenenmodus SCN

Sie können aus 14 Szenenmodi den richtigen Aufnahmemodus passend zu den jeweiligen Aufnahmebedingungen auswählen. Die Kamera passt die entsprechenden Einstellungen daraufhin automatisch an.

1. Drehen Sie den Moduswähler auf **SCN**, der LCD-Bildschirm zeigt das in der nachstehenden Abbildung dargestellte Bild.









2. Wählen Sie die gewünschte Szene mit den [ ◀ 🌿 ]/[ ▶ ⚡ ] Taste, drücken Sie dann die Taste (SET) zur Bestätigung.
3. Fall die Szene geändert werden muss, drücken Sie bitte die (☰) Taste und danach die (SET) Taste und letztlich die [ ◀ 🌿 ]/[ ▶ ⚡ ] Taste, um die Szene neu zu wählen.

Szene	Erläuterungen
 Auto-Szene	Die Kamera erkennt die optimale Aufnahmeszene automatisch.
 Panoramamodus	Für bis zu 360-°-Panoramaaufnahmen.
 Nachtaufnahme ohne Stativ	Vermindert Unschärfe bei schwachem Licht und Kunstlicht.
 Mehrfachbelichtung	Macht mehrere Aufnahmen und kombiniert diese zu einem einzelnen Bild.
 Katze/Hund	Die Kamera nimmt automatisch ein Bild auf, wenn sie das Gesicht eines Katze/Hund erkennt.
 Schnee	Für Motive im Schnee. Beugt Überbelichtung vor.
 Party	Für Nachtaufnahmen ohne Stativ. Fängt scharfe Schnapsschüsse ohne Unschärfe ein.
 Sport	Für schnelle Motive. Fängt scharfe Bewegungsaufnahmen ohne Unschärfe ein.
 Nachtportrait	Für Portraits mit nächtlichem Hintergrund.
 Portrait	Für Portraitaufnahmen
 Kinder	Für Kinder und Haustiere. Zum Schutz der Augen ohne Blitz.
 Landschaft	Für Landschaften. Besonders lebendige Wiedergabe von Grün- und Blautönen.
 Sonnenuntergang	Für Sonnenuntergänge. Fängt Motive in kräftigem Sonnenlicht stimmungsvoll ein.
 Feuerwerk	Für nächtliche Feuerwerksaufnahmen. Lange Belichtungszeiten gewährleisten brillante Aufnahmen.

## Auto-Szene (ASCN)

Im ASCN-Szenenmodus kann die Kamera unterschiedliche Aufnahmebedingungen intelligent erkennen und die besten Szenen- und Bildeinstellungen für Sie auswählen.

ASCN kann folgende Szenen intelligent erkennen:

Modus	Erläuterungen
 Auto	Belichtung und Fokus werden von der Kamera automatisch eingestellt, um gute Bilder zu gewährleisten.
 Landschaft	Bei Landschaftsaufnahmen passt die Belichtung automatisch an den Hintergrund an.
 Gegenlicht-Portrait	Falls Sie gegen das Licht fotografieren, gleicht die Belichtung zur optimalen Darstellung des Vordergrundes an.
 Makro	Mit dem Makromodus können Sie Fotos von kleinen Objekten oder Nahaufnahmen schießen.
 Nachtlandschaft	Bei Nachtszenen kompensiert schwaches Umgebungslicht mit einem höheren ISO-Wert.
 Portrait	Optimal für Fotos von Personen, deren Gesicht scharf abgebildet werden soll.
 Nachtportrait	Wenn Sie Portraitfotos bei Nacht oder generell bei schlechten Lichtbedingungen aufnehmen, optimiert die Belichtung von Personen- und Nachtszenen automatisch.

## Panoramamodus



Diese Funktion ermöglicht eine Panoramaaufnahme mit bedeutend mehr Inhalt als ein Einzelfoto. Folgen Sie dem Pfeil mit einer gleichmäßigen und konstanten Kamerabewegung für eine unvergleichliche, extrabreite 360-Grad-Aufnahme.





Führen Sie die folgenden Schritte aus:

1. Wählen Sie den Panoramamodus () , drücken Sie dann die Taste (SET) zur Bestätigung.
2. Wählen Sie mit den [ ▲ AF ]/[ ▼ ⏏ ⏻ ]/[ ◀ ⏏ ]/[ ▶ ⏏ ] Taste die gewünschte Aufnahmerichtung. (Wenn Sie nichts auswählen, wird automatisch Rechts vorgegeben.) 2 Sekunden später ist die Kamera zur Aufnahme bereit. Sie können die Aufnahme auch vorzeitig starten, indem Sie die Taste (SET) drücken oder den Auslöser halb hinab drücken.
3. Wählen Sie den gewünschten Bildausschnitt über den LCDBildschirm, drücken Sie den Auslöser zum Scharfstellen auf das Motiv halb hinab. Nach dem Scharfstellen drücken Sie den Auslöser zur Aufnahme des ersten Bildes ganz hinab. Nun wird der Bildschirm zum richtigen Zusammenfügen des Panoramas angezeigt.



4. Drehen Sie die Kamera gemäß der eingestellten Richtung. Wenn der Drehwert die internen Einstellungen der Kamera erreicht, färbt sich der Anzeigepfeil des Fortschrittsdialogs teilweise rot. Wenn es komplett rot zeigt, ist der Panoramaaufnahmemodus beendet.

-  Das Panorama-Bild kann nach der Methode der Flash-Wiedergabe abgespielt werden. Bitte beachten Sie die vedio Panorama Wiedergabe auf Seite 75.
-  Bei der Aufnahme stehen Blitz, Selbstauslöser, Makromodus und Belichtungskorrektur nicht zur Verfügung. Auch der Fokus kann zu diesem Zeitpunkt nicht angepasst werden.

 Eine laufende Panoramaaufnahme können Sie mit der Taste **SET** unterbrechen; die bereits aufgenommenen Bilder werden gespeichert. Mit der [    ] Taste brechen Sie die Aufnahme komplett ab – die zuvor aufgenommenen Bilder werden dabei nicht gespeichert.

 Falls Sie die Kamera bei der Panoramaaufnahme in die falsche Richtung bewegen oder der Aufnahmewinkel zu stark abweicht, erscheint die Warnung [Falsche Ausrichtung. Bitte erneut versuchen.] im Display, die bereits aufgenommenen Bilder werden gespeichert.

## Mehrfachbelichtung



Geeignet zur Aufnahme sich bewegender Objekte (bis zu 6) vor demselben Hintergrund.

 Vor der Aufnahme halten Sie die Kamera ruhig. Drücken Sie und halten Sie den Auslöser gedrückt, um 6 Serienaufnahmen aufzunehmen, wonach es automatisch aufhört. Um die Aufnahme zu unterbrechen, lassen Sie den Auslöser zwischendurch los.

 Objekte sollen sich nur von links nach rechts bewegen, um aufgenommen zu werden. Objekte, die sich in anderen Richtungen bewegen, werden nicht aufgenommen.

 Aufnahmeeffekte werden durch zu schnelle oder zu nahe Bewegung beeinflusst.

## Katze/Hund

1. Nach Eingabe des Katzen/ Hunde Modus ist eine automatische Aufnahme voreingestellt. Wenn ein Katzen oder Hundesicht gefunden wird, wird die Kamera automatisch Bilder aufnehmen. Sie können auch den Auslöser bedienen, um die Aufnahme zu machen.
2. Drücken Sie die [    ] Taste, um das Automatikaufnahmemenu zu öffnen. Falls diese Funktion deaktiviert ist, können Sie Fotos nur manuell erstellen.

 Maximal können gleichzeitig Zeit 10 Hund/Katzengesichter entdeckt werden.



Funktionen, die in jeder Szene eingestellt werden können, sind wie folgt:

Szene	Veränderbare Funktionen
Auto-Szene	Flash* <sup>1</sup> /Selbstausröser
Panoramamodus	Keine
Nachtaufnahme ohne Stativ	Bel.-Messung/Selbstausröser* <sup>2</sup>
Mehrfachbelichtung	Bel.-Messung
Katze/Hund	Automat. Aufnahme/Aufnahmereihe/Bel.-Messung/Makro
Schnee	Aufnahmereihe/Bel.-Messung/Flash/Selbstausröser
Party	Aufnahmereihe/HDR/Bel.-Messung/Flash/Selbstausröser/Makro
Sport	Aufnahmereihe/Bel.-Messung
Nachtportrait	HDR/Bel.-Messung/Selbstausröser
Portrait	Aufnahmereihe/HDR/Bel.-Messung/Flash/Selbstausröser/Makro
Kinder	Aufnahmereihe/Bel.-Messung
Landschaft	Bel.-Messung/Selbstausröser* <sup>2</sup>
Sonnenuntergang	HDR/WDR/Bel.-Messung/Flash/Selbstausröser* <sup>2</sup>
Feuerwerk	Aufnahmereihe/Bel.-Messung/Selbstausröser* <sup>2</sup>

\*1 Bedeutet, dass der Blitz als Option des Nachtlandschaftsmodus in Automatikszene nicht einstellbar ist.

\*2 Bedeutet, dass der Selbstausrösermodus beim [Selbstausröser - Lächeln] nicht im Selbstausröser enthalten ist.

Zur Serienaufnahme, gibt es zur Wahl nur [Aufnahmereihe] und [Zeitverzögerung] .

## Eigene Einstellungen CS

Sie können einen häufig verwendeten Aufnahmemodus nebst Einstellungen speichern und diese Voreinstellung später wieder abrufen.

Einstellungen im **CS**-Modus (unverändert oder nach Rücksetzen):

1. Wählen Sie den Modus **CS** mit dem Moduswähler, rufen Sie den in der folgenden Abbildung gezeigten Einstellungsbildschirm auf:

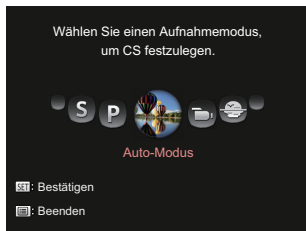

2. Wie in der Abbildung angezeigt, drücken Sie die [ ]/[ ] Taste um einen Aufnahmemodus zu wählen, den Sie als **CS** definieren möchten, und danach drücken Sie die Taste, um den Aufnahmebildschirm zu öffnen.

3. Wie in der Abbildung angezeigt, drücken Sie die Taste, und wählen Sie die Weiterführung der **CS** Moduseinstellung oder den Modusschalter, drehen Sie den Schalter, um es zu überspringen.

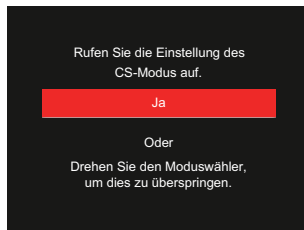

Einstellung bei anderen Modi. (benutzen Sie diese Methode, um eine andere, benutzerdefinierte Einstellung zu wählen):

1. Wählen Sie einen beliebigen Modus zum Speichern.
2. Legen Sie im ausgewählten Modus die gewünschten Einstellungen fest.
3. Drücken Sie die Taste , wählen Sie mit den [ **AF** ]/[ ] Taste , rufen Sie dann das Menü mit der Taste auf.
4. Wählen Sie mit den [ ]/[ ]Taste 2.

5. Wählen Sie mit den [ ▼ 🗑️ 🔄 ] Taste [Eigene Einstellungen] , rufen Sie dann das Menü mit der Taste (SET) auf.



6. Wählen Sie [Ja] zum speichern, [Nein] zum Abbrechen.

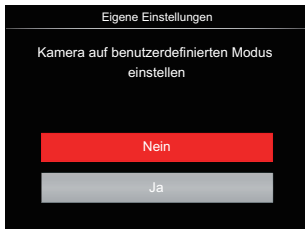

7. Drehen Sie den Moduswähler auf Eigene Einstellungen (CS).
8. Die beim letzten Mal gespeicherten Bildeinstellungen werden wieder aufgerufen.

- Wenn der **CS**-Modus zum ersten Mal verwendet wird, gibt es keinen voreingestellten Parameter, der im **CS**-Modus abgespeichert ist.
- Wenn Sie die Einstellung der Parameter entfernen möchten [Eigene Einstellungen] sehen Sie zur Bedienung die Reset-Funktion auf Seite 107.



## Elektronischen Sucher verwenden

Der elektronische Sucher funktioniert wie der LCD-Bildschirm; Sie können ihn also zur Motivauswahl, zusätzlich auch zur Wiedergabe von Fotos und Videos, zur Vorschau und zur Menübedienung einsetzen.

Der elektronische Sucher bietet folgende Vorteile:

Keine störenden Einflüsse durch Umgebungslicht, keine Lichtreflexionen auf dem Bildschirm.

Führen Sie die folgenden Schritte aus:

1. Schalten Sie die Kamera ein, schalten Sie dann mit der Taste  zum elektronischen Sucher um. Der LCD-Bildschirm erlischt.
2. Schauen Sie durch den Sucher, wählen Sie so Ihr Motiv.
3. Wenn Sie anschließend wieder zum LCD-Bildschirm umschalten möchten, drücken Sie die Taste  noch einmal oder starten die Kamera neu.

## Zoomfunktion verwenden

Ihre Kamera verfügt über zwei Zoom-Typen: den optischen und den digitalen Zoom. Drücken Sie den Hebel am Zoom Rad der Kamera, um das Bild heran- oder wegzuzoomen.

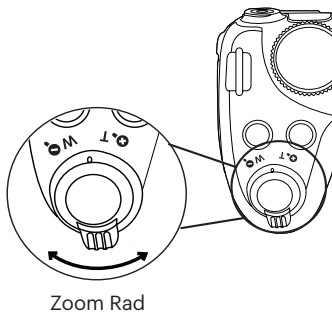

Zoom-Indikator

Wenn der optische Zoom den Übergangspunkt zum Digitalzoom erreicht, stellen Sie den Zoomhebel auf T ein, um zwischen optischem und Digitalzoom umzuschalten.

## Display-Einstellungen

Modus: PSAM SCN CS

Drücken Sie die Taste, um zwischen den 4 Bildschirmen zu wechseln.

Anzeige der Funktionsnachricht

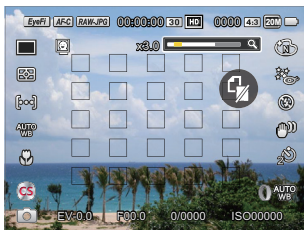

Keine Nachrichtenanzeige

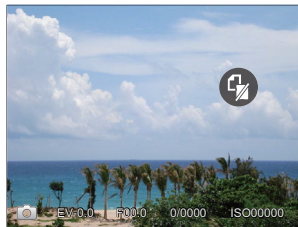

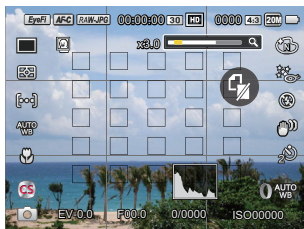

Anzeige mit Netz und Histogramm



Nachrichtenanzeige



Modus: 

Rufen Sie den Wiedergabebildschirm mit der Taste  auf, drücken Sie die  Taste, um zwischen den 3 Bildschirmen zu wechseln.

Anzeige der Funktionsnachricht



Keine Nachrichtenanzeige



Anzeige der Nachrichteneinheiten



## AF-Bereich

In unterschiedlichen Aufnahmemodi können Sie verschiedene Verfahren zum Scharfstellen auswählen. (Einstellbar in Modus **PSAM**)

1. Blenden Sie den Einstellungen-Bildschirm mit der [ **▲ AF** ] Taste ein.



2. Wählen Sie mit den [ **◀** ]/[ **▶** ] Taste unter folgenden 4 Modi:



Zentral-AF

In der Mitte des LCD-Bildschirms wird ein Fokusrahmen angezeigt; die Kamera stellt auf das Motiv innerhalb dieses Rahmens scharf.



Multi-AF

Die Kamera stellt sich automatisch auf ein Element im Bild ein.



Punktfokus

Einzelnen Fokuspunkt innerhalb des Fokusbereichs wählen.



Objektverfolgung

Intelligente Verfolgung des beweglichen Objektes bei fokussierter Aufnahme.

3. Drücken Sie die Taste **SET** zur Bestätigung der Einstellungen und zum Schnappschuss-Bildschirm erscheint.



Nach der Aktivierung der

Einzelcharfeinstellung, drehen Sie das **⦿**, Pendelrad, um die Stellung des Einstellpunkts auf dem Bildschirm festzulegen.



Die Funktion der Objektverfolgung

kann nicht aktiviert werden, bis die Scharfeinstellung nicht erfolgreich eingestellt ist. Um die Scharfeinstellung zu verfolgen, muss der Auslöser halbwegs gedrückt gehalten werden.





## Makromodus

Mit dem Makromodus können Sie Fotos von kleinen Objekten oder Nahaufnahmen schießen. Mit diesem Modus können Sie den Zoom nutzen, wenn Sie näher an Ihrem Motiv sind.

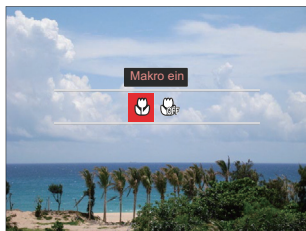
1. Mit der [  ] Taste gelangen Sie zum Makro-Menü.



2. Wählen Sie mit den [  ]/[  ] Taste unter folgenden 2 Modi:

-  Makro ein  
Wählen Sie diese Option, um die Fokussierung eines Objekts näher an der Linse auszuführen (An der W-Seite, sollte der Mindestabstand mehr als 1 cm betragen).
-  Makro aus  
Wählen Sie diese Option, um den Makromodus zu deaktivieren.



3. Drücken Sie die Taste (SET) zur Bestätigung der Einstellungen und zum Schnappschuss-Bildschirm erscheint.



## Selbstausslösermodus

Mithilfe dieser Funktion können Sie von Zeit zu Zeit Fotos aufnehmen. Die Kamera kann so eingestellt werden, dass nach 2 bzw. 10 Sekunden nach dem Drücken des Auslösers oder aufgrund der Lächelerkennung ein Foto aufgenommen wird.

1. Mit der [ ▼ 🗑️ 🕒 ] Taste gelangen Sie zum Selbstausslöser-Menü.



2. Wählen Sie mit den [ ◀️ 🌸 ]/[ ▶️ ⚡ ] Taste unter folgenden 4 Modi:
  -  Selbstausslöser 10 Sek.  
10 Sekunden nach dem Drücken des Auslösers wird ein einzelnes Foto aufgenommen.
  -  Selbstausslöser 2 Sek.  
2 Sekunden nach dem Drücken des Auslösers wird ein einzelnes Foto aufgenommen.

-  Selbstausslöser 10 Sek.  
10 Sekunden nach dem Drücken des Auslösers wird ein einzelnes Foto aufgenommen.
-  Selbstausslöser - Lächeln  
Betätigen Sie den Auslöser: Sobald die Kamera ein Lächeln erkennt, wird ein Foto aufgenommen.
-  Selbstausslöser aus  
Selbstausslöser deaktivieren.

3. Drücken Sie die Taste (SET) zur Bestätigung der Einstellungen und zum Schnappschuss-Bildschirm erscheint.

-  Wenn der Selbstausslöser ausgewählt wird, kann durch das Drücken des Auslösers oder der [ ▼ 🗑️ 🕒 ] Taste der Selbstausslöser deaktiviert und zum Aufnahme-Bildschirm zurückgekehrt werden, unter Beibehaltung der Selbstausslöser-Einstellung.

## Blitzmodus

Wenn die Funktion der Erkennung des Lächelns aktiviert wird, kann das Drücken auf den Auslöser oder auf die Taste **SET** den Selbstauslöser abschalten und zum Aufnahmebildschirm zurückkehren, während die Einstellung des Selbstauslöser beim Lächeln beibehalten wird.

Die Einstellung des Selbstauslösers bleibt nach der Aufnahme mit dem Selbstauslöser eingestellt. Sie kann storniert werden, durch Änderung des Modus oder durch Aus- und Einschalten der Kamera.



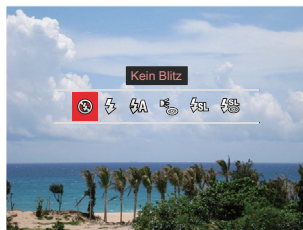

Der Blitz sorgt für zusätzliches Licht in der Szene. Der Blitz wird normalerweise bei Gegenlicht zum Aufhellen des Objekts benutzt; er ist auch geeignet zur Messung und Aufnahme bei dunklen Szenen, um die Belichtung zu verbessern.

1. Rufen Sie das Blitzeinstellungen-Menü mit der [ **▶ ⚡** ] Taste auf.



2. Wählen Sie mit den [ **◀ 🌸** ]/[ **▶ ⚡** ] Taste unter folgenden 6 Modi:

-  Kein Blitz  
Der Blitz ist grundsätzlich abgeschaltet.

-  Erzwungener Blitz  
Der Blitz wird bei jeder Aufnahme aktiviert.
-  Auto-Blitz  
Der Blitz schaltet sich bei Bedarf automatisch zu.
-  Anti-Rote-Augen  
Kurz vor der eigentlichen Aufnahme löst die Kamera einen Vorblitz aus, um Rote-Augen-Effekte zu vermindern.
-  Langzeitbelichtung  
Ermöglicht Nachtaufnahmen, bei denen sowohl das Motiv als auch der nächtliche Hintergrund klar zu sehen sind. Nutzung eines Stativs empfohlen.
-  Langzeit.+Anti-Rote-Augen  
In dieser Betriebsart werden die beiden Modi Rote-Augen-Reduktion und Lange Synchronzeit kombiniert.

3. Drücken Sie die Taste  zur Bestätigung der Einstellungen und zum Verlassen der Auswahl.

 Nach Drücken der Auslösetaste auf halbem Weg, um die Scharfeinstellungsblockierung zu erreichen, stellt sich der Blitz automatisch auf.

## Weißabgleichmodus

Mit dem Weißabgleich können Sie die Farbtemperatur an unterschiedliche Lichtquellen anpassen. (Einstellbar in Modus **PSAM**)

Mit den folgenden Schritten stellen Sie den Weißabgleich der Kamera ein:

1. Drücken Sie die **SET** Taste, um zum Weißabgleich-Menü zu gelangen.

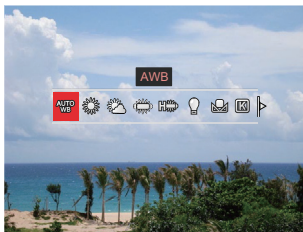

2. Wählen Sie mit den [◀☀]/[▶⚡] Taste unter folgenden 9 Modi:

- **AUTO WB** AWB
- ☀ Tageslicht

- ☁ Wolkig
  - ☀ Fluoreszenzlicht
  - ☀ Fluoreszenzlicht, H
  - 💡 Glühlampenlicht
  - 📧 Manueller WA (WA an aktuelle Lichtquelle anpassen, drücken Sie die **SET** Taste zur Einstellung.)
  - 📏 Farbtemperatur (1900K ~ 10000K)  
Drücken Sie die **SET** Taste zum öffnen und drehen Sie das Pendelrad **⦿**, um den Farbtemperaturwert zu verändern.
  - **BKT WB** Weißabgleich-Reihe  
Drücken Sie einmal auf die Auslösertaste, um drei Fotos mit verschiedenen WA Einstellungen aufzunehmen.
3. Drücken Sie die Taste **SET** zur Bestätigung der Einstellungen und zum Schnappschuss-Bildschirm erscheint.

## Weißabgleich-Reihe :

Drücken Sie die **(SET)** Taste, um die Optionen zu öffnen und drücken Sie danach die [ **▲ AF** ] / [ **▼** ] / [ **☺** ] / [ **◀** ] / [ **▶** ] / [ **⚡** ] Taste, um den Wechsel zu verändern und drehen Sie das **(⊙)** Pendelrad, um den BKT Wert einzustellen ( 0,1 und 2).

Drehen Sie im Uhrzeigersinn, um die X-Achse (B-A) einzustellen. BKT Wert

Drehen Sie im Uhrzeigersinn, um die Y-Achse (G-M) einzustellen. BKT Wert

Drücken Sie die Taste **(SET)** zur Bestätigung der Einstellungen.

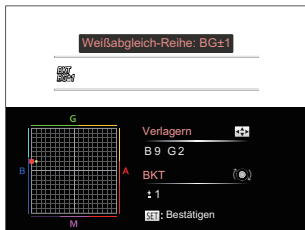

Der WA Umfang stellt den Blendenumfang ein. Schieben Sie um maximal 3 Stellen nach beiden Seiten. Falls Sie am Seitenrand sind, schieben Sie nur zur anderen Seite und es können 2 Fotos gemacht werden. Falls keine Verschiebung geschieht, kann nur 1 Foto gemacht werden.

## Aufnahmereihe Modus

Die Funktionen, die in jedem Modus aktiviert werden können, können unterschiedlich sein.

Modus: **PSAM** + **SCNCS**



Zur Einstellung der Einzel, Serienaufnahme, Zeitverzögerung, HDR, WDR oder AE Umfangsfunktionen.

Befolgen Sie folgende Schritte, um Einstellungen vornehmen:





1. Wechseln Sie mit  in das Aufnahmereihe-Menü.



2. Wählen Sie mit den [ ] / [ ] Taste unter folgenden 8 Modi:

-  Einzel  
Zur Aufnahme von Einzelbildern.
-  Aufnahmereihe  
Um mehr als ein Bild in Reihe

aufzunehmen.

-  Schnelle (2 MP)  
Für Serienaufnahme mit 2M Pixel.
-  Highspeed (VGA)  
Für Serienaufnahme mit VGA Pixel.
-  Zeitraffer  
Nehmen Sie Bilder in vordefinierten Abständen (30 Sekunden/ 1 Minute/ 5 Minute/ 10 Minute) auf. Drücken Sie die  Taste zur Wahl des Zeitintervalls.
-  HDR (-1EV, 0EV, +1EV)  
In dieser Einstellung macht die Kamera drei unterschiedliche Aufnahmen, mit der gemessenen Belichtung EV 0, und jeweils eine unter- bzw. überbelichtete Aufnahme (EV 1 und EV -1). Diese 3 Aufnahmen werden in einem internen Prozess zusammengeführt, so daß der Dynamikumfang des Bildes wesentlich verbessert wird. Das Ergebnis sind Bilder mit mehr Zeichnung in Hell- und Tieftönen bereichen. (Nutzung eines Stativs empfohlen).



- HDR-Effekt kann durch Handshaking, Beleuchtung, Motivbewegung oder Aufnahmeumgebung beeinflusst werden.
- Blitzlicht ist im HDR-Modus nicht verfügbar.
- Es kann längere Zeit dauern, ein Foto in HDR zu speichern.



**WDR** (Großer Dynamikbereich)  
Wenn die Kamera feststellt, dass einen großen Helligkeitsunterschied zwischen den Szenen gibt und diese Szenen gegen das Licht gehen. Verändert sie automatisch die Helligkeit und Sättigung, um ein repräsentatives Bild aufzunehmen.



- WDR ist im Modus  nicht verfügbar.

- FBei WDR im Modus **SCN**:



: einstellbar;



: nicht einstellbar und standardmäßig eingeschaltet;

Andere Modi: nicht verfügbar.



Eine detaillierte Erläuterung von HDR- und WDR-Effekten finden Sie auf Seite 136 bis 137.



AE-Belichtungsreihe ( 0,3 EV, 0,7 EV, 1,0 EV, 1,3 EV, 1,7 EV und 2,0 EV): Die Kamera nimmt automatisch drei unterschiedliche Fotos, mit der Helligkeit des Originals, dunkler und heller, solange Sie den Auslöser einmal drücken. Drücken Sie die **SET** Taste, um den Belichtungsbereich zu wählen.

- Drücken Sie die Taste **SET** zur Bestätigung der Einstellungen und zum Schnappschuss-Bildschirm erscheint.

Modus: 

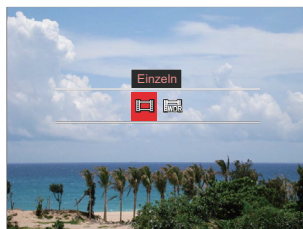

Einzeln











WDR





## Einstellung der Belichtungskorrektur

Das EV-Funktionsmenü der Kamera beinhaltet viele Funktionen, wie z.B. Belichtungskorrektur, ISO, Verschlusszeit Einstellung, Blendeneinstellung usw. Befolgen Sie folgende Schritte, um Einstellungen vornehmen:

1. Blenden Sie den Einstellungen-Bildschirm mit der Taste  ein.  
4 Optionen in [Einstellung der Belichtungskorrektur]:
  - Belichtungskorrekturanpassung
  - ISO Anpassung
  - Verschlusszeitanpassung
  - Blendenanpassung
2. Wählen Sie die gewünschte Einstellung mit den [   ] Taste.
3. Stellen Sie den ausgewählten Wert mit den [  **AF** ]/[    ] Taste ein.
4. Drücken Sie die  Taste, um die Einstellung fertigzustellen und rufen Sie den Bildschirm auf.

### Belichtungskorrekturanpassung

Zum Anpassen der Bildhelligkeit. Falls ein sehr starker Kontrast zwischen Motiv und Hintergrund besteht, kann die Bildhelligkeit entsprechend angepasst werden. (Einstellbar in Modus **PSA**  )

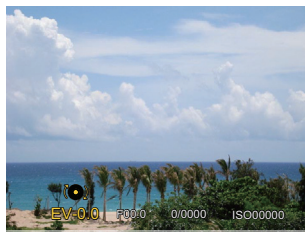

Der Lichtwert (Exposure Value, EV) ist im Bereich von -3,0 bis +3,0 einstellbar.

## ISO Anpassung

Die ISO-Funktion ermöglicht Ihnen eine Einstellung der Kameraempfindlichkeit entsprechend der Helligkeit der Szene. Um in dunkler Umgebung bessere Ergebnisse zu erzielen, sollten Sie einen höheren ISO-Wert wählen. In sehr heller Umgebung ist dagegen ein geringerer ISO-Wert die bessere Wahl.

(Einstellbar in Modus **PSAM** )

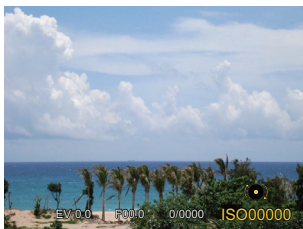

Es kann aus den folgenden ISO-Einstellungen gewählt werden: Auto, 100, 200, 400, 800, 1600 und 3200.

## Verschlusszeitanpassung

Zur Verschlusszeit, kann die Kamera automatisch den Blendenwert einstellen, welcher der manuell eingestellten Verschlusszeit entspricht, um somit den geeignetsten Belichtungswert zu bekommen. Die Bewegung des Objekts kann durch die Anpassung der Verschlusszeit dargestellt werden. Ein hoher Verschlusszeitwert kann die Bewegung eines sich schnell bewegenden Objekts klar darstellen, während eine geringe Verschlusszeit es Ihnen ermöglicht, ein Foto mit einem starken Gefühl der Bewegung zu machen. (Einstellbar in Modus **SM**)



## Blendenanpassung

Mit einer großen Blende liegt der Fokus auf dem Hauptmotiv und der Hintergrund ist verschwommen. Eine kleine Blende fokussiert sowohl den Hintergrund als auch das Hauptmotiv gleichermaßen. (Einstellbar in Modus **AM**)

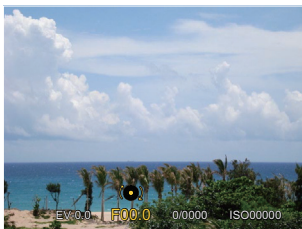

## Schnellzugriff für Videoaufnahme

Im Aufnahmemodus, drücken Sie die -Taste zur Aufnahme eines Videos.

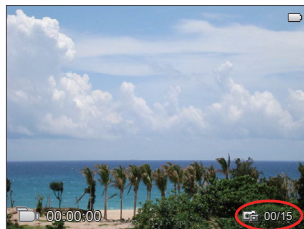

Das Drücken des Auslösers während der Aufnahme kann maximal 15 Bilder erzeugen. Die Größe der aufgenommenen Bilder ist bei der Wiedergabe wie folgt:

FHD -> 2M 

HD -> 1M 

DVD -> VGA 

Nach der Aufnahme, drücken Sie die -Taste erneut, um die Aufnahme zu stoppen. Die Kamera wird das Video speichern und zum Aufnahmebildschirm zurückkehren.

## i-Taste Funktionen





Die Funktionen, die in jedem Modus aktiviert werden können, können unterschiedlich sein.



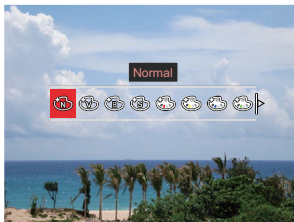

Modus: **PSAM** 



In der Farbauswahl können Sie unter verschiedenen effekten auswählen.

1. Drücken Sie die Taste , um die Farbauswahl zu wählen.



2. Wählen Sie die gewünschte Bildfarbeneinstellung mit den [   ]/[   ] Taste.

-  Normal
-  Brillant
-  Schwarzweiß
-  Sepia

-  Teilfarbe-rot
-  Teilfarbe-gelb
-  Teilfarbe-blau
-  Teilfarbe-grün
-  Verträumt
-  Vignettierung
-  EKTACHROME Film
-  KODACHROME Film
-  KODACOLOR Film
-  Salon
-  Punk
-  Negativ
-  Reflexion
-  Skizze
-  Fischauge
-  4 Raster - Stilvoll (2M)

 Fischaugeneffekt steht nicht zur Verfügung bei Aufnahmegröße von 20 M.

## Benutzung des Funktionsring der Linse

Auf einer Seite der Linse befindet sich der Hebel des Funktionsrings. Die Auf- und Abwärtsbewegung wechselt die Einstellung zwischen dem ZOOM / AF, SMART und MF Modus.

### Zoom / AF Modus

Drehen Sie den Funktionsring der Linse für den optischen Zoom.

1. Wechseln Sie den Funktionsring der Linse auf Position **ZOOM / AF**.

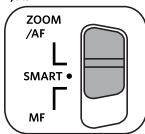

2. Drehen Sie den Funktionsring der Linse, um das Objekt optisch zu vergrößern/verkleinern.

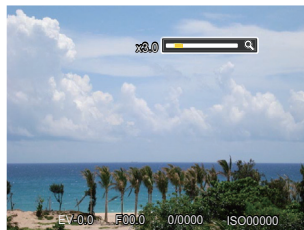



Das Drehen des Funktionsring der Linse im Zoom/AF Modus gilt nur für den optischen Zoom.

## Funktionsring (Smart) Modus

Drehen Sie den Funktionsring der Linse, um den Belichtungswert, die Belichtungszeit, das ISO, die Belichtungskorrektur, usw. einzustellen.

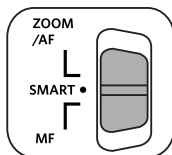
1. Wechseln Sie den Funktionsring der Linse auf Position **SMART**.



2. Drehen Sie den Funktionsring der Linse oder drehen Sie das Pendelrad , um die benötigten Optionen auszuwählen.

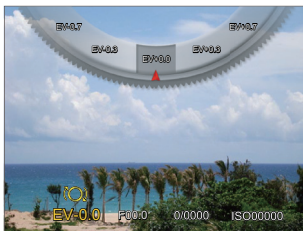

3. Drücken Sie die Taste  zur Bestätigung der Einstellungen und zum Schnappschuss-Bildschirm erscheint.

 Die Funktionen des Funktionsrings (Smart) im Menu müssen vor seiner Benutzung im (Smart) Modus ausgewählt werden. Die Werksvorgabe ist Normal. (Sehen Sie die Einzelheiten bei P91)



Optionen	Verknüpfte Seiten
Normal	P64
Blendenvorrang	P66
Blendenautomatik	P65
EV	P64
ISO	P65
Aufnahmereihe	P62
Farbe	P67
Weißabgleich	P60
Bildgröße	P82
Bel.-Messung	P79
Flash	P58
AF-Bereich	P55

## MF (Manuelle Scharfeinstellung) Modus

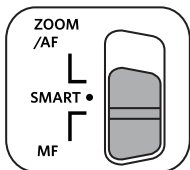

Drehen Sie den Funktionsring der Linse zur manuellen Scharfeinstellung.

1. Wechseln Sie den Funktionsring der Linse auf Position **MF**.

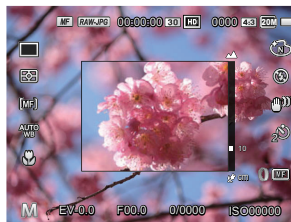

2. Beim Benutzen des Funktionsrings der Linse oder beim Drehen des  Pendelrades, erscheint der Vergrößerungsrahmen der Scharfeinstellung auf dem LCD-Monitor. Nachdem eine klare Scharfeinstellung durch die manuelle Anpassung erzielt wurde, drücken Sie die  Taste, um den Vergrößerungsrahmen zu schließen. Die Kamera geht auf den normalen Aufnahmebildschirm zurück. Das halbe Drücken des Auslösers hat keinen Einfluss, sie müssen ihn voll durchdrücken, um ein normales Foto zu machen.







-  Die manuelle Scharfeinstellung arbeitet nur im **PSAM** Modus.
-  Die MF Hilfe muss im Menu aktiviert werden, bevor sie funktionieren kann. (Sehen Sie die Einzelheiten bei P85)

# WIEDERGABE

## Fotos und Videos anschauen

So geben Sie Fotos und Videos über den LCD-Bildschirm wieder:

1. Nach dem Drücken der Taste  erscheint das zuletzt aufgenommene Foto oder Video auf dem LCD-Bildschirm.
2. Mit den [  ]/[  ] Taste blättern Sie durch die Fotos oder Videoclips im internen Speicher oder auf der Speicherkarte.
3. Zum Abspielen eines ausgewählten Videoclips wechseln Sie mit der -Taste in den Film-Wiedergabemodus.







Es erscheint eine Bedienungshilfe wenn Sie ein Video wiedergeben. Drücken Sie auf die geeigneten Tasten, um die entsprechenden Funktionen zu aktivieren.



Wiedergabemodus



Pausemodus



 	Pause
 	Rücklauf
 	Schneller Vorlauf

	Im Uhrzeigersinn Lautstärke größer Gegen den Uhrzeigersinn Lautstärke kleiner
	Lautstärke
	Stumm

 	Wiedergabe
 	Bild rückwärts
 	Bild vorwärts
 	Wiedergabe stoppen



## Miniaturansicht



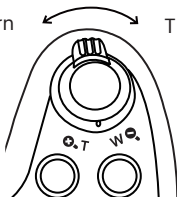

Drücken Sie im Wiedergabemodus auf die eine Seite des Hebels am Zoom Rad (**W** ) , um auf dem Bildschirm Miniaturansichten der Fotos und Videos anzuzeigen.

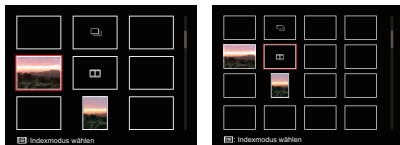

W Verkleinern      T zoomen





1. Verschieben Sie den Zoom-Hebel, um zwischen der Miniaturansicht mit 3x3 oder 4x4 Bildern zu wechseln.









2. Wählen Sie mit den [ **▲ AF** ]/[ **▼**   ] / [ **◀**  ]/[ **▶**  ] Taste ein Bild oder einen Videoclip zur Wiedergabe, drücken Sie dann die Taste **(SET)** zur Darstellung in Originalgröße.
3. Wie im Bild angezeigt, drücken Sie auf die **(INDEX)** Taste, um den Indexauswahlmodus zu wählen.
  - 4 Optionen in [Indexmodus]:
    - Einzel-Index
    - Datumsordner
    - Aufnahmereihe
    - Diashow

 Wenn der Indikator  im LCD-Bildschirm erscheint, wird gerade eine Filmdatei angezeigt.

 Wenn das Symbol  erscheint, bedeutet dies, dass dies eine durchgehende Gruppdatei ist.

## Zoomen während der Wiedergabe (nur für Fotos)

Bei der Fotowiedergabe können Sie die Darstellung mit dem Zoomregler 2- bis 8-fach vergrößern.

1. Drücken Sie die Taste  zum Wechseln in den Wiedergabemodus.
2. Mit den []/[] Taste können Sie ein Bild vergrößern.
3. Drücken Sie zum Heranzoomen auf die eine Seite der Zoom-Hebel (, ).
4. Drehen Sie das  Pendelrad im Uhrzeigersinn, um zu vergrößern und gegen den Uhrzeigersinn, um zu verkleinern.
5. Im Bild werden der Vergrößerungsfaktor sowie der Zoom-Bildausschnitt angezeigt.

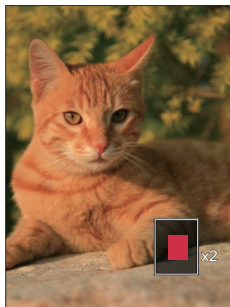
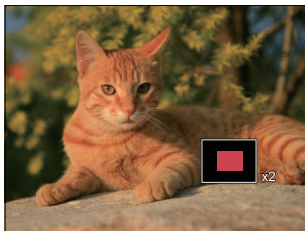







6. Drücken Sie die [ **AF**]/[   ]/[]/[] Taste zum Verschieben des vergrößerten Bildausschnittes.
7. Um das Bild wieder in Originalgröße anzuzeigen, drücken Sie die -Taste.



Filmaufnahmen können nicht vergrößert werden.

## Wiedergabe einer Aufnahmereihe

Mithilfe von Highspeed (VGA) und Schnelle (2 MP) können kontinuierliche Aufnahmen für die Gruppenbildwiedergabe aufgenommen werden.

1. Drücken Sie , um den Wiedergabe-Bildschirm aufzurufen.
2. Wählen Sie "Aufnahmereihe" mit den [  ]/[  ] Taste.
3. Drücken Sie , um das Abspielen anzufangen.





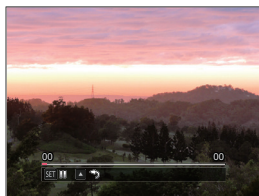

Aufnahmereihe











Wiedergabe



Pause

 	Pause
 	Wiedergabe stornieren ( zurück zur 1:1 Wiedergabe bei einer durchgehenden Gruppe)





Wiedergabe

 	Wiedergabe
 	Vorheriges Foto (Loop steht nur in durchgehender Gruppe zur Verfügung)
 	Nächstes Foto (Loop steht nur in durchgehender Gruppe zur Verfügung)
 	Wiedergabe stornieren ( zurück zur 1:1 Wiedergabe bei einer durchgehenden Gruppe)

Pause

## Animierte Panoramawiedergabe

Panorama vedio Wiedergabe ist die Vollbildwiedergabe in Übereinstimmung mit der Aufnahme­richtung. Nach der Wiedergabe, wird automatisch auf den statischen Bildschirm des Panoramabildes zurückgeschaltet.

1. Drücken Sie , um den Wiedergabe-Bildschirm aufzurufen.
2. Wählen Sie animierte Panoramaaufnahmen mit den [  ]/[  ] Taste aus.
3. Drücken Sie die Taste  zur Wiedergabe in der ausgewählten Aufnahme­richtung.





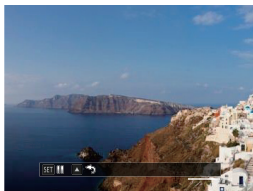

Panorama vedio



Wiedergabemodus



Pausemodus



 	Pause
 	Wiedergabe stoppen

 Während des Wiedergabeprozesses von Panorama vedio, drücken Sie die [  **AF** ] Taste, um das Abspielen zu stoppen und zum Wiedergabebildschirm zurückzukehren.



 Das Bild dreht nicht während der Panoramawiedergabe oder in Pause.

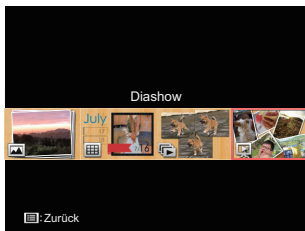

## Diaschau

Mit dieser Einstellung können Sie sich sämtliche ge-speicherten Bilder in einer Diaschau anzeigen lassen.





1. Drücken Sie , um den Wiedergabe-Bildschirm aufzurufen.
2. Drücken Sie die eine Seite der Zoom-Hebel (  ), um auf dem Bildschirm Miniaturansichten 3x3 anzuzeigen, drücken Sie auf die  Taste, um den Indexauswahlmodus zu wählen.



3. Wählen Sie mit den [  ]/[  ] Taste die Diaschau, drücken Sie die Taste , um die Diashow- Option aufzurufen.

4. Wählen Sie mit den [  ]/[  ] Taste die Darstellung als Diaschau aus, zum Bestätigen der Einstellung drücken Sie die Taste .



-  Beenden
-  Typ 1 : Langsam heran und langsam heraus
-  Typ 2 : In der Mitte trennen und nach links oder rechts herausbewegen
-  Typ 3 : In Blocks trennen und eindrehen

## Fotos und Videos löschen

Zur Auswahl von Fotos oder Videos drücken Sie im Wiedergabemodus die [ ▼ 🗑️ 🔄 ] Taste.

Zum Löschen von Fotos oder Filmen:

1. Drücken Sie die Taste [ ▶ ] zum Wechseln in den Wiedergabemodus.
2. Wählen Sie die zu löschenden Fotos oder Videos mit den [ ◀ 🌸 ]/[ ▶ ⚡ ] Taste.
3. Drücken Sie die [ ▼ 🗑️ 🔄 ] Taste, der Löschen-Bildschirm erscheint.

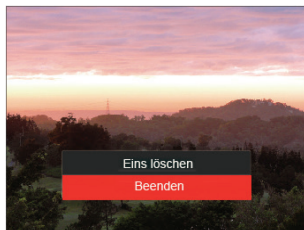

4. Wählen Sie mit den [ ▲ **AF** ]/[ ▼ 🗑️ 🔄 ] Taste [Eins löschen] oder [Beenden] , drücken Sie dann die Taste [ SET ] zur Bestätigung.













Gelöschte Fotos/Videoclips können nicht wiederhergestellt werden.



Auf Seite 98 finden Sie weitere Informationen zu den Optionen im Löschen-Menü.

## Aufnahme-Menü

Modus:  **PSAM**  **SCNCS** 

1. Rufen Sie im Aufnahme-Modus das Aufnahmemenü mit der Taste  auf.  
12 Optionen in [Aufnahme-Menü]:
  - Aufnahmereihe Modus (Sehen Sie die Einzelheiten bei P62)
  - Bel.-Messung
  - AF-Bereich (Sehen Sie die Einzelheiten bei P55)
  - Weißabgleichmodus (Sehen Sie die Einzelheiten bei P60)
  - Makromodus (Sehen Sie die Einzelheiten bei P56)
  - Farbe (Sehen Sie die Einzelheiten bei P67)
  - Blitzmodus (Sehen Sie die Einzelheiten bei P58)
  - OIS
  - Selbstausslösermodus (Sehen Sie die Einzelheiten bei P57)
  - Verschönerung (einstellbar nur im  Modus)
  - Szene wählen (einstellbar nur im **SCN** Modus)
  - Menü
2. Wählen Sie mit den [ **AF**]/[  ] Taste das gewünschte Element im Fotomenü, das Sie einstellen möchten.
3. Drücken Sie die [ ] Taste oder drehen Sie das  Pendelrad zur Auswahl der Einstellungen im Aufnahmemenü und drücken Sie dann die  Taste zur Wahlbestätigung.

Siehe die folgenden Seiten für weitere Details über jede Einstellung.





Die Funktionen, die in jedem Modus aktiviert werden können, können unterschiedlich sein.

## Bel.-Messung

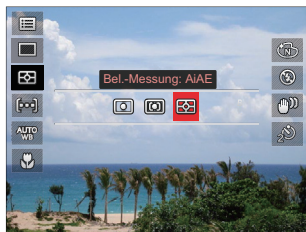
Mit dieser Funktion können Sie den Bereich zur Mit dieser Einstellung können Sie die für die Belichtungsmessung "beabsichtigte" Größe des Anzeigebereichs der Kamera festlegen. Belichtungsmessung festlegen:





-  Punkt  
Zur Vermessung des Blocks welcher im Zentrum des Bildschirms angezeigt wird.
-  Mittenbetont  
Zur Vermessung des Gegenstand im Zentrum des Bildschirms angezeigt wird.
-  AiAE (automatische Belichtung mit künstlicher Intelligenz): Berechnet die richtige Belichtung durch Gewichtung der Messwerte aus Bildmitte und Peripherie.

## OIS

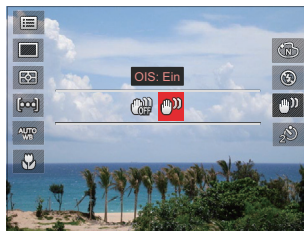
Dieser Modus reduziert Bewegungsunschärfe durch Verwackeln, zu wenig Licht.



-  OIS: Aus
-  OIS: Ein



-  Nutzen Sie unter dunklen Bedingungen diesen Bildstabilisierungsmodus.
-  Unter windigen oder instabilen Bedingungen (z. B. in einem sich bewegenden Fahrzeug) können Fotografien unscharf werden.

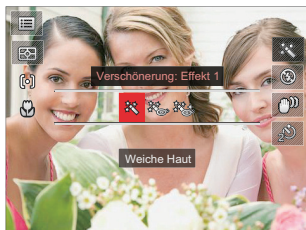

## Verschönerung

Legt den Effekt des Schönheit-Modus fest.



-  Effekt 1: Weiche Haut
-  Effekt 2: Weiche Haut+Leuchtende Augen
-  Effekt 3: Weiche Haut+Leuchtende Augen+Große Augen





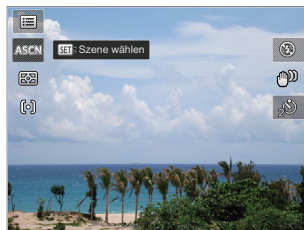



## Szene wählen

Zur Auswahl des Szenenmodus (SCN).



## Aufnahmeeinstellungen 1

Modus :  **PSAM** +  **SCNCS**  

1. Drücken Sie die Taste , wählen Sie dann  mit den [  **AF** ]/[    ] Taste.
  2. Rufen Sie das Menü mit der Taste  auf.
  3. Wählen Sie mit den [   ]/[   ]Taste 1.
  4. Wählen Sie das einzustellende Element mit den [  **AF** ]/[    ] Taste, rufen Sie dann das Menü mit der Taste  auf.
  5. Wählen Sie die gewünschte Optionen mit den [  **AF** ]/[    ] Taste, drücken Sie dann  zur Bestätigung.
- 6 Optionen in [Aufnahmeeinstellungen 1]:
- Bildgröße
  - Videoformat
  - Qualität
  - MF-Assistent
  - AF-Hilfsleuchte
  - Digitalzoom



Die Funktionen, die in jedem Modus aktiviert werden können, können unterschiedlich sein.

## Bildgröße

Die Bildgrößen-Einstellung bezieht sich auf die Bildauflösung in Pixeln. Eine höhere Bildauflösung ermöglicht Ihnen das Ausdrucken von größeren Bildern ohne Qualitätseinbußen.



Je höher die Pixelanzahl, desto besser die Bildqualität. Weniger Fotos können auf einer Speicherkarte abgelegt werden.

- 20M: Hochwertige Druckqualität
- 18M-3:2: Ausdruck in voller Größe
- 15M-16:9: 16:9-Darstellung
- 10M: Posterdruck
- 5M: A3-Ausdruck
- 3M: A4-Ausdruck
- 2M-16:9: 10 x 15 cm-Ausdruck
- VGA: eMail

## Videoformat

Bildauflösung bei der Videoaufnahme festlegen.

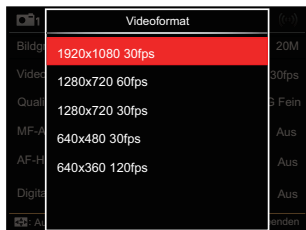



Gesamtzeit der Videoaufnahme bei jeder Einstellung:

No.	Bildpunkte	Bilder pro Sekunde	Empfehlung	Aufnahmezeit (4 GB) Etwa
1	1920x1080 *	30	Class 6	30 Minuten
2	1280x720 *	60	Class 6	33 Minuten
3	1280x720 *	30	Class 4	59 Minuten
4	640x480	30	Class 4	105 Minuten
5	640x360	120	Class 6	54 Minuten

 \* Die längste ununterbrochene Aufzeichnungszeit beträgt 29 Minuten.

 Aufnahmen über einen längeren Zeitraum in "high definition" (HD) können zu einer Hitzeentwicklung der Kamera führen. Dies ist kein Kamera-Defekt.

 Wenn das Video-Format auf 640x360 (120fps) eingestellt ist, beträgt die Aufnahmezeit 30 Sekunden und die Wiedergabezeit 2 Minuten.

 Wenn Sie 640 x360 bei 120 Hz auswählen, wird kein Ton aufgenommen.

## Qualität

Zum Anpassen der Bildkomprimierung können Sie die Qualität-Einstellung nutzen.



- RAW+JPG  
Erstellt zwei Bilder: eins in RAW und das andere im besten JPG.
- RAW  
Die Bilddatei enthält mehr Daten als zum Zweck der Computerbearbeitung benutzt werden können.
- JPG Fein
- JPG Optimal

Falls RAW oder RAW+JPG ausgewählt wurden, können die Einstellungen des Farbeffekts, Serienaufnahme, Serienaufnahme hoher Geschwindigkeit, HDR und AE Bereich nicht verändert werden.

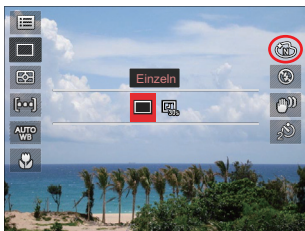

RAW-Format bietet verlustfreie Komprimierung, die eine Art von Originaldatei, die von der Kamera nicht bearbeitet wird ist. Die RAW-Datei kann mit der Bildverarbeitungssoftware, Photostudio Darkroom geöffnet und modifiziert werden, die sich auf der CD-ROM in dieser Kamera befindet. Photostudio Darkroom unterstützt Windows vista/7/8 und Mac OS X (V10.6.8-V10.8).

### MF-Assistent

Ermöglicht es, ein vergrößertes Scharfeinstellungsfenster während der manuellen Scharfeinstellung zu benutzen, um eine bessere Übersicht über die Scharfeinstellkontrolle zu bekommen. (Einstellbar in Modus **PSAM**)



- Aus
- Ein

## AF-Hilfsleuchte

In dunkler Umgebung kann die AF-Leuchte zum besseren Scharfstellen der Kamera beitragen.



- Aus
- Ein

## Digitalzoom



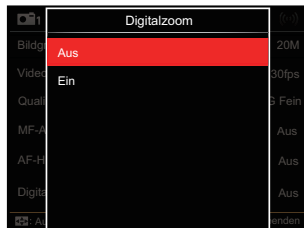



















Diese Einstellung dient zur Veränderung des digitalen Zooms. Falls diese Funktion nicht aktiviert ist, kann nur der optische Zoom benutzt werden.



- Aus
- Ein

## Aufnahmeeinstellungen 2

Modus :  **PSAM** +  **SCNCS**  

1. Drücken Sie die Taste , wählen Sie dann  mit den [  **AF** ]/[    ] Taste.
2. Rufen Sie das Menü mit der Taste  auf.
3. Wählen Sie mit den [   ]/[   ] Taste  2.  
6 Optionen in [Aufnahmeeinstellungen 2]:
  - Zeitstempel
  - Vorschau
  - Dauer-AF
  - Gesicht-AF
  - Eigene Einstellungen
  - Function Ring (Smart)
4. Wählen Sie das einzustellende Element mit den [  **AF** ]/[    ] Taste, rufen Sie dann das Menü mit der Taste  auf.
5. Wählen Sie die gewünschte Optionen mit den [  **AF** ]/[    ] Taste, drücken Sie dann  zur Bestätigung.



Die Funktionen, die in jedem Modus aktiviert werden können, können unterschiedlich sein.



## Zeitstempel

Blendet einen Zeitstempel (Datum und Uhrzeit) in das Foto ein.

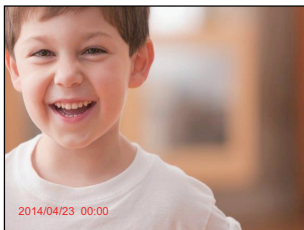

- Aus
- Datum
- Datum/Zeit

## Vorschau

Wenn diese Option aktiv ist, werden Fotos gleich nach der Aufnahme angezeigt. Die Anzeigedauer der Bilder hängt von der jeweiligen Voreinstellung ab.

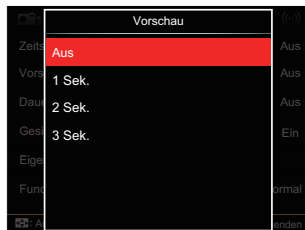

- Aus
- 1 Sek.
- 2 Sek.
- 3 Sek.

## Dauer-AF

Aktiviert den Dauer-Autofokus, der bereits vor der Aufnahme automatisch auf das Motiv fokussiert.

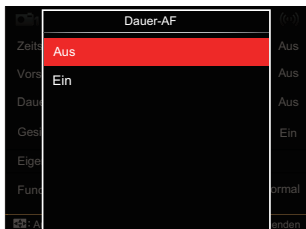

- Aus
- Ein

## Gesicht-AF

Zur Erkennung und Scharfeinstellung der Gesichter, um alle Gesichter im Fotomodus so klar wie möglich zu machen.



1. Halten Sie die Kamera ruhig und richten Sie diese auf das Objekt, um das Gesicht zu erkennen. Ein Scharfeinstellrahmen erscheint beim Gesicht auf dem Bildschirm, sobald ein Gesicht entdeckt wurde.



2. Drücken Sie den Auslöser halbwegs runter, um scharf einzustellen. Der LCD-Monitor zeigt einen grünen Einstellrahmen, sobald das Subjekt scharf eingestellt ist.

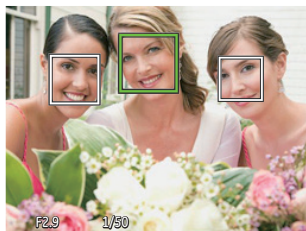

3. Drücken Sie den Auslöser voll durch, um Fotos zu machen.



Die Erkennung geschlossener Augen ist normalerweise eingeschaltet. Falls die Kamera während der kurzen Prüfung ein Gesicht mit geschlossenen Augen findet, erscheint eine Aufforderung für geschlossene Augen

## Eigene Einstellungen

In den eigenen Einstellungen können Sie den derzeit aktiven Aufnahmemodus und die zugehörigen Einstellungen abspeichern. Im Eigene Einstellungen-Modus werden der gespeicherte Modus nebst Einstellungen direkt aufgerufen.

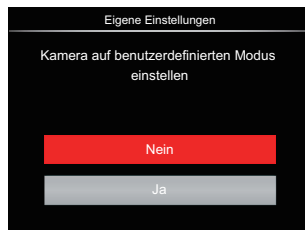

- Nein
- Ja

## Function Ring (Smart)

Die unten aufgeführten Optionen können als Funktionsring (Smart) Custom eingestellt werden. Einmal eingestellt, können diese gewählten Funktionen während der Aufnahme mit dem Funktionsring der Linse schnell verändert werden.

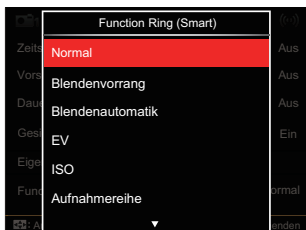



- Aufnahmereihe
- Farbe
- Weißabgleich
- Bildgröße
- Bel.-Messung
- Flash
- AF-Bereich

















- Normal
- Blendenvorrang
- Blendenautomatik
- EV
- ISO

## Wiedergabemenü

Modus: 

1. Rufen Sie den Wiedergabebildschirm mit der Taste  auf, blenden Sie dann das Menü mit der Taste  ein.







7 Optionen in [ Wiedergabemenü ]:

-  Menü
  -  Anzeigemodus
  -  Drehen
  -  Farbe
  -  HDR
  -  Retusche
  -  Größe ändern
2. Wählen Sie mit den [  **AF** ]/[    ] Taste das einzustellende Element im Wiedergabemenü, drücken Sie die Taste  zur Auswahl.
  3. Wählen Sie die gewünschte Optionen mit den [   ]/[   ] Taste, drücken Sie dann  zur Bestätigung.

Siehe die folgenden Seiten für weitere Details über jede Einstellung.





**Menü** 

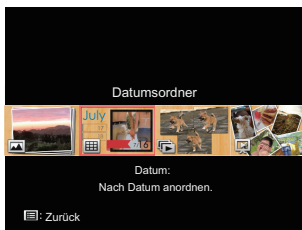

7 Optionen in [ Menü ]:

- Aufnahmeeinstellungen 1 1  
(Sehen Sie die Einzelheiten bei P81)
- Aufnahmeeinstellungen 2 2  
(Sehen Sie die Einzelheiten bei P87)
- Wiedergabeeinstellungen   
(Sehen Sie die Einzelheiten bei P97)
- Allgemeine Einstellungen   
(Sehen Sie die Einzelheiten bei P101)
- Dateieinstellungen   
(Sehen Sie die Einzelheiten bei P104)
- Verbindungseinstellungen   
(Sehen Sie die Einzelheiten bei P108)
- Wi-Fi-Einstellungen   
(Sehen Sie die Einzelheiten bei P41)

## Anzeigemodus







-  Normal: Alle Bilder anzeigen.
-  Datum: Nach Datum anordnen.
-  Reihenaufnahme: Nach Aufnahmereihen anordnen.
-  Diashow

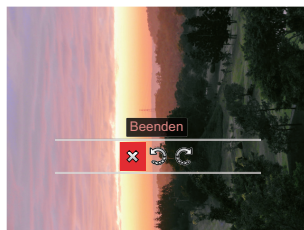

-  Der Datumsordner wird in der Reihenfolge des Aufnahmedatums angezeigt.
-  Falls keine Bilddatei der Serienaufnahmen im Speicher ist, kann der Serienfotomodus nicht aktiviert werden.

## Drehen

Mit dieser Einstellung können Sie die Ausrichtung eines Bildes ändern.



-  : Beenden
-  : Nach links drehen
-  : Nach rechts drehen

-  Bilder und Videos im Panorama-Format können nicht gedreht werden.
-  Die gedrehte Datei ersetzt die Originaldatei.

## Farbe

Mit dieser Einstellung können Sie auf Bildern Farbeffekte ändern und speichern. Sie können als neue Fotos mit den Original-Fotos zusammen, im Speicher abgelegt werden.

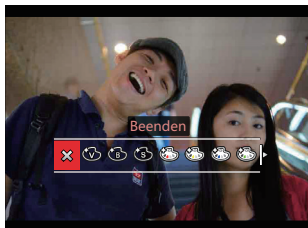

-  Beenden
-  Brillant
-  Schwarzweiß
-  Sepia
-  Teilfarbe-rot
-  Teilfarbe-gelb
-  Teilfarbe-blau
-  Teilfarbe-grün

-  Verträumt
-  Vignettierung
-  Salon
-  Punk (4M)
-  Negativ (8M)
-  Reflexion
-  Fischaugen
-  4 Raster - Stilvoll (2M)

 Während der Einzelfotowiedergabe, drücken Sie die **i** Taste, um das Farbeffektmenü zu öffnen.

 Fischaugeneffekt steht nicht zur Verfügung bei Aufnahmegröße von 20 M.

## HDR HDR

Mit der HDR-Funktion können Sie die Belichtung aufgenommener Bilder homogenisieren. Durch diese Funktion können Details von helleren und dunkleren Partien auf Teilen des Bildes, welche evtl. über- bzw. unterbelichtet oder auch einen hohen Kontrast aufweisen, verfeinert und klarer dargestellt werden.

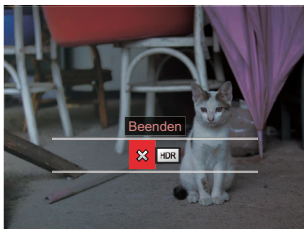

✕ : Beenden

HDR : HDR

Wählen Sie HDR mit HDR Effekt:



Nach der Anwendung der HDR-Funktion wird das Bild als neue Datei gespeichert. Die Originaldatei bleibt weiterhin verfügbar.



## Retusche

Die Wiedergabe Schönheitseigenschaft ermöglicht die Verschönerung durc.

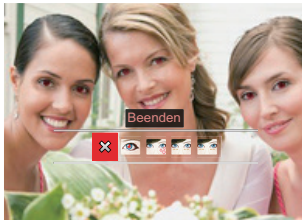

 : Beenden

 : Anti-Rote-Augen

 : Weiche Haut

 : Leuchtende Augen

 : Große Augen



Die Benutzung der Gesichtverschönerung ermöglicht die Auswahl einer der einzelnen, zweier oder aller drei Effekte in Kombination.

Wählen Sie  mit retusche :



## Größe ändern

Diese Einstellung ermöglicht Ihnen die Größenänderung eines Bildes und das Abspeichern als neues Bild.

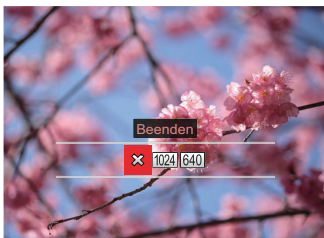

 : Beenden

 : Größenänderung: 1024x768























 : Größenänderung: 640x480

 Nur zur Änderung der Fotos mit hoher Auflösung für solche mit niedriger Auflösung.

 Die Größe der Fotos im Panoramamodus oder der gedrehten Fotos kann nicht verändert werden.

## Wiedergabeeinstellungen

Modus:  **PSAM** +  **SCNCS**  

1. Drücken Sie die Taste , wählen Sie dann  mit den [  **AF** ]/[    ] Taste.
2. Rufen Sie das Menü mit der Taste  auf.
3. Wählen Sie mit den [   ]/[   ] Taste  5 Optionen in [ Wiedergabeeinstellungen ]:
  - Schützen
  - Löschen
  - DPOF
  - Anpassen
  - Diaschau starten
4. Wählen Sie das einzustellende Element mit den [  **AF** ]/[    ] Taste, rufen Sie dann das Menü mit der Taste  auf.
5. Wählen Sie die gewünschte Optionen mit den [  **AF** ]/[    ] Taste, drücken Sie dann  zur Bestätigung.

Siehe die folgenden Seiten für weitere Details über jede Einstellung.

## Schützen

Um Foto- oder Filmaufnahmen vor ungewolltem Löschen zu schützen, verwenden Sie diese Funktion zum Schützen einer oder aller Dateien.

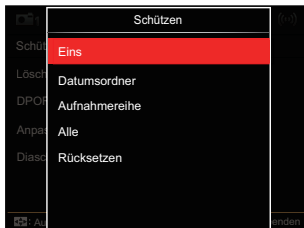

- Eins  
Sperrt nicht geschützte Fotos oder Videos, gibt gesperrte Fotos oder Videos wieder frei.
- Datumsordner  
Schützen sämtliche Fotos im Datumsordner.
- Aufnahmereihe  
Schützen sämtliche Fotos im Reihenaufnahme- Ordner.
- Alle  
Sperrt sämtliche Fotos oder Videos.
- Rücksetzen  
Hebt die Sperre sämtlicher Fotos und Videos auf.

## Löschen

Sie können Fotos und Videos entweder einzeln oder alle auf einmal löschen.

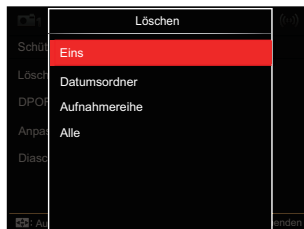

- Eins  
Löscht ein Foto oder Video.
- Datumsordner  
Löscht sämtliche Fotos im Datumsordner.
- Aufnahmereihe  
Löscht sämtliche Fotos im Reihenaufnahme- Ordner.
- Alle  
Löscht sämtliche Fotos oder Videos.



Der Indikator “©w” zeigt an, dass eine Datei geschützt ist. Der Dateischutz muss aufgehoben werden, bevor eine Datei gelöscht werden kann.



Beim Löschen von Dateien werden die DPOF-Einstellungen zurückgesetzt.



Wenn einzelne Fotos im Reihenaufnahme- oder Datumsordner geschützt wurden, bleiben diese erhalten; sämtliche weiteren Fotos werden jedoch gelöscht.

## DPOF

Mit DPOF können Sie eine Reihe von Bildern auswählen, die Sie ausdrucken möchten. Ihre Auswahl wird auf der Speicherkarte abgelegt. Dadurch können Sie einfach Ihre Speicherkarte im Fotogeschäft abgeben, ohne dass Sie gesondert angeben müssen, von welchen Fotos Sie Abzüge haben möchten.



- Eins
- Alle
- Rücksetzen





Zum Ausdruck wird ein DPOF-kompatibler Drucker benötigt.

## Anpassen

Mit der Einstellung "Anpassen" können Sie Fotos zuschneiden und diese als neue Bilder abspeichern. So schneiden Sie ein Bild zu:

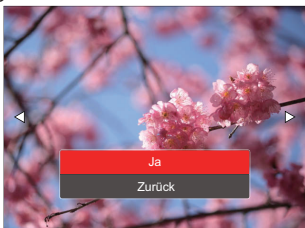
1. Wählen Sie [Ja], um den Zuschnitt zu bestätigen. Schalten Sie den Zoomhebel hin und her oder drehen Sie das  Pendelrad, um das Seitenverhältnis zu wählen, drücken Sie dann die [▲AF]/[▼🗑️🕒]/[◀📷]/[▶📷] Taste, um den wegzufallenden Teil zu ändern.



2. Drücken Sie die Taste  – die Meldung [Änderungen speichern?] erscheint. Wählen Sie [↗️📷] zum Ändern und Speichern des Bildes. Mit [❌] verwerfen Sie die Änderungen und kehren wieder zum Anpassen-Bildschirm zurück.

-  Das Bild kann nicht mehr weiter zugeschnitten werden, nachdem es auf 640x480 Bildpunkte reduziert wurde.

-  Videos und RAW Dateien können nicht zugeschnitten werden.

-  Nach dem Zuschnitt kann das Bild nicht noch einmal zugeschnitten werden.

## Diaschau starten



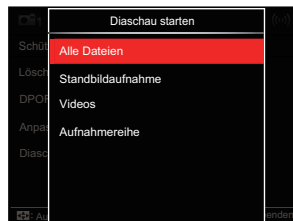











Diese Einstellung erlaubt es, alle gespeicherten Bilder als Diashow anzusehen.



- Alle Dateien  
Zur Ansicht und Wiedergabe aller Bilder auf der Speicherkarte.
- Standbilddaufnahme  
Zur Ansicht und Wiedergabe aller Bilder in den Fotodateien auf der Speicherkarte.
- Videos  
Zur Wiedergabe der Filme auf der Speicherkarte.
- Aufnahmereihe  
Zur Wiedergabe nur jener Bilder die in durchgehenden Gruppen auf der Speicherkarte organisiert sind.

## Allgemeine Einstellungen

Modus:  **PSAM** +  **SCNCS**  

1. Drücken Sie die Taste , wählen Sie anschließend  mit den [ **▲AF** ]/[ **▼**   ] Taste.
2. Rufen Sie das Menü mit der Taste  auf.
3. Wählen Sie mit den [   ]/[ **▶**  ] Taste .  
6 Optionen in [ Allgemeine Einstellungen ]:
  - Audioeinstellungen
  - Energiesparen
  - Language/Sprache
  - Weltzeit
  - Datum & Zeit
  - LCD-Helligkeit
4. Wählen Sie das einzustellende Element mit den [ **▲AF** ]/[ **▼**   ] Taste, rufen Sie dann das Menü mit der Taste  auf.
5. Wählen Sie die gewünschte Option mit den [ **▲AF** ]/[ **▼**   ] Taste, drücken Sie dann die Taste  zur Bestätigung.

Siehe die folgenden Seiten für weitere Details über jede Einstellung.

## Audioeinstellungen

Mit dieser Einstellung können Sie die Lautstärke ändern.

Drücken Sie die [ ◀ 🗨 ]/[ ▶ 🔊 ] Taste, um die Lautstärke zu ändern und drücken Sie die Taste (SET) zur Bestätigung.



## Energiesparen

Diese Einstellung ermöglicht Ihnen das Einsparen von Energie; so können Sie die maximale Akkulaufzeit erreichen. Mit den Sie LCD-Bildschirm und Kamera nach einer bestimmten Inaktivitätszeit automatisch ausschalten lassen.

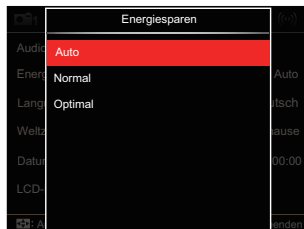

- Auto
- Normal
- Optimal

Energiesparen	LCD-Abschaltzeit	Abschaltzeit
Auto	3 min	5 min
Normal	1 min	3 min
Optimal	30 s	1 min

## Language/Sprache

Lesen Sie bitte unter "Andere Sprache einstellen" auf Seite 25 nach.

## Weltzeit

Die Weltzeit-Funktion ist besonders nützlich bei Auslandsreisen. Mit dieser Funktion können Sie sich die Lokalzeit auf dem LCD-Bildschirm anzeigen lassen, wenn Sie sich im Ausland befinden.

1. Wählen Sie mit den [▲ AF]/[▼] Taster die Felder Ursprungsort (🏠) und Zielort (🌐).
2. Wählen Sie mit dem [◀] Taster eine Stadt, die sich in der gewünschten Zeitzone des Feldes befindet. Bestätigen Sie die Einstellungen mit der Taste (SET).



## Datum & Zeit

Lesen Sie bitte unter "Datum/Uhrzeit neu einstellen" auf Seite 26 nach.

## LCD-Helligkeit

Mit dieser Einstellung passen Sie die Helligkeit des LCD-Bildschirms an.























Drücken Sie die [◀] Taster, um die Helligkeit auf dem LCD-Monitor zu ändern und drücken Sie die Taste (SET) zur Bestätigung.





## Dateieinstellungen

Modus:  PSAM+SCNCS

1. Drücken Sie die Taste , wählen Sie mit den [  **AF** ]/[    ] Taste .
  2. Rufen Sie dann das Menü mit der Taste  auf.
  3. Wählen Sie mit den [   ]/[   ] Taste .
  4. Wählen Sie das einzustellende Element mit den [  **AF** ]/[    ] Taste, rufen Sie dann das Menü mit der Taste  auf.
  5. Wählen Sie die gewünschte Option mit den [  **AF** ]/[    ] Taste, drücken Sie dann die Taste  zur Bestätigung.
- 5 Optionen in [ Dateieinstellungen ]:
- Formatieren
  - Kopie zur Karte
  - Dateinummerierung
  - Einstellungen rücksetzen
  - Version

Siehe die folgenden Seiten für weitere Details über jede Einstellung.

## Format

Bitte beachten Sie: Beim Formatieren können Sie sämtliche Inhalte der Speicherkarte und des internen Speichers löschen - einschließlich geschützter Foto- und Filmdateien.

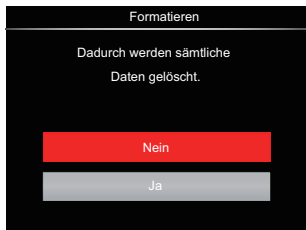

Wenn Sie [Ja] wählen, wird der Speicher der Kamera formatiert.



Falls es keine Speicherkarte in der Kamera gibt, wird der eingebaute Speicher formatiert, falls es eine Speicherkarte gibt, wird nur diese formatiert.

## Kopie zur Karte

Mit dieser Einstellung können Sie die im internen Speicher abgelegten Dateien auf die Speicherkarte kopieren.

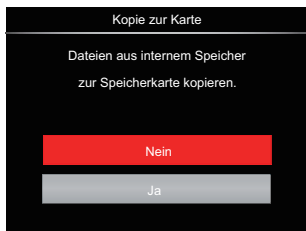

Wenn es keine Karte im Kamera gibt, wird diese Funktion nicht angezeigt.

## Dateinummerierung

Nachdem Sie eine Foto- oder Filmaufnahme gemacht haben, speichert die Kamera diese als Datei, dessen Name mit einer Seriennummer endet. Mit dieser Einstellung können Sie wählen, ob die Datei durchnummeriert wird oder mit 1 beginnt und in einem anderen Verzeichnis der Speicherkarte gespeichert wird.

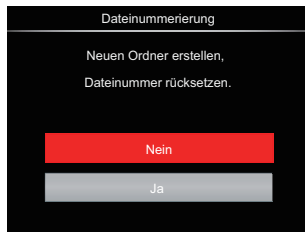

## Einstellungen zurücksetzen

Mit dieser Einstellung können Sie die Kamera auf die Werkseinstellungen zurücksetzen.

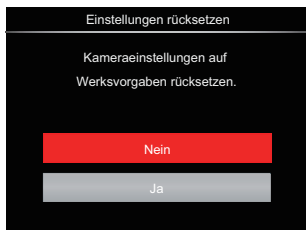

## Version

Mit dieser Einstellung können Sie sich die aktuelle Firmware-Version Ihrer Kamera anzeigen lassen.

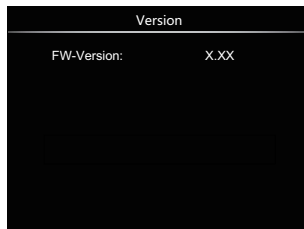

Wenn sich eine Datei mit einer neuen Firmware-Version auf der Speicherkarte befindet, wählen Sie [Ja] zum Aktualisieren.

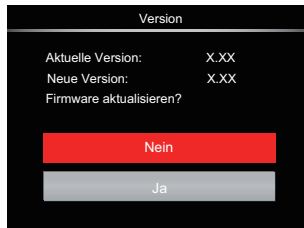





# VERBINDUNGSEINSTELLUNGEN

## Anschluss an einen PC

Sie können mit dem USB-Kabel die Kamera an einen Computer anschließen, um Fotos zu drucken bzw. zu übertragen.

### USB-Modus einstellen

Da Sie Ihre Kamera über den USB-Port mit einem PC oder einem Drucker verbinden können, führen Sie bitte die folgenden Schritte aus, um die Kamera richtig an die PC-Verbindung anzupassen.

1. Drücken Sie die Taste , wählen Sie mit den [▲AF]/[▼🗑️🕒] Taste , rufen Sie dann das Menü mit der Taste  auf.
2. Wählen Sie mit den [◀🌿]/[▶⚡] Taste .
3. Wählen Sie [USB] mit den [▲AF]/[▼🗑️🕒] Taste, rufen Sie dann das Menü mit der Taste  auf.

4. Wählen Sie [PC] mit den [▲AF]/[▼🗑️🕒] Taste, drücken Sie dann  zur Bestätigung.

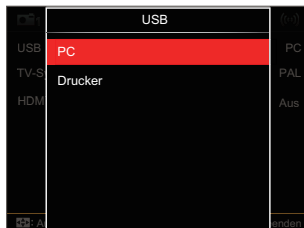

## Dateien zum PC übertragen

Ihre Kamera wird vom Computer automatisch als Wechseldatenträger erkannt. Doppelklicken Sie auf das Arbeitsplatz-Symbol auf dem Desktop. Dort wählen Sie den Wechseldatenträger aus und können nun Ordner und Dateien von diesem Laufwerk in einen Ordner des PCs kopieren - wie bei einer ganz normalen Festplatte.

Über das USB-Kabel können Sie aufgenommene Fotos und Videos zum PC übertragen. Mit den folgenden Schritten schließen Sie die Kamera an einen PC an.

1. Stellen Sie sicher, dass der Computer eingeschaltet ist.
2. Verbinden Sie ein Ende des mitgelieferten USB-Kabels mit dem USB-Anschluss Ihrer Kamera.
3. Verbinden Sie das andere Ende des Kabels mit einem freien USB-Port Ihres PC.
4. Nach Abschluss der Übertragung trennen Sie das USB-Kabel; halten Sie sich dabei an die Hinweise zum sicheren Entfernen von USB-Geräten.

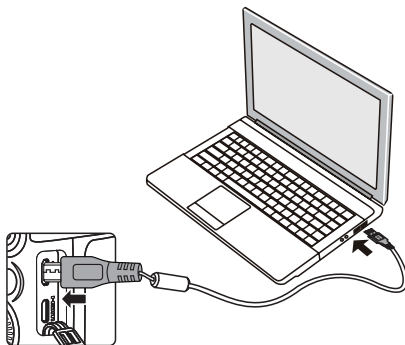

## Verbindung mit einem PICTBRIDGE™-kompatiblen Drucker



Die PICTBRIDGE™-Technologie ermöglicht das Ausdrucken von auf der Speicherkarte abgelegten Fotos mit einem Drucker. Um herauszufinden, ob ein



Drucker PICTBRIDGE™-kompatibel ist, schauen Sie einfach nach dem PICTBRIDGE™-Logo auf der Verpackung oder werfen einen Blick in die Bedienungsanleitung. Mit der PICTBRIDGE™-Funktion Ihrer Kamera können Sie aufgenommene Fotos über das mitgelieferte USB-Kabel direkt mit einem PICTBRIDGE™-kompatiblen Drucker ausdrucken, ohne dass dazu ein PC erforderlich ist.

### USB-Modus einstellen

Da Sie Ihre Kamera über den USB-Port mit einem PC oder einem Drucker verbinden können, führen Sie bitte die folgenden Schritte aus, um die Kamera richtig an die Verbindung mit dem Drucker anzupassen.

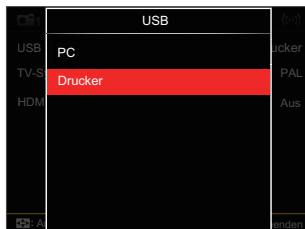
1. Drücken Sie die Taste , wählen Sie mit den [ ▲ AF ]/[ ▼ ⏏ ⏻ ] Taste , rufen Sie dann das Menü mit der Taste  auf.
2. Wählen Sie mit den [ ◀ ⏏ ]/[ ▶ ⚡ ]Taste .
3. Wählen Sie [USB] mit den [ ▲ AF ]/[ ▼ ⏏ ⏻ ] Taste, rufen Sie dann das Menü mit der Taste  auf.
4. Wählen Sie [Drucker] mit den [ ▲ AF ]/[ ▼ ⏏ ⏻ ] Taste, drücken Sie dann  zur Bestätigung.



-  Nachdem die Kamera zurückgesetzt wurde, schaltet sie automatisch von USB-Modus in den PC-Modus.
-  Lesen Sie bitte unter "Verbindung mit einem PICTBRIDGE™-kompatiblen Drucker" auf Seite 112 nach.

## Drucker anschließen

1. Stellen Sie sicher, dass der Drucker eingeschaltet ist.
2. Verbinden Sie ein Ende des mitgelieferten USB-Kabels mit dem USB-Anschluss Ihrer Kamera.
3. Verbinden Sie das andere Ende des Kabels mit dem USB-Port des Druckers.

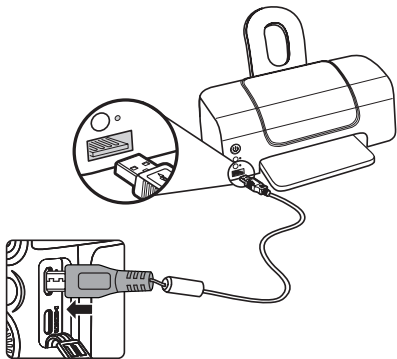

Falls die Kamera nicht an einen PICTBRIDGE™-kompatiblen Drucker angeschlossen wird, erscheint die folgende Fehlermeldung auf dem LCD-Bildschirm.



- Die obige Fehlermeldung ercheint auch, wenn ein falscher USB-Modus ausgewählt wurde. In diesem Fall trennen Sie das USB-Kabel, überprüfen die USB-Modus-Einstellung, überzeugen sich davon, dass der Drucker eingeschaltet ist und schließen das USB-Kabel erneut an.



## PICTBRIDGE™-Menü verwenden

Nachdem Sie den USB-Modus auf Drucker eingestellt haben, wird das PICTBRIDGE™-Menü angezeigt.



Wählen Sie ein Menüelement mit den [ ▲ AF ] / [ ▼ ☒ ☺ ] Taste, rufen Sie das Element anschließend mit der Taste (SET) auf.

In den folgenden Abschnitten erfahren Sie mehr zu den einzelnen Einstellungen.

### Mit Datum drucken

Wenn Sie Datum und Uhrzeit in Ihrer Kamera eingestellt haben, wird das Aufnahmedatum zusammen mit den aufgenommenen Bildern gespeichert. Mit den folgenden Schritten können Sie Fotos mit Datum ausdrucken.

1. Im PICTBRIDGE™-Menü wählen Sie [Mit Datum drucken] ; der nachstehende Bildschirm erscheint.



2. Wählen Sie das auszudruckende Foto mit den [ ◀ ☘ ]/[ ▶ ⚡ ] Taste aus.

3. Wählen Sie mit den [ ▲ AF ]/[ ▼ ☒ ☺ ] Taste aus, wie oft das derzeit angezeigte Foto ausgedruckt werden soll.
4. Drücken Sie die (SET)-Taste; der folgende Bildschirm wird angezeigt.

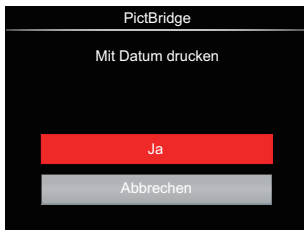

5. Wählen Sie [Ja] und drücken Sie die Taste (SET) zu Bestätigung; mit [Abbrechen] brechen Sie den Ausdruck ab.

## Ohne Datum drucken

Mit dieser Einstellung können Sie Fotos ohne Datumsangabe ausdrucken.

1. Im PICTBRIDGE™-Menü wählen Sie [Ohne Datum drucken] ; der nachstehende Bildschirm erscheint.



2. Wählen Sie das auszudruckende Foto mit den [ ◀ ]/[ ▶ ] Taste aus.
3. Wählen Sie mit den [ ▲ AF ]/[ ▼ ☒ ☺ ] Taste aus, wie oft das derzeit angezeigte Foto ausgedruckt werden soll.
4. Drücken Sie die (SET)-Taste; der folgende Bildschirm wird angezeigt.



5. Wählen Sie [Ja] und drücken Sie die Taste **(SET)** zu Bestätigung; mit [Abbrechen] brechen Sie den Ausdruck ab.

## Index drucken

Auf diese Weise können Sie sämtliche Fotos der Kamera ausdrucken.

1. Im PICTBRIDGE™-Menü wählen Sie [Index drucken] ; der nachstehende Bildschirm erscheint.

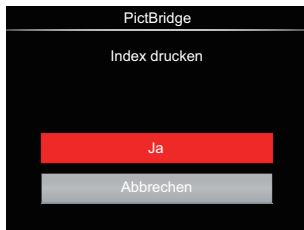



2. Wählen Sie [Ja] und drücken Sie die Taste **(SET)** zu Bestätigung; mit [Abbrechen] brechen Sie den Ausdruck ab.

## DPOF-Bilder drucken

Um den DPOF-Druck nutzen zu können, müssen Sie zuvor die zum Ausdrucken bestimmten Bilder auswählen. Siehe Abschnitt DPOF auf Seite 99.

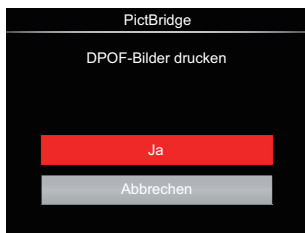
1. Im PICTBRIDGE™-Menü wählen Sie [DPOF-Bilder drucken] ; der nachstehende Bildschirm erscheint.



2. Wählen Sie [Ja] und drücken Sie die Taste  zu Bestätigung; mit [Abbrechen] brechen Sie den Ausdruck ab.

## Beenden



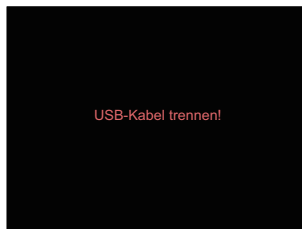



Mit [Beenden] verlassen Sie das PICTBRIDGE™-Menü. Nun erscheint die Meldung [USB-Kabel trennen!] auf dem Bildschirm.



Trennen Sie das USB-Kabel von Kamera und Drucker.

## Videosystem

Für die Videoausgabe können Sie das AV-Kabel (vom Benutzer separat zu erwerben) nutzen, um die Kamera an den Fernseher anzuschließen. Schließen Sie ein Ende des AV-Kabels an den AV-Port der Kamera und das andere Ende an den AV-/OUT-Port des Fernseher an. Stellen Sie das Videoausgabesystem wie folgt nach Ihren eigenen Anforderungen ein:

1. Drücken Sie die Taste , wählen Sie mit den [▲AF]/[▼🗑️🕒] Taste , rufen Sie dann das Menü mit der Taste  auf.
2. Wählen Sie mit den [◀🌿]/[▶⚡] Taste .
3. Wählen Sie [TV-System] mit den [▲AF]/[▼🗑️🕒] Taste, rufen Sie dann das Menü mit der Taste  auf.
4. Wählen Sie mit den [▲AF]/[▼🗑️🕒] Taste [NTSC] oder [PAL] aus, drücken Sie dann  zur Bestätigung.

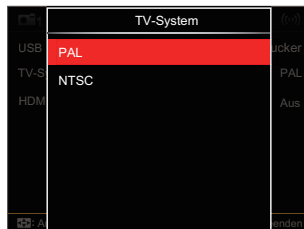

NTSC: Englisch, Chinesisch (traditionell), Japanisch, Französisch, Koreanisch, Russisch, Vietnamesisch, Griechisch, Ungarisch

PAL: Deutsch, Spanisch, Italienisch, Chinesisch (vereinfacht), Portugiesisch, Schwedisch, Dänisch, Finnisch, Indonesisch, Norwegisch, Niederländisch, Türkisch, Polnisch, Thai, Kroatisch, Tschechisch, Hindi, Arabisch



Die Videonorm ändert sich passend zur ausgewählten Sprache.

## Fernsehgerät über HDMI anschließen

HDMI (High Definition Multimedia Interface) ist eine komplett digitale Schnittstelle zur Übertragung von Video- und Audiodaten, über die nicht komprimierte Audio- und Videosignale übertragen werden können.

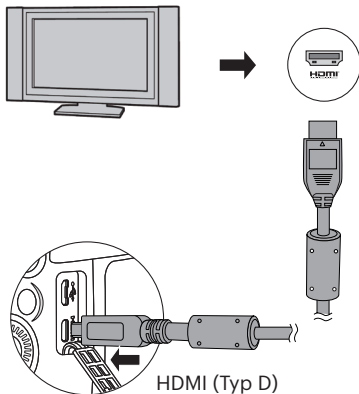

### Fernsehgerät über HDMI anschließen

1. Verwenden Sie das Kabel mit dem Hochauflösungsausgang des Endgeräts (das separat erworben werden sollte), um die Kamera an den Fernseher anzuschließen, um HDMI-Standard zu erreichen.
2. Die Kamera wird automatisch vom TV Gerät erkannt, dann öffnen Sie den Bildwiedergabe-Modus.
3. Wenn die Übertragung zwischen Kamera und TV funktioniert, wird das Bild auf Ihrem Fernsehgerät angezeigt, der Monitor Ihrer Kamera bleibt schwarz.





Bitte beachten Sie, dass vor dem Anschließen der Kamera mit dem TV die Kamera ausgeschaltet und das TV eingeschaltet ist.

## HDMI-CEC-Steuerung







Nachdem die Kamera mit dem Fernsehsystem verbunden ist, können Sie auf dem Fernseher -Bildschirm die mit der Kamera aufgenommenen Bilder sehen und die Kamera mit der Fernbedienung des Fernsehens steuern, um alle Bilder zu sehen und zu bearbeiten.



-  Es ist notwendig, dass das Fernsehen HDMI CEC unterstützt.
-  Nachdem die Kamera erfolgreich mit dem Fernsehsystem verbunden ist, können mit Ausnahme der Stromtaste andere Kameratasten nicht arbeiten, der LCD Monitor bleibt dunkel.
-  Bitte prüfen Sie in Ihrem Fernsehhandbuch die entsprechenden Einstellungen Ihres Fernsehers.

### Einführung zu den Symbolen

1.  Info aus-/ einblenden
2.  Zoom-vergrößern  
 : Zoom vergrößern Bilder  
 : Zoom verkleinern Bilder
3. Bilder drehen  
 : Nur links drehen
4.  Bildindex  
 : 5 \* 3 Index Wiedergabe  
 : 10 \* 5 Index Wiedergabe  
 : 3 \* 1 Datumordner Index  
 : 5 \* 3 durchgehende
5.  Zurück
6.  Diashow abspielen
7.  Taste für Wechsel zwischen Vorherige und Nächste Bilder

8.  Videos
9. Filmdauer; 00:00:00
10.  Durchgehende Gruppendatei
11.  : Markierung erstes Bild
12. 000/000: Jetzige Ordnung / Gesamtzahl der Bilder in Gruppe
13.  : Effekt bestätigen  

14.  : Ohne Änderung  

Die folgenden Operationen stehen während der HDMI CEC Wiedergabe zur Verfügung:

- 1:1 Einzelwiedergabe
- Zoom-vergrößern Wiedergabe
- Drehen
- Index Wiedergabe
- Wiedergabe durchgehender Gruppe
- Diashow Wiedergabe
- Video Wiedergabe
- Abspielen der Panoramadatei
- Bildverarbeitung

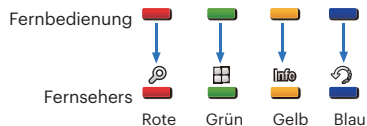
 Das Drücken der vier farbigen Tasten auf der Fernbedienung des Fernsehers kann entsprechende Funktionen im Fernsehersystem aktivieren.





## 1:1 Einzelwiedergabe

Drücken der linken und rechten Pfeiltaste kann zwischen Bildern wechseln.

## Zoom-vergrössern





In der 1:1 Einzelwiedergabe, drücken Sie die rote Taste, um das Bild zu vergrößern; drücken Sie die rote und grüne Taste der Fernbedienung, um die Verkleinerung zu steuern.

## Drehen :

Im 1:1 Einzelwiedergabemodus, drücken Sie die blaue Taste, um ein Einzelbild zu drehen.

## Indexwiedergabe:

Im 1:1 Wiedergabemodus, drücken Sie die grüne Taste, um die Indexwiedergabe zu öffnen; drücken Sie die mittlere Taste zur Wahl des Bildes und danach die Pfeiltasten zur Dateiwahl und letztlich noch einmal die mittlere Taste, um zur 1:1 Einzelwiedergabe zurückzugehen.

Im 5 \* 3 Indexwiedergabemodus, drücken Sie die grüne Taste, um die Indexauswahl zu öffnen und danach die linke und rechte Pfeiltasten, um , ,  und  auszuwählen, und letztlich die mittlere Taste, um die Wahl zu bestätigen.

## Wiedergabe durchgehende Gruppe:

Im Wiedergabemodus 1:1 Einzelwiedergabe, drücken Sie die mittlere Taste, um Bilder der durchgehenden Gruppe zu spielen.

Falls es keine Bilder in der durchgehenden Gruppe gibt, erscheint eine Anzeige, dass es keine Bilder gibt wenn Sie  wählen in der Indexwiedergabeschnittstelle.

## Diashow Wiedergabe:

Im 1:1 Einzelwiedergabemodus, drücken Sie die Pfeiltaste nach unten, um die Diashowwiedergabe zu öffnen. Während des Abspielens, können Sie die linke und rechte Pfeiltaste drücken, um direkt zwischen dem vorherigen und dem nächsten Bild zu wechseln und die mittlere Taste, um das Abspielen zu beenden.

## Video Wiedergabe:

Im 1:1 Einzelwiedergabemodus, wählen Sie ein Video und drücken die mittlere Taste, um es abzuspielen. Während des Abspielens können Sie die Pfeiltasten und die mittlere Taste benutzen zum schnellen Vorwärts, Rückwärts, Einzelbild vorwärts/rückwärts, zum weiteren Abspielen, usw. entsprechend den Aufforderungen auf dem Bildschirm.

## Abspielen der Panoramadatei:

Im 1 :1 Einzelwiedergabemodus wählen Sie eine Panoramadatei und drücken Sie auf die mittlere Taste, um das Abspielen anzufangen.

## Bildbearbeitung:

Mehrfache Bearbeitung kann im Bearbeitungsmodus erreicht werden. Nur ein Bild wird anschließend gespeichert.

Im 1:1 Einzelwiedergabemodus wählen Sie ein Bild und drücken die aufwärts Pfeiltaste, um die Bildbearbeitung zu öffnen und die Gesichtserkennung zu beginnen.

Drücken Sie die aufwärts Pfeiltaste zur HDR Bildbearbeitung.

Drücken Sie auf die abwärts Taste, um ein Bild zu löschen.

Drücken Sie auf die linke und rechte Taste, um die Farbe zu bearbeiten. 12 Effekte stehen insgesamt zur Bearbeitung zur Verfügung.

Die folgenden Verschönerungsretuschen können nicht aktiviert werden bis nicht ein Gesicht entdeckt wird. Drücken Sie die entsprechenden Farbtasten zur Bearbeitung.



: Weiche Haut



: Große Augen



: Leuchtende Augen

Die Verfügbarkeit der Bearbeitungsfunktionen entsprechen der jeweiligen Dateiar ( O : Verfügbar; X: Nicht verfügbar)

	HDR	Farbe	Gesichtsverschönerung	Löschen
Normal (Gesicht)	O	O	O	O
Normal (Kein Gesicht)	O	O	X	O
Panorama	X	X	X	O
Video	X	X	X	O

## HDMI CEC Verbindung

Funktion	Wiedergabe in voller Größe	Zoom vergrößern Wiedergabe	Index Wiedergabe	Video Abspielen	Abspielen durchgehender Gruppe	Abspielen Panoramadatei
Zoom vergrößern	○	○ (Während Zoom vergrößern in allen vier Richtungen beweglich)	X	X	X	X
Zoom verkleinern	X	○	X	X	X	X
Drehen	○ (Nur links drehen)	X	X	X	X	X
Diaschau starten	○	X	X	○	○	○
Bild bearbeiten	○ <sup>*1</sup>	X	X	X	X	X
Info verbessern/anzeigen	○	○	X	○ <sup>*2</sup>	○ <sup>*2</sup>	○ <sup>*2</sup>
Löschen	○	X	X	○ <sup>*3</sup>	○ <sup>*3</sup>	○ <sup>*3</sup>



















\*1 Nach Anfang der Bildbearbeitung können Verschönerungsarbeiten nicht angewandt werden, bis nicht ein Gesicht entdeckt ist.

\*2 Es steht zur Verfügung bevor und während des Abspielens und der Pause.

\*3 Die Funktion des einzelnen Löschens arbeitet nicht, bis die Kamera nicht im Bildbearbeitungsmodus ist.

## Eye-Fi Verbindungsmodus

Diese Kamera unterstützt die Wireless-Verbindung der Eye-Fi-Speicherkarte. Aktivieren Sie die Eye-Fi-Verbindung unter Verwendung der folgenden Schritte.

1. Drücken Sie die Taste , wählen Sie mit den [ ▲ AF ]/[ ▼    ] Taste , rufen Sie dann das Menü mit der Taste  auf.
2. Wählen Sie mit den [ ◀   ]/ [ ▶   ] Taste .
3. Wählen Sie [Eye-Fi] mit den [ ▲ AF ]/[ ▼    ] Taste, rufen Sie dann das Menü mit der Taste  auf.
4. Wählen Sie mit den [ ▲ AF ]/[ ▼    ] Taste [Ein] oder [Aus] drücken Sie dann  zur Bestätigung.

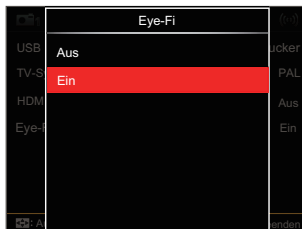

Falls die Eye-Fi-Karte nicht in die Kamera eingelegt ist, wird diese Funktion nicht angezeigt.

## Technische Daten



"Design und technische Daten können sich ohne Vorankündigung ändern."

Bildsensor	Typ	1/2.3 "BSI CMOS
	Effektive Pixel	20.68 Megapixel
	Gesamtanzahl der Pixel	21.14 Megapixel
Objektiv	Brennweite	4.3 mm (Weitwinkel) - 279.5 mm (Tele)
	35mm äquivalent	24 mm (Weitwinkel) - 1560mm (Tele)
	F-Nummer	F2.9 (Weitwinkel) - F6.7 (Tele)
	Optischer Aufbau	14 Gruppen 18 Elemente
	Optischer Zoom	65x
	Fokussierbereich	Normal: (Weitwinkel) 50cm ~ ∞, (Tele) 250cm ~ ∞ Makro: 1 cm ~ ∞ (nur Weitwinkel)
Autofokussystem		TTL-Autofokus
Elektronischer Sucher		Ja
Bildstabilisator		Optische Bildstabilisierung
Digitaler Zoom		4x Digital Zoom (Kombinierter Zoom: 260x)

Anzahl der Aufnahmepixel	Standbild	(4:3) 20MP: 5184x3888 10MP:3648x2736 5MP: 2592x1944 3MP: 2048x1536 0.3MP: 640x480	(3:2) 18MP: 5184x3456	(16:9) 15MP: 5120x2880 2MP: 1920x1080
	Film	1920x1080 (30fps), 1280x720 (60fps), 1280x720 (30fps), 640x480 (30fps), Hochgeschwindigkeitsfilm: 640x360 (120fps)		
Bildkomprimierung		Beste, Fein, Normal		
DCF, DPOF (Ver1.1) Unterstützung		Ja		
Datei Format	Standbild	JPEG(Optimal, Fein), RAW, RAW+JPEG(Optimal)		
	Film	MOV [Image: H.264; Audio: Linear PCM (Stereo)]		
Aufnahmemodi		Auto-Modus, Programm-AE, Blendenautomatik, Blendenvorrang, Manueller Modus, Gesichtsverschönerung, Wi-Fi Modus, Szenenmodus, Filmmodus, Eigene Einstellungen		
Szenenmodus		Auto-Szene, Panoramamodus, Nachtaufnahme ohne Stativ, Mehrfachbelichtung, Katze/Hund, Schnee, Party, Sport, Nachtportrait, Portrait, Kinder, Landschaft, Sonnenuntergang, Feuerwerk		
Erkennungsfunktionen		Gesichtserkennung, Lächeln, Zwinkern, Katze, Hund		
Bildbearbeitungsmöglichkeiten		Anti-Rote-Augen, Weiche Haut, Leuchtende Augen, Große Augen		

HDR		Ja
Panoramascan		Bis zu 360°
LCD	Bildschirmen	3.0 inch mit 460.000 Pixeln
	Winkelanpassung	Ja
Autorotation Bild		Ja
ISO-Empfindlichkeit		Auto, ISO100/200/400/800/1600/3200
Focus Mode		Zentral-AF, Dauer-AF, Objektverfolgung, Manueller Fokus
Fokusbereichs		Einzelbereich Scharfeinstellung, 25-Bereiche Scharfeinstellung, Gesicht-AF, Manuelle Bereichsscharfeinstellung
Belichtungsmessung Methode		Künstliche Intelligenz AE (AIAE), mittenbetonte Lichtmessung, Fokussierungspunkt, (Spotmessung in Bildmitte), Gesichts-AE (Automatische Erkennung)
Belichtungskontrolle		Programmautomatik (AE-Lock erhältlich), Blendenautomatik, Blendenvorrang
Belichtungskorrektur		± 3 EV in 1 / 3 Schritten von
Verschlusszeit		1 / 2000 bis 30 Sekunden
Serienaufnahmen		Ja
Wiedergabemodi		Einzelnes Foto, Index (16.09 Thumbnails), Diashow, Datum, Burst Shooting, Vergrößern (2- bis 8-fach)

Weißabgleich (WB)		AWB, Tageslicht, Wolkig, Fluoreszenzlicht, Fluoreszenzlicht, kühl, Glühlampenlicht, Manueller WA, Farbtemperatur (1900K ~ 10000K)
Blitzlicht	Blitzeinstellungen	Pop-up (Auto)
	Blitzlicht-Modi	Kein Blitz, Erzwungener Blitz, Auto-Blitz, Anti-Rote-Augen, Langzeitbelichtung, Langzeit.+Anti-Rote-Augen
Speicher Medien		Interner Speicher: Ca. 8MB
		SD / SDHC -Karte (bis zu 32GB) [keine Unterstützung der MMC- (Multimedia) Karte]
PICTBRIDGE™, ExifPrint Standard		Ja
Mehrsprachige Unterstützung		27 Sprachen
Anschlußbuchsen		AV-OUT/USB 2.0 (Micro 5 pin USB), HDMI (Typ D)
Eye-Fi Unterstützung		Ja
Wi-Fi		Ja (802.11 b/g/n)
Externer Sucher		Ja ( mit SmartDevice)
Energieversorgung		Lithium-Ionen-Akku LB-070, 7.4V 1000mAh, Laden im Akkuschatz
Aufnahmeleistung (Akku-Leistung)		Ca. 400 Aufnahmen (nach CIPA-Standard)
Betriebsumgebung		Temperatur: 0 ~ 40 °C, Luftfeuchtigkeit: 0 ~ 90%
Abmessungen (B x H x T)		Ca. 124.7 x 89.0 x 113.8mm (Basierend auf CIPA Standards)
Gewicht		Ca. 604g (nur Gehäuse)



## Abfragen und Warnmeldungen

Meldungen	Beschreibung	Möglichkeiten zum Rücksetzen
Warnung! Energiestand niedrig.	Batterie oder Akku sind erschöpft. Diese Warnung signalisiert, dass sich die Kamera abschaltet.	Die Kamera schaltet sich 2 Sekunden nach Erscheinen dieser Meldung ab.
Interner-Speicher-Fehler	Ein Fehler ist im internen Speicher aufgetreten.	Verschwundet nach 2 Sekunden.
Warnung! Kamera bei laufender Aktualisierung nicht abschalten!	Die Meldung verschwindet während der Firmware-Aktualisierung.	Die Meldung verschwindet, nachdem die Kamera aktualisiert und ausgeschaltet wurde.
Akkutemperatur ist zu hoch.	Akkutemperatur ist zu hoch.	Verschwundet nach 2 Sekunden. Im Filmmodus wird die Videoaufnahme gestoppt. Sie können weiterhin Fotos aufnehmen, bis der Akku ausreichend abgekühlt ist.
Die Firmware bitte nach vollständiger Aufladung aktualisieren!	Die Firmware kann nicht aktualisiert werden, wenn die Stromversorgung zu gering ist.	Entfernen Sie die Nachricht nach 2 Sekunden und zurück zum Aktualisierungsbildschirm.

Meldungen	Beschreibung	Möglichkeiten zum Rücksetzen
Einstellungen können in diesem Modus nicht geändert werden.	Erscheint während des Aufnahmemodus, falls eine Funktion nicht mit dem drehbaren Funktionsring einstellbar ist.	Die Meldung verschwindet nach 2 Sekunden, anschließend kehren Sie zum Fotobildschirm zurück.
Falsche Ausrichtung. Bitte erneut versuchen.	Der Versatz ist zu groß für Panoramaaufnahmen.	Die Meldung verschwindet nach 2 Sekunden, anschließend kehren Sie zum Fotobildschirm zurück.
Verbindung fehlgeschlagen!	Keine Verbindung mit PC, Drucker. Keine Verbindung mit Fernsehgerät (über HDMI).	Die Meldung verschwindet, wenn die Verbindung durch Trennen des Kabels unterbrochen wurde.
In dieser Erfassung ***** Fotogröße auf **M begrenzt	Nach der Wahl der Bildgröße mit dem Funktionsring (Smart), kann diese Nachricht erscheinen, wenn die Grenze der Größe der Standaufnahme erreicht ist.	Die Meldung verschwindet nach 2 Sekunden, anschließend kehren Sie zum Fotobildschirm zurück.
Aufnahme erreichte maximales Limit	Drücken Sie den Auslöser, um Bilder bei der Videoaufnahme zu machen. Nach Erreichen von 15 Bildern, sehen Sie eine Nachricht, falls Sie den Auslöser wieder drücken.	Die Nachricht verschwindet nach 2 Sekunden, sie hat keinen Einfluss auf das Video

Meldungen	Beschreibung	Möglichkeiten zum Rücksetzen
Schreibschutz	Die Speicherkarte wird beim Speichern der Bilder gesperrt.	Verschwundet nach 2 Sekunden.
Karte voll	Beim Einschalten der Kamera und beim Betätigen des Auslösers erkennt die Kamera unzureichenden Speicherplatz auf der Speicherkarte.	Verschwundet nach 2 Sekunden.
Speicher voll	Beim Einschalten der Kamera und beim Betätigen des Auslösers erkennt die Kamera unzureichenden Speicherplatz im Kameranpeicher.	Verschwundet nach 2 Sekunden.
Maximale Ordneranzahl überschritten.	Anzeige beim Erreichen des Maximums der Speicherkarte in Dateien oder Ordnern. ( 9999 für Dateien, 999 für Ordner)	Die Meldung verschwindet nach Abschluss der Aktion.
Kartenfehler	Die Speicherkarte kann nach der Formatierung nicht identifiziert werden.	Normale Anzeige
Karte ist nicht formatiert.	Falls die Speicherkarte fehlerhaft sein sollte, erscheint die Meldung "Nicht formatiert".	Dies verschwindet 2 Sekunden später, der Formatieren-Bildschirm erscheint.

Meldungen	Beschreibung	Möglichkeiten zum Rücksetzen
Langsamer Zugriff	Wenn eine langsamere Speicherkarte als eine Karte der Klasse 4 zum Aufzeichnen eines HD-Films eingesetzt wird, sinkt die Aufnahmegeschwindigkeit, die Aufzeichnung wird nicht fortgesetzt.	Die Meldung verschwindet nach 2 Sekunden, anschließend kehren Sie zum Fotobildschirm zurück.
Kann nicht auf SD-Karte schreiben.	Die Aufnahme kann nicht fortfahren, wenn es Störungen gibt, die die Aufnahme unterbrechen könnten, während sie auf der Karte gespeichert werden oder während der Aufnahme.	Die Meldung verschwindet nach 2 Sekunden, anschließend kehren Sie zum Fotobildschirm zurück.
Kein Bild	Beim Drücken der Wiedergabetaste befanden sich keine Bilder in der Kamera oder auf der Speicherkarte.	Die Meldung verschwindet nach 2 Sekunden, anschließend kehren Sie zum Fotobildschirm zurück.
Keine kontinuierliche Gruppenseite.	Beim Umschalten vom Wiedergabemodus zum Aufnahmereihe- Modus war keine Aufnahmereihe-Datei vorhanden.	Die Meldung verschwindet nach 2 Sekunden, die Kamera kehrt wieder zum Miniaturansicht 3x3 Wiedergabemodus zurück.
Keine roten Augen erkannt!	Kein Rotaugen entfernt wenn Sie Rotaugen-entfernen drücken, während Sie in Wiedergabe der Retusche sind.	Verschwindet nach 2 Sekunden und das Retusche-Menü erscheint wieder.

Meldungen	Beschreibung	Möglichkeiten zum Rücksetzen
Zu viele Bilder für schnelle Verarbeitung.	Beim Abspielen nach Datum entsprachen Bilder nicht den Vorgaben; daher ist kein Abspielen nach Datum möglich.	Die Meldung verschwindet nach 2 Sekunden, die Kamera kehrt wieder zum regulären Wiedergabemodus zurück.
Dateien nicht erkannt.	Das Format der anzuzeigenden Datei wird nicht unterstützt oder die Datei ist defekt und kann nicht richtig eingelesen werden.	Diese Meldung verschwindet erst nach dem Löschen der Datei.
Geschützt! Unlöschar!	Die Datei ist geschützt. Diese Meldung erscheint beim Löschen.	Verschwindet nach 2 Sekunden.
Dieses Bild kann nicht bearbeitet werden.	Die Datei kann nicht bearbeitet werden oder die bereits bearbeitete Datei kann nicht erneut bearbeitet werden.	Entfernen Sie die Nachricht nach 2 Sekunden und gehen Sie zum Originalbild zurück.
Bearbeiten nicht möglich, da kein Gesicht erkannt!	Kein Gesichtsbild erscheint im Retuschemenu.	Verschwindet nach 2 Sekunden und das Retuschemenu erscheint wieder

## Problemlösung

Problem	Mögliche Ursachen	Lösung
Kamera lässt sich nicht einschalten.	<ul style="list-style-type: none"> <li>■ Der Akku/die Batterie ist erschöpft.</li> <li>■ Der Akku/die Batterie wurden nicht richtig eingelegt.</li> </ul>	<ul style="list-style-type: none"> <li>■ Durch eine vollständig aufgeladene Batterie ersetzen.</li> <li>■ Legen Sie Batterien/Akku richtig ein.</li> </ul>
Kamera schaltet sich mitten im Betrieb ab.	<ul style="list-style-type: none"> <li>■ Der Akku/die Batterie ist erschöpft.</li> </ul>	<ul style="list-style-type: none"> <li>■ Durch eine vollständig aufgeladene Batterie ersetzen.</li> </ul>
Das Bild ist verschwommen.	<ul style="list-style-type: none"> <li>■ Kamera wurde bei der Aufnahme nicht ruhig gehalten.</li> </ul>	<ul style="list-style-type: none"> <li>■ Schalten Sie OIS ein.</li> <li>■ Bitte benutzen Sie bei hoher Vergrößerung (über 15-fach) per optischem Zoom ein Stativ.</li> </ul>
Bild- und Videodateien können nicht gespeichert werden.	<ul style="list-style-type: none"> <li>■ Die Speicherkarte ist voll.</li> <li>■ Die Speicherkarte ist gesperrt.</li> </ul>	<ul style="list-style-type: none"> <li>■ Legen Sie eine andere Speicherkarte ein oder löschen Sie nicht benötigte Dateien.</li> <li>■ Entsperren Sie die Speicherkarte.</li> </ul>
Bilder lassen sich nicht über den angeschlossenen Drucker ausgeben	<ul style="list-style-type: none"> <li>■ Die Kamera ist nicht richtig mit dem Drucker verbunden.</li> <li>■ Der Drucker ist nicht PICTBRIDGE™-kompatibel.</li> <li>■ Dem Drucker sind Papier oder Tinte ausgegangen.</li> <li>■ Ein Papierstau ist aufgetreten.</li> </ul>	<ul style="list-style-type: none"> <li>■ Prüfen Sie die Verbindung zwischen Kamera und Drucker.</li> <li>■ Benutzen Sie einen PICTBRIDGE™-kompatiblen Drucker.</li> <li>■ Legen Sie Papier in den Drucker ein oder tauschen Sie die Tintenpatrone des Druckers aus.</li> <li>■ Beseitigen Sie den Papierstau.</li> </ul>

Problem	Mögliche Ursachen	Lösung
Langsames Schreiben auf Speicherkarte	<ul style="list-style-type: none"> <li>■ Wenn ein Film über HD-Auflösung auf einer Speicherkarte unter Klasse 4 aufgenommen wird, ist die Speicherkarte eventuell zu langsam, um die Aufnahme fortzusetzen.</li> </ul>	<ul style="list-style-type: none"> <li>■ Verwenden Sie eine Speicherkarte mit Schreib Klasse 4 oder höher, um die Leistung zu verbessern.</li> </ul>
Kann nicht auf Speicherkarte schreiben	<ul style="list-style-type: none"> <li>■ Die Speicherkarte befindet sich im Schreibschutz-Status.</li> </ul>	<ul style="list-style-type: none"> <li>■ Entfernen Sie den Schreibschutz der Speicherkarte oder legen Sie eine andere Karte ein.</li> </ul>
Zu viele Bilder zur Verarbeitung.	<ul style="list-style-type: none"> <li>■ Die Anzahl der Bilder oder Ordner auf der Speicherkarte überschreitet die Anforderungen; daher kann die Anzeige des Datenordners nicht ausgeführt werden.</li> </ul>	<ul style="list-style-type: none"> <li>■ Überflüssige Dateien löschen.</li> </ul>

Wenn mit aufgesetzten Filtern fotografiert wird, könnten die Bildränder dunkel erscheinen (Vignettierung), weil das Licht durch den Filteradapter geblockt wird, so dass es von dem Kamera-Bildsensor nicht eingefangen werden kann; insbesondere bei der Verwendung von Weitwinkel-Zoom-Einstellungen. Bitte machen Sie Probeaufnahmen und überprüfen Sie die Ergebnisse, wenn Filter verwendet werden.

Nach der Änderung des Wi-Fi Passwortes, bitte schreiben Sie das neue Passwort nochmal auf der Smart- Gerät. Einige smarte Device hat die Wi-Fi -Funktion, das voreingestellte Passwort automatisch eingeben. Bitte bevor dem Anschluss mit dem intelligenten Gerät das alte Passwort manuell entfernen ( Die Einstellungsweise ist je nach dem Modell unterschiedlich. Bitte finden Sie in Ihrem Handbuch die Einführung von intelligenten Geräten zum bedienen ).

#### iOS-Geräte



#### ANDROID-Geräte

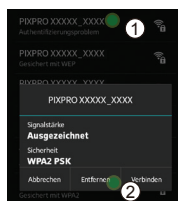



## HDR – hoher Dynamikumfang

HDR erfasst drei bei unterschiedlicher Beleuchtung aufgenommene Fotos und kombiniert sie zu einem Bild. Dies optimiert alle Details des Objekts oder der Szene im Foto. Selbst Merkmale in dunkleren Bereichen sind deutlich sichtbar. (Die folgenden Bilder sind ein Beispiel der HDR-Zusammenstellung.)

Unterbelichtung



Normale Belichtung

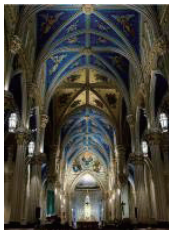

Überbelichtung

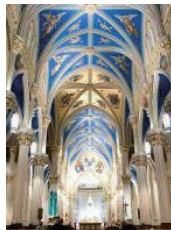

HDR-Modus

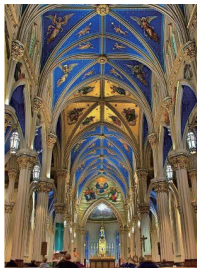

## WDR – breiter Dynamikumfang

Bei hellem Licht, intensivem Sonnenlicht oder Umgebungen mit Kunstlicht ermöglicht WDR erlaubt intelligente Algorithmus von PIXPRO zur Korrektur von Schatten rund um ein Motiv. Dadurch lassen sich Details in dunkleren Bereichen des Fotos leichter unterscheiden.

Bei WDR-fähigem Video werden klare Bilder erzeugt, wenn sich nicht nur sehr wenige helle Bereiche, sondern auch sehr dunkle Bereiche im Sichtfeld der Kamera befinden. (Die folgenden Bilder sind ein Beispiel von WDR.)

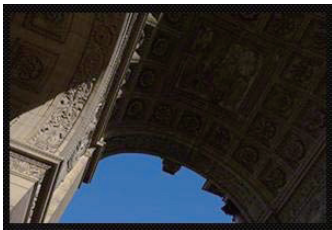

Ohne WDR

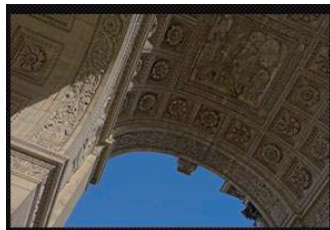

Mit WDR

© 2019 JK Imaging Ltd. All Rights Reserved.

Die Kodak und Kodachrome, Kodacolor und Ektachrome, Logo und die Kodak-Markenausstattung werden unter Lizenz von Kodak genutzt.

Alle anderen Logos, Produkte oder Firmennamen, auf die in diesem Dokument verwiesen wird, sind Handelsnamen, Warenzeichen oder eingetragene Warenzeichen ihrer Inhaber. Die Inhaber sind nicht mit JK Imaging Ltd., unseren Produkten oder unserer Website verbunden.

JK Imaging Ltd., 17239 So. Main Street, Gardena, CA 90248 USA

[kodakpixpro.com](http://kodakpixpro.com)

Made in Myanmar

