

KODAK PIXPRO WPZ2

DIGITAL CAMERA

使用说明书



使用前须知

一致性宣告

权责组织： JK Imaging Ltd.

地址： JK Imaging Ltd., 17239 So. Main Street, Gardena, CA 90248 USA

公司网址： kodakpixpro.com

关于本说明书

感谢您购买 KODAK PIXPRO 数码相机，请仔细阅读本说明书并妥善保管，以供日后参考。

- JK Imaging Ltd. 对本说明书保留一切权利。如未事先取得 JK Imaging Ltd. 的允许，不得以任何形式、任何目的，对本出版品的任何部分进行重制、传送、存储于可修改之系统或翻译成任何语言或电脑语言。
- 本说明书内所使用的所有商标均用于辨别之用，并可能为其所属拥有者的财产。
- 本说明书向您说明KODAK PIXPRO 数码相机的使用方法， JK Imaging Ltd. 已尽最大努力来确保其内容的正确性，但保留修改的权利，如有修改恕不另行通知。
- 在本说明书中，以下的图示是用来帮助您快速且轻松地找出需要的资讯：



表示此项目为有用的资讯。

- 在接下来的说明书中，在介绍相机操作时，为了便于您的理解，文中可能出现如下的符号：

[项目内容]： 相机界面上的选项内容，用 [] 符号表示。

安全使用注意事项

防水/防尘/防摔

- 防水JIS / IEC防护等级为8级(IPX8)。
- 防尘JIS / IEC防护等级为6级(IP6X)。
- 防摔高度2米 (6.6英尺)。

有关防水方面的注意事项

- 水中使用时，水深不要超过15米 (49.2英尺)。产品在15米 (49.2英尺) 深条件下可保持1小时的防水效能。
- 在水温超过40°C温泉中不要使用本产品。
- 请勿在水中打开电池盖。
- 不慎将水渗入产品时，请勿直接打开电池盖，先关机，并用干净的且不会掉纤维的干布将其擦干，再打开电池盖取出电池和存储卡。
- 打开电池盖时，电池盖的内部跟机身接触面如果有水滴，请一定将水滴擦干。
- 在水中、有沙子及泥等异物存在的地方使用后，请及时用清水清洗（清洗前要关闭电池盖），清洗之后，用干净的且不会掉纤维的干布将其擦干。
- 当电池盖的防水橡胶及其接触面有灰尘及沙子等异物存在时，请及时用干净的且不会掉纤维的干布将其清理干净。

- 为确保产品的防水能力，使用前请先确认防水橡胶无损伤或夹有异物，然后关闭电池盖。



防水橡胶刮伤和裂痕都会导致本产品进水，请立即到产品服务点进行维修，更换新的防水橡胶。

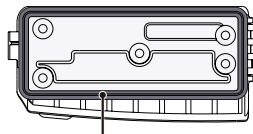
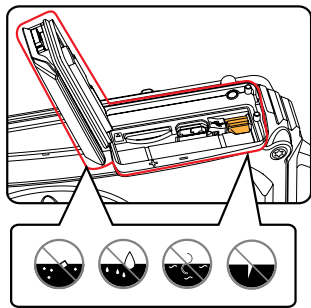

防水橡胶

相机本体的安全使用注意事项

- 请勿使相机从高处摔下或被重物击打。
- 请勿自行拆解或维修本产品。
- 请勿在高温环境及阳光直射的环境中使用或存放相机。
- 请勿在强力的磁场环境中如磁铁、变压器等附近，使用或存放相机。
- 请勿触摸相机镜头的镜片。
- 请勿使相机镜头长时间暴露在阳光直射下。
- 如不慎将水渗入相机内时，请关闭相机后取出电池和存储卡，并在24小时内使相机干燥。
- 将相机由低温环境转移到高温环境时，相机内部可能会有水珠凝结，请等待一段时间后再开机。
- 取出电池和存储卡时，相机需要先关闭电源。
- 清洁相机机身时，请勿使用有侵蚀性、含酒精或有机溶剂的清洁剂。
- 擦拭镜头时，请使用专业的镜头擦拭纸和镜头专用清洁剂。
- 长时间收藏相机前，请下载照片并将电池与存储卡取出。
- 若长期不使用本产品，请将本产品保存在干燥和清洁的环境中。
- 如人为原因操作不当，造成照片或影片无法回放，恕本公司不予赔偿。

电池的安全使用注意事项

- 请使用附属品型号的电池。
- 请使用附属品中的电池充电器对电池进行充电。
- 如果发现电池液体泄漏到相机中，请与销售商联络。如果电池液体接触到您的皮肤上，请立即用清水冲洗并寻求医疗协助。
- 请按照当地（国家、地区）的规定来处理废弃的电池。
- 请勿使电池从高处摔下或被重物击打以及被锋利物体刮伤，以免造成电池损坏。
- 请勿让电池接触金属物体（包括硬币），以免电池发生短路、放电、发热或渗漏。
- 请勿试图自行拆解电池。
- 请勿使电池遇水，并务必保持电池接点干燥。
- 请勿将电池加热或掉落到火中，以免发生爆炸。
- 请勿在高温环境及阳光直射的环境中存放电池。
- 如在充电或使用过程中发生过热现象，请立即停止充电或使用，在关机状态下小心取出电池，等待其冷却。
- 长时间不使用时，请将电池取出存放在干燥的环境中，并放在婴幼儿拿取不到的位置。
- 在较冷的环境中使用时，电池的效能会明显地降低。
- 装入电池时，请按照电池槽上方的电池正负极方向正确安装，不可强行将电池插入电池槽。

存储卡的安全使用注意事项

- 本说明书中所提及的存储卡为microSD或microSDHC卡。
- 选购存储卡时，请购买知名品牌的正版存储卡。
- 使用或更换新的存储卡前，请用相机将存储卡格式化。
- 请勿使存储卡从高处摔下或被重物击打，以免造成存储卡损坏。
- 请勿试图自行拆解或维修存储卡。
- 请勿使存储卡遇水，并务必保持存储卡干燥。
- 请勿在相机开机状态时取出存储卡，否则会损坏存储卡。
- 请勿对存储卡中的文件直接进行编辑，需编辑时，请先将文件复制到电脑硬碟中。
- 长时间收藏相机时，请下载照片并取出存储卡保存在干燥的环境中。
- 不可在电脑上对存储卡的文件夹或文件名称进行更改，以免造成原文件夹或文件在相机上无法识别或识别错误。
- 相机所拍摄的照片会保存在存储卡中自动生成的文件夹中，请勿在此文件夹中存储非本相机拍摄的照片，以免相机回放状态下图片无法正常识别。
- 插入存储卡时，请确保存储卡的缺口方向与卡槽上方的存储卡标志的缺口方向一致，不可强行将存储卡插入卡槽。

其它安全使用注意事项

- 请勿在相机更新程序时断电或关机，以免写入错误的数据导致相机无法开机。
- 在飞机上使用相机时，请遵守航空公司的相关规定。
- 受到制造技术的限制，LCD有可能存在极少数的亮点或暗点，但不会影响拍摄照片的质量。
- 如果LCD屏幕有损坏的情况，请特别注意屏幕内的液晶体，如发生以下任一情况，请采取所叙述的紧急措施：
 - 1.如果液晶体接触到皮肤，请立即用干布擦拭并用肥皂清洗后再用大量清水冲洗。
 - 2.如果液晶体不小心溅入眼睛内，请立即用大量清水冲洗至少十五分钟，并寻求医疗协助。
 - 3.如果不小心吞下液晶体，请立即用清水漱口并尽量催吐，并寻求医疗协助。

目录

使用前须知.....	1	各种模式说明	20
安全使用注意事项.....	2	显示设定.....	20
目录	7	LCD屏幕显示图	21
操作前准备.....	11	静态拍照模式下的屏幕图示说明	21
包装内容.....	11	动画录影模式的屏幕图示说明	22
各部名称介绍.....	12	使用模式按钮.....	23
安装电池和存储卡	14	自动模式.....	24
电池充电.....	16	AE程序.....	26
开机与关机	17	手动模式.....	26
如何拍摄影像.....	17	录影模式.....	27
设定语言、日期和时间	18	场景模式.....	28
首次开机设定语言、日期和时间	18	全景模式	31
重新设定语言	18	防手震	32
重新设定日期和时间	19	水下模式	32
		Wi-Fi模式.....	33
		基本操作	38

使用变焦功能.....	38	幻灯片播放	51
微距模式.....	39	照片与影片删除	52
自拍设定.....	40	使用菜单	53
闪光灯模式	41	拍摄菜单.....	53
EV设定	42	测光模式	53
EV调整	42	影像尺寸	54
ISO.....	43	连续自动对焦.....	54
快门调整	43	连拍.....	55
使用快速录影.....	44	对焦设定	56
回放模式	45	白平衡设置.....	56
回放模式下的屏幕图示说明	45	色彩效果	57
查看照片与影片	46	选择场景	58
预览缩图.....	47	拍摄设定菜单.....	60
放大查看静态照片	48	质量.....	60
连拍文件夹回放	49	对焦辅助灯.....	61
动画全景回放.....	50	数码变焦	61

拍照日期打印	62	回放设定菜单	72
预览	62	保护	73
面部侦测	63	删除	74
录影菜单	64	DPOF	75
测光模式	64	剪裁	75
影片画质	65	基本设定	76
色彩效果	66	声音设定	77
录影设定菜单	67	节能	77
数码变焦	67	Language/语言	78
回放菜单	68	世界时间	78
显示模式	68	日期时间	78
高动态范围	69	LCD亮度	78
红眼消除	69	文件与固件设定	79
旋转	70	格式化	80
调整大小	70	复制到存储卡	80
色彩	71	文件编号	81

重置.....	81
固件版本	82
连接设定	83
连接电脑.....	83
设定USB连接模式	83
将文件传输到电脑	84
连接符合PictBridge规格的打印机.....	85
设定USB连接模式	85
连接打印机.....	86
使用PictBridge菜单	87
打印（带日期）	87
打印（无日期）	88
打印索引	89
打印 DPOF 照片	90
退出.....	90

附录	91
规格表	91
RoHS 调查表	95
提示语与警告讯息	97
疑难排解.....	101
存储卡的兼容性.....	103

操作前准备

包装内容

产品包装内应该包含您所购买的相机与以下的附属品，如果有任何附属品遗漏或损坏，请与产品销售商联络。
(根据贩卖国家或区域的不同，电源充电器的插头形状会有所差异，请以实物为准)

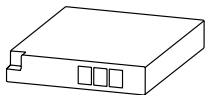

可充电锂离子电池

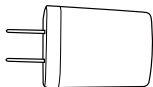

电源充电器

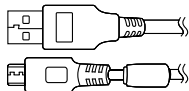

Micro USB线



腕带



快速入门指引



保证卡



服务卡

各部名称介绍

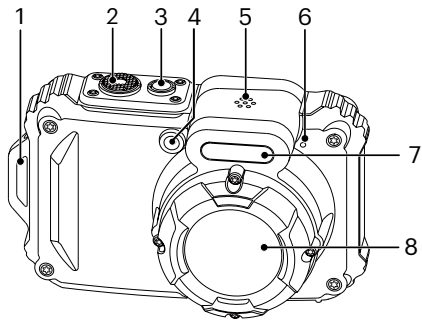

1. 腕带孔
2. 快门按钮
3. 电源按钮
4. 自动对焦辅助灯/
自拍定时器灯
5. 扬声器
6. 麦克风
7. 闪光灯
8. 镜头

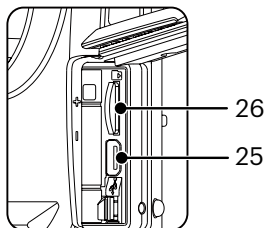
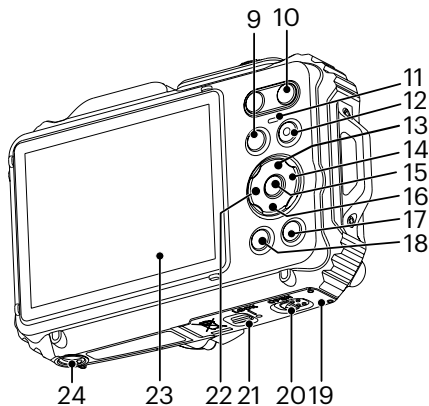

- 9. 模式按钮
- 10. 变焦按钮
- 11. 指示灯
- 12. 快速录影按钮
- 13. 显示按钮/方向按钮 (上)
- 14. 闪光灯按钮/方向按钮 (右)
- 15. 确定 (SET) 按钮
- 16. 删除按钮/自拍按钮/方向按钮 (下)
- 17. 回放按钮
- 18. 菜单按钮
- 19. 电池盖
- 20. 电池盖 (开启) 开关
- 21. 电池盖锁扣
- 22. 微距按钮/方向按钮 (左)
- 23. 液晶显示器 (LCD)
- 24. 三脚架固定孔
- 25. Micro USB接口
- 26. microSD/microSDHC卡插槽

安装电池和存储卡

1. 依步骤 ① 所示打开电池盖锁扣，依步骤 ② 所示推动电池盖开关开启电池盖。

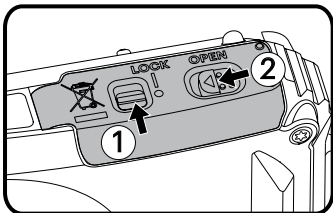

2. 依步骤 ③ 所示将电池装入电池室中，确保电池底部的金属触点与插槽中的触点对齐，直到电池锁扣锁定到位。

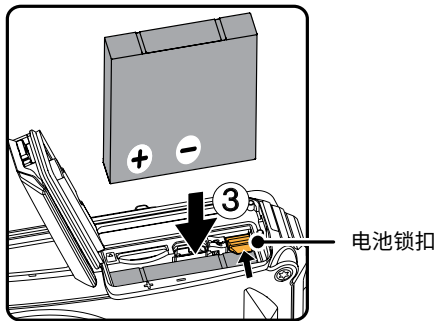

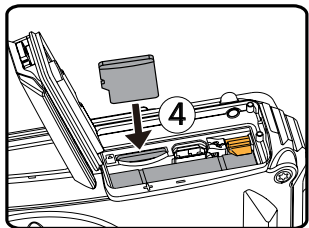

3. 依步骤 ④ 所示，将 microSD/microSDHC 存储卡（不超过 32GB）插入存储卡插槽，用指尖将 microSD/microSDHC 存储卡的裸露边缘完全插入插槽。

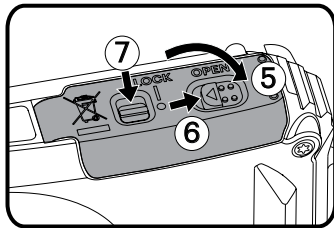

4. 依步骤 ⑤ 所示关闭电池盖，依步骤 ⑥ 所示推动电池盖开关关紧电池盖，依步骤 ⑦ 所示将电池盖锁扣锁上。



 存储卡（microSD/microSDHC）为选购品，不包含于相机包装中，需另行购买。请选用 4GB 到 32GB 容量范围、Class4 或速率级别更高的正版存储卡。本相机与标准 SD 卡不兼容。

 要取出存储卡，请开启电池盖，轻压存储卡使其弹出后，再将存储卡小心取出。

电池充电

电池充电时首先需要将电池放入相机中，并使相机保持关机状态。

1. 用USB线将相机和电源充电器相连。
2. 将电源充电器的插头插入电源插座即可对电池进行充电。

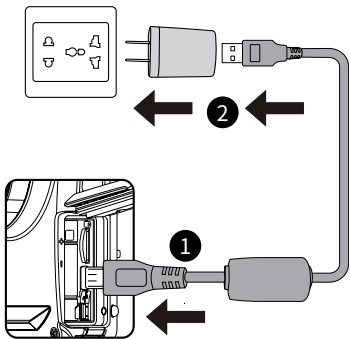



 电源充电器仅限于室内使用。

 当电池长时间放置后，使用前请用附属品中的电源充电器对电池充电。

 充电指示灯显示：
橘色常亮：充电中
充电完成后指示灯熄灭，并且相机自动关机。
为让电池寿命最佳化，第一次充电请至少充四小时以上。

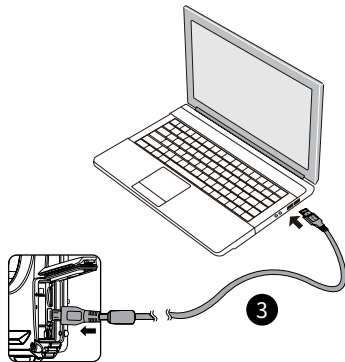
 您也可以在相机关机状态下，用USB线将相机和电脑连接，对电池进行充电。



 请在0°C到40°C的环境下在室内对电池充电。

开机与关机

按电源按钮即可开启照相机电源；再按电源按钮即可关闭照相机电源。

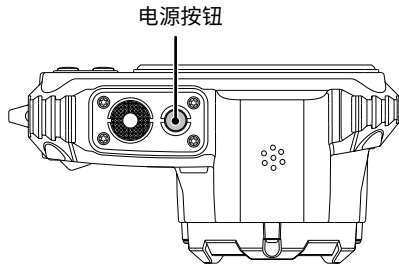

在关机状态下，长按  按钮可开机并进入回放状态。

如何拍摄影像

1. 双手握住相机，请注意手指不要挡住闪光灯和镜头。
2. 将镜头对准拍摄物体，通过LCD取景。
3. 按变焦按钮切换至相机的远摄位置（T）或广角位置（W），即可放大或缩小您要拍摄的对象。
4. 轻轻半按快门按钮对焦，当出现绿色对焦框时，完全按下快门拍照。

设定语言、日期和时间

首次开机设定语言、日期和时间

1. 第一次按电源按钮开机，相机进入语言选择画面。
2. 按方向按钮选择语言。
3. 按 **(SET)** 按钮确定选择语言后，相机进入日期和时间设定画面。
4. 按方向按钮左/右选择调整区块：时间显示方式 YYYY.MM.DD/HH:MM。
5. 按方向按钮上/下调整选择区块的数值。
6. 按 **(SET)** 按钮确定时间设定，相机进入拍照画面。



重新设定语言









首次设置语言完成后，重新设定语言需如下操作。

1. 按 **(M)** 按钮，按方向按钮上/下选择 **[M]**，按 **(SET)** 按钮进入菜单。
2. 按方向按钮上/下选择 **[M]**，按 **(SET)** 按钮或方向按钮右进入菜单。
3. 按方向按钮上/下选择 [Language/语言]，按 **(SET)** 按钮或方向按钮右进入菜单。
4. 按方向按钮选择语言，按 **(SET)** 按钮确定。
5. 按 **(M)** 按钮，相机回到拍照画面。



重新设定日期和时间

首次设置日期和时间完成后，重新设定日期和时间需如下操作。

1. 按  按钮，按方向按钮上/下选择 ，按  按钮进入菜单。
2. 按方向按钮上/下选择 ，按  按钮或方向按钮右进入菜单。
3. 按方向按钮上/下选择 [日期时间]，按  按钮或方向按钮右进入菜单。
4. 按方向按钮左/右选择调整区块：时间显示方式 YYYY.MM.DD/HH:MM。
5. 按方向按钮上/下调整选择区块的数值，设定完成后，按  按钮确定。
6. 按  按钮，相机返回拍照画面。



各种模式说明

显示设定

按 **DISP.** 按钮显示设定：精简，全开，关闭

精简：显示必要的影像参数



关闭：只显示影像

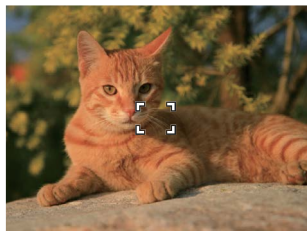

全开：显示所有的影像参数，柱状图和构图线

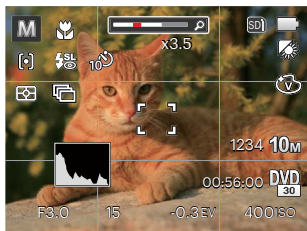

LCD屏幕显示图

静态拍照模式下的屏幕图示说明

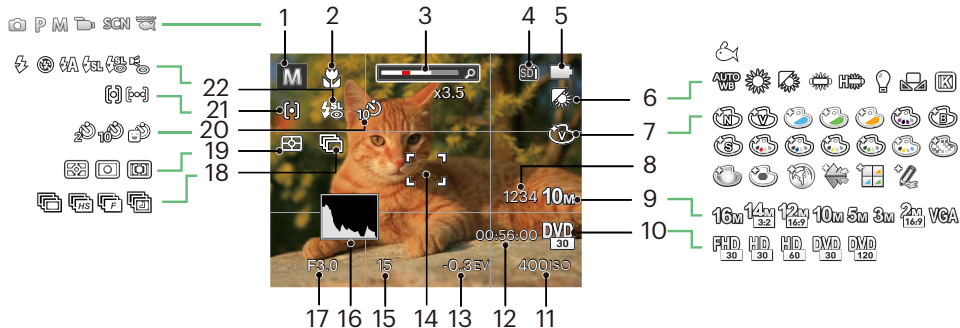

1	拍摄模式	7	色彩效果	13	曝光补偿值	19	测光模式
2	微距模式	8	静态可拍张数	14	对焦框	20	自拍模式
3	变焦显示	9	影像尺寸	15	快门速度	21	自动对焦模式
4	存储卡/内置存储器	10	影片画质	16	色阶分布图	22	闪光灯模式
5	电池状态	11	ISO值	17	光圈值		
6	白平衡	12	可录影时间	18	连拍		



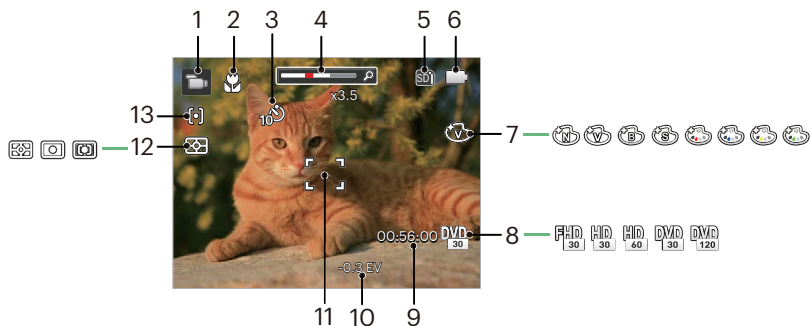



动画录影模式的屏幕图示说明



1	录影模式	6	电池状态	11	对焦框
2	微距模式	7	色彩效果	12	测光模式
3	自拍模式	8	影片画质	13	自动对焦模式
4	变焦显示	9	剩余可拍摄影片时间		
5	存储卡/内置存储器	10	曝光补偿值		







使用模式按钮

照相机提供一个方便的模式切换按钮，可让你轻松切换各个模式。按向左/向右按钮可选择模式，按  可确认选择。以下列出所有可选择的模式。

模式名称	图示	叙述
自动模式		在此模式下，相机会根据环境、被拍摄物自行设定拍摄静态照片的最佳条件，是最常用的拍摄模式。
AE程序		在不同的场景下，使用者可以依照喜爱切换不同的ISO和EV值，相机可自动调节快门速度与光圈值。
手动模式		在此模式下，可以手动调节快门速度和ISO值，以拍摄静态照片。
录影模式		切换为录制影像模式。
场景模式		切换到此模式以使用预先设置的18种场景模式拍摄静态照片。
水下模式		切换为水下模式，可以在水中进行拍摄照片。
Wi-Fi模式		通过Wi-Fi功能与智能设备连线进行影像传输和遥控拍摄。

自动模式

相机能智能侦测不同环境，并自动为您选择最佳的拍照设定。

模式名称	说明
 自动	相机自动调整合适的曝光模式，确保清晰对焦，轻松拍出好照片。
 风景	拍摄风景时，会自动帮您调整曝光，让背景更协调。
 逆光人像	当被摄体的背景是太阳或者其它光源时，会自动调整前景的曝光，帮您拍摄出亮度适宜的照片。
 微距	微距模式非常适合拍摄小物体和特写照片。
 夜景	当拍摄夜景时，会自动调整高ISO值，帮您拍摄出最美的夜景。
 人像	最适合拍摄人像，针对人脸进行对焦。
 夜景人像	在夜晚或者条件较暗的环境中进行人物拍摄的时候，会自动调整最适合人物和背景的亮度进行拍摄。



微距开/关和闪光灯自动控制，因此用户无法更改设置。

AE程序 P

当选择 **P** (AE程序) 模式时, 可调节EV值和ISO值。

1. 按 **MODE** 按钮选择AE程序模式 **P**, 按 **SET** 按钮进入设定。

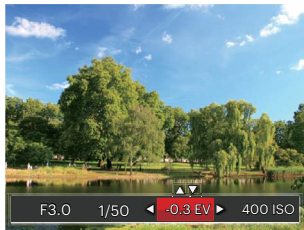

2. 按方向按钮左/右选择调节项目。
3. 按方向按钮上/下进行参数调整。
4. 按 **SET** 按钮设定完成并进入拍摄画面。

手动模式 M

当选择 **M** (手动模式) 模式时, 可手动设置快门速度和ISO值。

1. 按 **MODE** 按钮选择手动模式 **M**, 按 **SET** 按钮进入设定。

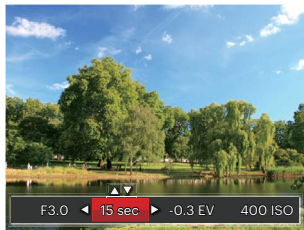

2. 按方向按钮左/右选择调节项目。
3. 按方向按钮上/下进行参数调整。
4. 按 **SET** 按钮设定完成并进入拍摄画面。



在 **PM** 模式下有不可调整的项目请参照下表：
(o: 可选用 x: 不可选用)

项目 模式	光圈	快门	EV	ISO
P	x	x	o	o
M	x	o	x	o
	x	x	o	x

 某个选项在特定的模式下进行调整，不能选择调整的选项仍将显示在画面上。

录影模式

切换至此模式录制动画。

1. 按模式按钮  切换到录影模式 ()，按  按钮确定。
2. 按压快门按钮开始录影。

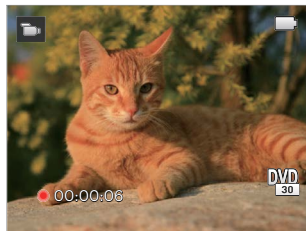



3. 录影完成后，按压快速录影按钮或快门按钮，即可停止录影并返回到拍摄画面。

 在录制过程中，您可以按变焦按钮放大或缩小拍摄对象。





场景模式 SCN

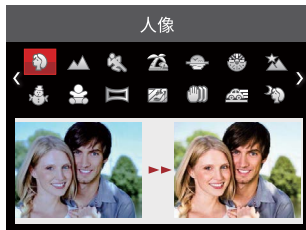







您可以根据当前的拍摄环境，在18种场景模式中选择合适的场景，相机会自动调整到最适合的设定。

1. 按模式按钮  切换到场景模式，按  按钮进入场景模式菜单。



2. 按方向按钮选择一个场景，按  按钮确定。
3. 如需更换场景，按  按钮，再按  按钮，按方向按钮重新选择场景。



场景	说明
 人像	最适合拍摄人像，针对人脸进行曝光和对焦。
 风景	重现鲜艳蓝色、绿色，适合拍摄风景。
 运动	适合拍摄快速移动的目标，可拍出清晰锐利的动作影像。
 沙滩	适合在光照强烈的沙滩场景下拍出好的照片。
 日落	适合拍摄夕阳，可在强烈阳光之下拍摄目标。
 烟火	适合拍摄夜晚烟火，建议使用三脚架。
 夜景	适合拍摄夜间景象，建议使用三角架。
 雪景	适合拍摄雪景，可重现自然且清晰的白色场景。
 儿童	自动关闭闪光灯，适合拍摄孩童。
 全景模式	拍摄最多360度宽阔的风景。

场景	说明
 玻璃	适合拍摄透明玻璃后方的物体。
 防手震	在手持条件下，拍摄到清晰照片。
 追踪摄影	适合拍摄快速移动的对象，使拍摄主体清晰，背景有流动感。
 夜景人像	适合拍摄夜间人像。
 聚会	适合在室内聚会时拍摄，即使在复杂光线下也能自然呈现。
 室内	适合在室内拍摄，可提高影像清晰度与色彩精确度。
 绿叶	适合拍摄植物，可为绿叶与花朵拍出色彩鲜艳的影像。
 博物馆	适合在博物馆或其它禁止使用闪光灯的地方拍摄，可忠实保留色彩并提高清晰度。







全景模式

此功能可让您捕捉到比一般照片更广的视野。按照指示箭头平稳的移动相机，拍摄最多360度广角的全景照片。

请依照以下步骤操作：

1. 选择全景模式 ()，按  按钮确定。
2. 按方向按钮选择拍摄的方向（不作选择相机默认为向右方向），2秒后自动进入拍照状态，也可以按  按钮或半按快门按钮快速进入拍照状态。
3. 在LCD上取景，半按快门按钮进行对焦，对焦成功后完全按下拍摄第一张照片，此时屏幕上出现全景拼接的进度框。
4. 按照设定的方向转动相机，当转动的范围没有超出相机可以侦测的范围，进度框会沿指示箭头依次变成红色，当进度框全部变为红色时，即完成全景拍摄。



-  全景拍摄过程中无法使用闪光灯、自拍、微距模式和曝光补偿功能。而且也不能进行变焦调整。
-  全景拍摄过程中，按  按钮中断拍摄并保存当前拍摄画面。按方向按钮下 () 取消拍摄且不保存先前拍摄画面。
-  全景拍摄过程中，当照相机移动的方向错误或角度偏离内部设定值时，LCD显示警告讯息 [侦测范围不正确。请重试。]，并保存当前拍摄画面后回到拍摄画面。
-  全景影像可通过动画回放方式进行回放。请参阅50页的动画全景回放。

防手震



在此模式下，可以改善手抖、亮度不足或低速快门拍摄所造成的照片模糊。

 在暗黑环境或慢速快门下建议使用防手震功能。

 在大风或者不稳定的环境中（如在行进的车辆）拍摄，可能会造成影像模糊。

水下模式

当您在潜水或其它水下环境中，可以在模式选单中选择水下模式，以拍摄您所需要的水下环境中的照片。

1. 按模式按钮  切换到水下模式 ()，按  按钮确定。



Wi-Fi模式



使用Wi-Fi功能与智能设备连线进行影像传输和遥控拍摄。

使用前注意事项：

- 请确认您的智能设备的系统版本是否满足Android 6.0及以上或iOS 11及以上。如果不是，请先升级您的智能设备系统。
- 请不要在有强磁场、静电、电波干扰的场所（例如微波炉附近）使用，可能会导致接收不到信号。
- 请保持相机和智能设备之间的距离在10米（32.8英尺）以内，且无信号屏蔽干扰。
- 请不要在飞机上使用Wi-Fi连接功能。
- 相机和智能设备只能一对一连接。

APP安装包的下载途径：

从应用程序商店下载专用的APP安装包（APP名称：PIXPRO Remote Viewer ）并安装。

- Android系统：从Google play 商店搜寻和下载应用程序“PIXPRO Remote Viewer” ，并按照界面上的提示进行安装。
- iOS系统：从APP store 搜寻和下载应用程序“PIXPRO Remote Viewer” ，并按照界面上的提示进行安装。

按模式按钮  切换到Wi-Fi模式 (), 按  按钮进入Wi-Fi选择画面。



· 下一步：进入SSID界面。



按压模式按钮，Wi-Fi连接中断。

相机端设置：

按方向按钮上/下选择调节项目，按  按钮进入选单设定。

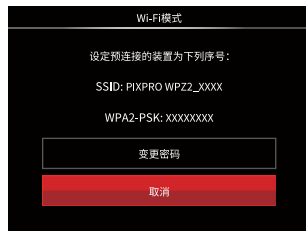

- 变更密码： 进入WPA2 PSK密码刷新画面。
是：产生一組新的WPA2 PSK密码。
否：返回上一页。
- 取消： 返回上一页。

智能设备端设置:

1. 开启智能设备的Wi-Fi功能，搜索周围的无线设备。
2. 选择要连接的相机SSID名称，输入相机端的WPA2-PSK后面的八位数密码。
3. 点击APP图标 ，开启APP。

设置完成:

相机和智能设备连接成功后，可以在智能设备上开始功能操作。



每台WPZ2摄像机出厂时均带有默认的出厂Wi-Fi密码，该密码是该摄像机随机且唯一的，除非您希望使用新的随机生成的密码重设密码，否则不会更改。如果您希望从已分配的唯一工厂密码中更改WPZ2中的Wi-Fi密码，则可以通过选择并使用“更改密码”设置来进行更改。如果选择“是”，将生成一个新的随机密码，并将其保存在相机中，直到更改或您使用“重置”功能。如果将WPZ2重置为出厂设置，则默认的随机出厂Wi-Fi密码将恢复到您的相机。（请参阅第81页的“重置”）

Wi-Fi 连接状态显示:

Wi-Fi连接已成功，但APP未开启:

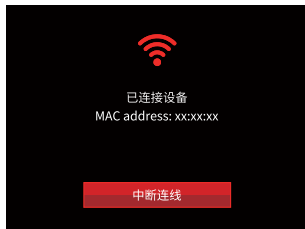

Wi-Fi连接已成功，APP开启:

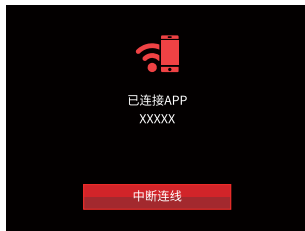

选择中断连线:



- 否：保持Wi-Fi连线，返回上一页。
- 是：中断连接，返回Wi-Fi连接画面。

智能设备的Wi-Fi讯号中断:



- 返回：返回SSID界面。

设定

本相机可通过按键输入更改相机设备名称。

1. 在其它模式下，按 按钮，按方向按钮上/下选择 ，按 按钮进入选单。
2. 按方向按钮上/下选择 ，按 按钮或方向按钮右进入菜单。
3. 按方向按钮上/下选择调节项目，按 按钮进入选单。



4. 按 按钮确定设定并离开选单。

相机设备名称:

相机设备默认名称为 [PIXPRO WPZ2_XXXX]。通过按键输入更改相机设备名称。



界面上的图标含义:

图标	说明
	删除最后一个字母
	切换ABC大小写字母显示
	移动光标
	切换符号输入
	输入空格

MAC Address

查看本机无线 MAC 地址。

APP操作说明

请参考网站上的《PIXPRO Remote Viewer使用说明书》:

亚洲



<http://kodakpixpro.com/AsiaOceania/cn/support/downloads.php>

基本操作

使用变焦功能

您的相机内置两种变焦功能：光学变焦与数码变焦。拍摄照片时可利用相机的变焦按钮将拍摄的物体放大或缩小。

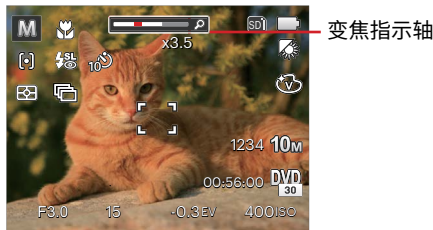
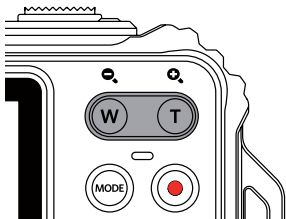

当光学变焦达到与数码变焦的临界点时，松开并再次按变焦按钮T端，就会自动完成光学和数码变焦的切换。



微距模式

微距模式非常适合拍摄小物体和特写照片。此模式可以让相机近距离对焦。

1. 按方向按钮左 ()，进入微距功能菜单。



2. 按方向按钮左/右可选择以下2种模式：

-  微距关
选择此项关闭微距功能。
-  微距开
选择此项以便对距离镜头较近（满足5cm以上）的物体对焦。

3. 按  按钮确定设定并离开菜单。



自拍设定

使用此功能可定时拍照，可将相机设定为按压快门2秒、10秒或检测到定时笑脸时进行拍摄。

1. 按方向按钮下 () 进入自拍功能菜单。





2. 按方向按钮左/右可选择以下4种模式：



-  自拍定时关
关闭自拍功能。
-  自拍定时2秒
在按压快门按钮的两秒后拍摄一张照片。

-  自拍定时10秒
在按压快门按钮的十秒后拍摄一张照片。

-  自拍定时笑脸
按下快门按钮，在侦测到笑脸后，立即自动拍摄。

3. 按  按钮确定设定并离开菜单。

-  自拍倒计时启动时，按快门或 () 按钮，可解除自拍并回到拍摄画面，并保留自拍定时设定。

-  自拍定时笑脸启动时，按快门按钮或  按钮，可解除自拍定时笑脸并回到拍摄画面，并保留自拍定时笑脸设定。



闪光灯模式





闪光灯主要用于对拍摄的场景进行补光。用于逆光拍摄时突出主体的效果。它也适用于在暗环境下进行测光及拍摄时改善曝光。

1. 按方向按钮右（），进入闪光灯设定菜单。



2. 按方向按钮左/右可选择以下6种模式：

-  闪光灯关
照相机强制关闭闪光灯功能(拍摄婴儿时请强制关闭闪光灯)。
-  自动闪光
相机会根据目前环境自动决定闪光灯开关控制。

-  强制闪光
拍照瞬间进行强制闪光。
-  慢速同步
相机使用背景测光作为曝光标准，使夜间人像和背景都能准确曝光。（建议使用三角架）
-  慢速同步+红眼
相机使用慢速同步拍照与消除红眼功能。
-  红眼消除
相机在拍照前会先预闪一道闪光，用以去除红眼情况，暗处拍摄人物时常用。

3. 按  按钮确定设定并离开菜单。

EV设定

相机的EV功能菜单包括EV调整、ISO、快门调整等调整功能。适当地进行功能设定，可以让您拍摄出更好效果的照片。

请依照以下步骤进行设定：

1. 按 **SET** 按钮进入设定画面。
2. 按方向按钮左/右选择设定选项。



3. 按方向按钮上/下调整选项数值。
4. 按 **SET** 按钮设定完成并进入拍摄画面。

EV调整

设置调整图片的明亮度。在被拍摄物体和背景的对比很大的情况下，对图片能进行适当的明亮度的调整。
(在 P 模式模式下能调整)

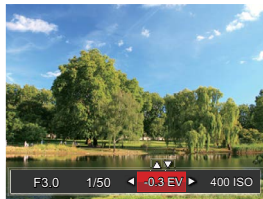

EV值的可调整范围为EV -3.0到EV +3.0。

ISO

ISO功能可让您设定相机感应器的灵敏度，使相机在黑暗环境下还能以较快速的快门拍摄，在黑暗处请使用较高的ISO值，而较亮的环境可使用较低的ISO值。

(在 P M 模式下能调整)



ISO值选项：Auto, 100, 200, 400, 800, 1600和3200。

快门调整

调节快门速度，相机会自动进行与手动设定的快门速度值相对应的光圈值设定，以取得最适合的曝光值。通过调整快门速度可以表现出被摄体的运动状况。选择高快门值可以清晰捕捉到快速移动对象的动作，低快门值可以拍摄出快速运动物体充满跃动感的图像。

(在 M 模式下能调整)



使用快速录影

在拍摄模式下，按压快速录影按钮  画面将直接进入录影状态并进行录影。

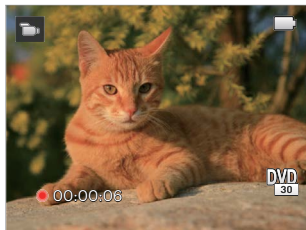

录影完成后，再按压快速录影按钮  或快门按钮，即可储存动画，并返回到拍摄画面。

回放模式

回放模式下的屏幕图示说明

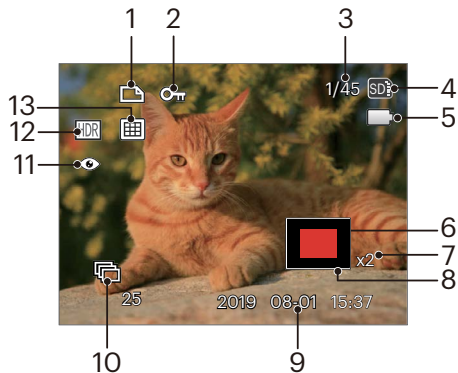

- 1 DPOF文件图示
- 2 文件保护图示
- 3 存储器空间 (显示当前照片数和所有照片数)
- 4 存储卡/内置存储器显示
- 5 电池状态
- 6 变焦倍率区域
- 7 影像缩放倍率
- 8 影像区域
- 9 拍摄日期
10. 连拍文件夹
- 11 红眼消除
- 12 HDR
- 13 日期文件夹

查看照片与影片

要在LCD画面上查看已拍摄的照片与影片：

1. 按 **[播放]** 按钮，LCD上就会显示先前拍摄的最后一张照片或最后一段影片。
2. 按方向按钮左/右浏览储存于存储卡或内置存储器的照片或影片。
3. 要播放已选择的影片，请按 **[SET]** 按钮以进入影片播放模式。

在播放影片时，画面上会出现操作指引。按压相应按钮可直接进入相对应的功能。

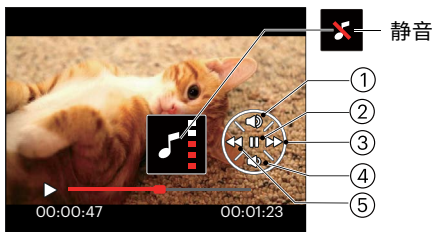

1	增大音量
2	暂停
3	快进
4	减小音量
5	后退

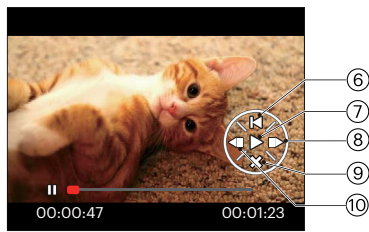

6	回到动画开头
7	播放
8	影片帧数前进
9	取消播放
10	影片帧数后退

预览缩图

在回放模式下，按变焦按钮 **W** 端，在画面中显示照片与影片缩图。

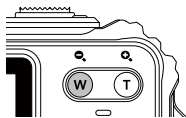

1. 按变焦按钮切换显示3x3、4x4。
2. 当显示3x3和4x4的缩略图时，按方向按钮选择一张图片或一段影片进行查看。

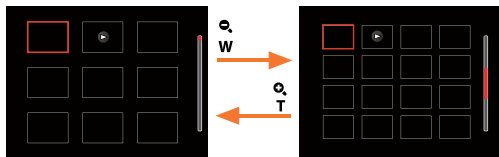

3. 按方向按钮选择一张图片或一段影片，按 **(SET)** 按钮恢复到原尺寸大小。



当出现  图示时，表示此为影片文件。

放大查看静态照片

在回放照片时也可使用变焦按钮，可将照片放大2~8次。

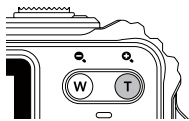

1. 按方向按钮左/右选择一张要进行放大查看的照片。
2. 按变焦按钮 **T** 端，以放大照片。
3. 屏幕右下角会显示照片放大的次数和范围。

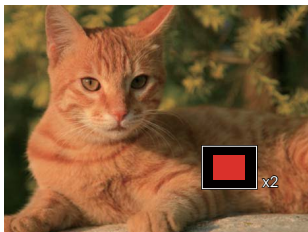



4. 按方向按钮进行移动，选择需要放大显示的部分影像。
5. 按 **SET** 按钮回到原始比例。



影片文件不能放大。

连拍文件夹回放



高速（VGA）和快速（4M）连拍下文件夹的图像回放。

1. 按  按钮进入回放画面。
2. 按方向按钮左/右选择连拍文件夹照片。
3. 按  按钮开始播放。



动画全景回放

动画全景的回放是依照拍摄的方向，进行全尺寸影像的回放。回放完毕后，自动回到全景影像的静态画面。

1. 按  按钮进入回放画面。
2. 按方向按钮左/右选择动画全景照片。
3. 按  按钮按照所选择的拍摄方向进行播放。

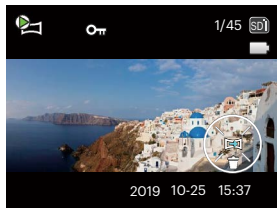



动画全景





播放中





暂停

	暂停
	取消播放

 动画全景播放中，按方向按钮下（ ），停止播放，返回到回放画面。

幻灯片播放



您可利用此项设定，以幻灯片播放方式来查看所有拍摄的照片。

1. 按  按钮进入回放画面。
2. 按  按钮进入幻灯片选项。
3. 按方向按钮左/右选择幻灯片的播放效果，或选择 [取消] 返回回放画面。





4. 按  按钮确定设定。

照片与影片删除

在回放模式下，可以按方向按钮下（ ），以删除照片与影片。

删除照片或影片：

1. 按  按钮到回放模式。
2. 按方向按钮左/右选择要删除的照片或影片。
3. 按方向按钮下（ ），屏幕上会显示删除画面。



4. 按方向按钮上/下选择 [删除单张] 或 [退出]，按  按钮进行确定。



 照片/影片被删除后就无法复原。

 请参阅74页的删除功能选项操作说明。

使用菜单

拍摄菜单

模式：📷 P M SCN 🗨️

1. 在拍照模式下，按  按钮进入拍摄菜单。
2. 按方向按钮上/下选择要设定的拍摄菜单。
3. 按方向按钮左/右选择要设定的拍摄菜单的选项，按  按钮确定。



每个模式下能开启的功能会不同。

测光模式

使用此设置可以根据相机视场的“目标”大小来测光。



有三个选项可供选择：

- AiAE（Artificial Intelligence AE）：自动选择中央和周边测光以加权计算得出合理的测光值。
- 点测光：对定点目标的被摄物体的亮度进行测光。
- 中央重点测光：对画面中央的物体进行测光。

影像尺寸

影像的尺寸设定值是以影像的像素为基准，较高的影像解析度，图片所包含的细节就愈多，越能满足大画面精细的照片印制要求。

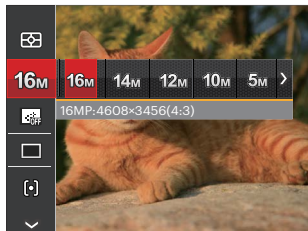

拍摄的照像素越高，存储卡中可以存储的照片数越少。反之，拍摄像素越低，储存于存储卡的相片张数则越多。

连续自动对焦

开启连续自动对焦，可以在拍摄照片时进行连续自动对焦。







有两个选项：

- 关
- 开

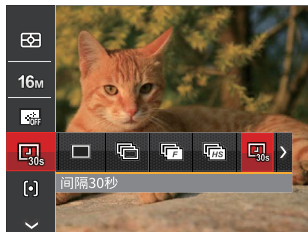
连拍





以此项设定操作连拍功能。进入此模式后，您必须持续按住快门按钮不放以使用此功能。



-  间隔30秒
-  间隔1分钟
-  间隔5分钟
-  间隔10分钟

 在连拍模式下，闪光灯已被设定为不会开启，以便能够快速连续拍摄照片。

按方向按钮左/右可选择以下8种模式：



-  单张
仅拍摄一张照片。
-  连拍
一次可进行多张照片拍摄。
-  高速连拍 (VGA)
以VGA像素连拍。
-  快速连拍 (4M)
以4M像素连拍。

对焦设定

使用此功能在不同拍摄模式可选择的对焦方式不同。



有2个选项：

-  单点自动对焦：对焦框显示在液晶屏中央，用以聚焦拍摄对象。
-  多点自动对焦：相机自动在宽范围内聚焦拍摄对象以找到对焦点。

白平衡设置





白平衡功能可让使用者在不同的灯光来源下调整色温，以确定色彩能正确地重现。

1. 按  按钮进入白平衡设定菜单。
2. 按方向按钮左/右选择设定选项。







在 **PM** 模式有9个选项：

-  自动白平衡
-  白天
-  阴天
-  荧光灯

-  冷白荧光灯
-  白炽灯
-  手动白平衡
(请完全按下快门按钮侦测白平衡值)
-  色温 (1900K~10000K)
按方向按钮上/下调整K值；按方向按钮左退出K值。
-  水下

在  模式有4个选项：

-  自动白平衡
-  手动白平衡
(请完全按下快门按钮侦测白平衡值)
-  色温 (1900K~10000K)
按方向按钮上/下调整K值；按方向按钮左退出K值。
-  水下

3. 按  按钮确定设定并离开菜单。

色彩效果

影像色彩设定可让使用者选择不同的色彩效果。

1. 按  按钮进入影像色彩设定菜单。
2. 按方向按钮左/右选择影像色彩设定选项。



有20个选项：

-  普通
-  鲜艳
-  日系风格
-  意式风格
-  法系风格
-  朋克
-  黑白
-  复古

-  单色-红色
-  单色-蓝色
-  单色-黄色
-  单色-绿色
-  负片
-  梦幻
-  渐晕
-  沙龙
-  鱼眼
-  倒影
-  四格特效-风格(2M)
-  素描





选择场景

选择SCN模式下的场景模式。





详细说明，请参考P28页。

· 在拍摄模式下的拍摄菜单 (o : 可选用 x : 不可选用)





选项	模式				
		P	M		
	o	o	o	o	o
16m	o	o	o	x	o
FHD	x	x	x	o	x
	o	o	o	x	o
	o	o	o	x	o
(C)	o	o	o	x	x
AUTO WB	x	o	o	x	o
	x	o	o	o	x

拍摄设定菜单

模式：📷 P M SCN 🌊

1. 在拍照模式下按  按钮，按方向按钮上/下选择 。



2. 按  按钮进入菜单。
3. 按方向按钮上/下选择 ，按  按钮或方向按钮右进入菜单。
4. 按方向按钮上/下选择要设定的项目，按  按钮或方向按钮右进入菜单。
5. 按方向按钮上/下菜单选项，按  按钮确定。

质量

质量设定可用来调整影像压缩比。

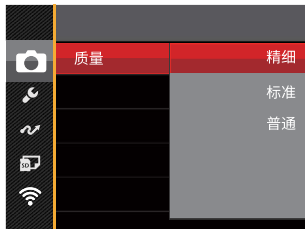

质量共有3个选项：

- 精细 (16M 平均文件大小：4.0MB)
- 标准 (16M 平均文件大小：2.5MB)
- 普通 (16M 平均文件大小：2.0MB)

对焦辅助灯

在较暗环境下，开启对焦辅助灯可增强对焦性。



数码变焦

使用此项设定来调整数码变焦功能。关闭此功能时，将只可使用光学变焦功能。

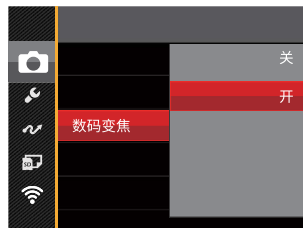

拍照日期打印

在相机拍摄的影像中加入日期/时间的标签。

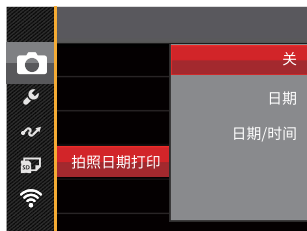

- 关
- 日期
- 日期/时间

预览

此选项可在拍照之后立即进行快速相片预览，每张相片会依照选择的时间显示于LCD上。

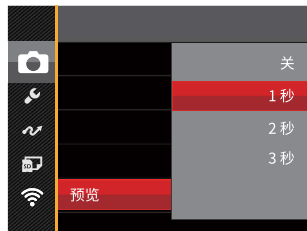

有4个选项：

- 关
- 1秒
- 2秒
- 3秒

面部侦测

拍照模式下，可以针对人物脸部识别及对焦，让各个脸部能尽量清晰。

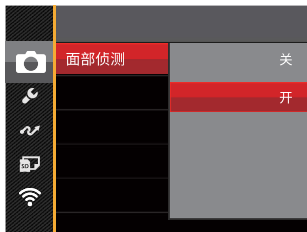

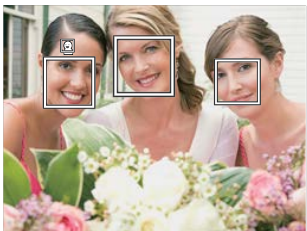

1. 将相机拿稳，对准被摄对象进行面部侦测动作。相机侦测到人脸时，会在屏幕上的该脸部出现对焦框。

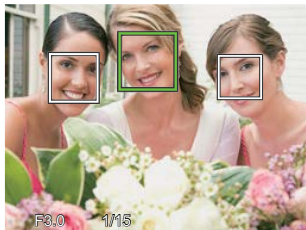

2. 半按快门按钮进行对焦，当对焦清晰时LCD上出现绿色的对焦框。



3. 完全按下快门按钮进行拍照。

 闭眼侦测为常态开启，预览时侦测到有人脸并有闭眼的情况下显示闭眼的提示 .

录影菜单

模式：

1. 按模式按钮 ，选择  模式后，按  按钮进入录影菜单。



2. 按方向按钮上/下选择要设定的录影菜单。
3. 按方向按钮左/右选择要设定的录影菜单的选项，按  按钮确定。

测光模式

使用此设置可以根据相机视场的“目标”大小来测光。



有3个选项供选择：

- AiAE (Artificial Intelligence AE)：自动选择中央和周边测光以加权计算得出合理的测光值。
- 点测光：对定点目标的被摄物体的亮度进行测光。
- 中央重点测光：对画面中央的物体进行测光。

影片画质

设置录影时的影像分辨率。

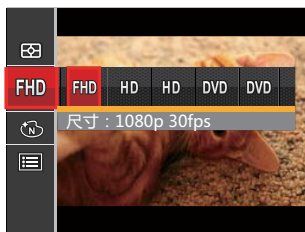



- **FHD** 尺寸: 1080p 30fps
- **HD** 尺寸: 720p 60fps
- **HD** 尺寸: 720p 30fps
- **DVD** 尺寸: 640x480 30fps
- **DVD** 尺寸: 动态高速录影

高画素录影时SD卡读写速度要求:

No.	影像画素	帧	推荐	录影时间 (4GB) 约
1	1920 x 1080 *	30	Class 6	30分钟
2	1280 x 720 *	60	Class 6	32分钟
3	1280 x 720 *	30	Class 4	58分钟
4	640 x 480	30	Class 4	105分钟
5	640 x 480	120	Class 6	53分钟

 * 单次录影最长时间为29分钟。

 高画素录影时机身发热可能导致录影中断，但这不是故障。

 若选择640x480 120fps时，拍摄时间为30秒，回放时间为2分钟。

 若选择640x480 120fps时，不能记录声音。









色彩效果

影像色彩设定可让使用者选择不同的色彩效果。

1. 按 **SET** 按钮进入影像色彩设定菜单。
2. 按方向按钮左/右选择影像色彩设定选项。







有8个选项：





-  普通
-  鲜艳
-  黑白
-  复古
-  单色-红色
-  单色-蓝色
-  单色-黄色
-  单色-绿色

录影设定菜单

模式：

1. 按模式按钮 ，选择  进入录影画面。
2. 按  按钮，按方向按钮上/下选择 ，按  按钮进入菜单。



3. 按方向按钮上/下选择 ，按  按钮或方向按钮右进入选择。
4. 选择要设定的项目，按  按钮或方向按钮右进入菜单。
5. 按方向按钮上/下选择选项，按  按钮确定。

数码变焦

使用此项设定来调整数码变焦功能。关闭此功能时，将只可使用光学变焦功能。

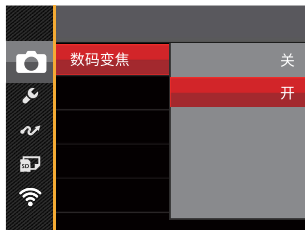

回放菜单

模式：▶

1. 按 **▶** 按钮进入回放画面，按 **⊖** 按钮进入菜单。
2. 按方向按钮上/下选择要设定的播放菜单，按 **SET** 按钮进入。
3. 按方向按钮左/右选择选项，按 **SET** 按钮确定。



请参阅以下的章节，以了解各项设定的详细资讯。

显示模式

选择 **▶** 设定，按 **SET** 按钮进入设定画面。



- ▶ 正常模式：显示所有影像。
- 📅 日期模式：按日期排列。
- 📁 连续照片模式：依连拍照片群组排列。

📅 日期文件夹的缩略图按照拍摄日期的先后顺序进行排列。

📅 若存储器内没有连拍影像文件，连拍照片模式无法被开启。

高动态范围

使用高动态范围功能，可以对所拍照片进行曝光均匀化处理，针对可能过度曝光或高对比度画面中高光部分与暗部的细节进行优化，使照片更细致，更有立体感。

选择 **HDR** 设定，按 **SET** 按钮进入设定画面。

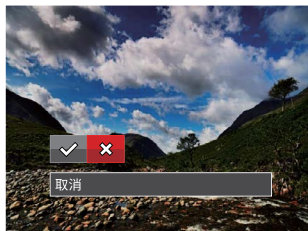

✓：高动态范围

✗：取消



进行HDR优化后的照片会作为一份新文件，与原始的照片一起保存于存储器中。

红眼消除

您可利用此项设定来消除照片上的红眼。



选择 **红眼消除** 设定，按 **SET** 按钮进入设定画面。



✓：红眼消除

✗：取消

旋转

您可利用此项设定来改变照片的方向。
选择  设定，按  按钮进入设定画面。



：右转

：左转

：取消

 全景合成的照片和录影无法进行旋转。

 旋转后的文件将会替代原文件。

调整大小

此项设定可让您将照片尺寸变更为特定的解析度，并另存为新的文件。

选择  设定，按  按钮进入设定画面。



：缩放到1024x768
缩放到1024x680
缩放到1024x576

：缩放到640 x 480
缩放到640x428
缩放到640x360

：取消

 只能将高解析度的照片调整为低解析度的照片。

 全景模式下拍的照片与旋转后的照片无法进行尺寸调整。



色彩

此项设定可让您改变照片色彩效果，并另存为新的照片。

选择  设定，按  按钮进入设定画面。









有19个选项供选择：



-  取消
-  鲜艳
-  日系风格 (8M)
-  意式风格 (8M)
-  法系风格 (8M)
-  朋克(4M)
-  黑白
-  复古
-  单色-红色
-  单色-蓝色
-  单色-黄色
-  单色-绿色
-  负片 (8M)
-  梦幻
-  渐晕
-  沙龙
-  鱼眼
-  倒影
-  四格特效-风格 (2M)

回放设定菜单

模式：▶

1. 按  按钮进入回放画面，按  按钮，按方向按钮上/下选择 ，按  按钮进入菜单。
2. 按方向按钮上/下选择 ，按  按钮或方向按钮右进入菜单。



3. 按方向按钮上/下选择要设定的项目，按  按钮或方向按钮右进入菜单。
4. 按方向按钮上/下选择选项，按  按钮确定。

请参阅以下的章节，以了解各项设定的详细资讯。

保护

您可以将单张或所有文件锁定以避免不小心误删。



有5个子菜单供选择：

- 单张：当照片未被保护时，锁定选择的照片或影片；当照片已被保护时，取消锁定。
- 日期文件夹：锁定日期文件夹中的所有照片。
- 连拍文件夹： 锁定连拍文件夹中的所有照片。
- 全部：锁定所有的照片或影片。
- 重置：取消全部被锁定的照片或影片。



删除

您可以将单张或所有照片/影片文件进行删除。



有4个子菜单供选择：

- 单张：删除单张照片或影片。
- 日期文件夹：删除日期资料夹中的所有照片。
- 连拍文件夹：删除连拍文件夹中的所有照片。
- 全部：删除全部的照片或影片。

 当出现  图示时，表示文件已受保护，请先解除保护再进行删除。

 一旦进行文件删除，则所有已设定的DPOF值将重置。

 当连拍文件夹和日期文件夹中有单张照片被保护时，则被保护照片保留，其它照片被删除。

DPOF

您可利用DPOF来标记要打印的照片，标记结果会储存在存储卡中，如此一来您可以轻松地存储卡交给数码冲印便利站，不需再亲自告诉冲印人员要冲洗哪些照片。

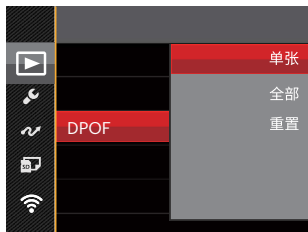

需要支持DPOF的打印机来打印。

剪裁

剪裁设定可让您将相片剪裁成您需要的区块，并另存为新照片。

1. 选择 [是] 确定剪裁，利用变焦按钮和方向按钮选择需要剪裁的部分，从而剪裁出您所需要的照片。

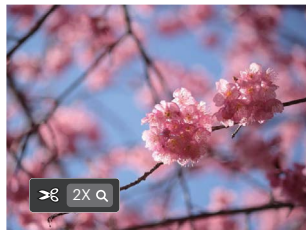

2. 按 **[SET]** 按钮出现 [是否存储?] 提示，选择 [] 更改并保存图像，选择 [] 取消更改，并返回剪裁提示画面。









影像剪裁至640 x 480时，不能再进行剪裁。



裁剪后生成的图片不可进行二次裁剪。

基本设定

模式：      

1. 在任意模式下按  按钮，按方向按钮上/下选择 ，按  按钮进入菜单。
2. 按方向按钮上/下选择 ，按  按钮或方向按钮右进入菜单。
3. 按方向按钮上/下选择要设定的项目，按  按钮或方向按钮右进入菜单。
4. 按方向按钮上/下选择项目，按  按钮确定。



请参照以下章节以了解各个项目的详细资讯。

声音设定

使用此设定可以调整音量大小。

按方向按钮左/右按钮调整音量大小，按 **(SET)** 按钮确定设定。



节能

您可利用此项设定，使相机在搁置一段时间后自动关闭LCD和自动关机，以节省电力，让电池能够使用较长的时间。

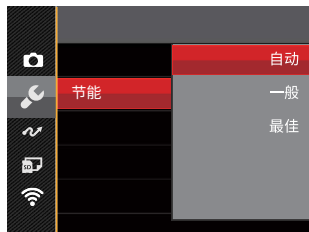

- 自动
- 一般
- 最佳

节能	LCD关闭时间	关机时间
自动	3分钟	5分钟
一般	1分钟	3分钟
最佳	30秒	1分钟

Language/语言

请参阅第18页的“重新设定语言”章节。

世界时间

本功能非常地实用，当您在国外旅游时，可利用这个时区设定功能，在屏幕上显示当地的时间。

1. 按方向按钮上/下选择出发地 (🏠) 和旅游目的地 (🌐) 栏位。
2. 按方向按钮左/右选择一个与该栏位相同时区的城市，然后按 (SET) 按钮确定设定。



日期时间

请参阅第19页的“重新设定日期和时间”章节。

LCD亮度







请使用此设置调整LCD的亮度。

按方向按钮上/下选择选项，按 (SET) 按钮确定设定。



文件与固件设定

模式：📷 P M SCN 📶 📱 ▶

1. 按  按钮，按方向按钮上/下选择 ，按  按钮进入菜单。
2. 按方向按钮上/下选择 ，按  按钮或方向按钮右进入菜单。
3. 按方向按钮上/下选择项目，按  按钮或方向按钮右进入菜单。
4. 按方向按钮上/下选择选项，然后按  按钮确定设定。





请参阅以下章节了解各个项目的详细资讯。

格式化

请注意：格式化功能可让您清除存储卡内置存储器中的所有资料，包含受保护的相片与影片。



 选择 [是]，相机就会对存储器进行格式化。

 相机内没有插入储存卡时，格式化内建存储器；有储存卡时，仅可格式化存储卡。

复制到存储卡

您可使用本项设定将内部存储器的资料复制到存储卡上。



 若相机中无卡，此功能不显示。

文件编号

在您拍摄照片或影片后，相机会将照片或影片自动保存为文件，并以流水编号作为文件结尾。您可以使用该功能将文件的编号重设为1。



重置

您可利用本项设定将相机的各项设定恢复为出厂预设值。

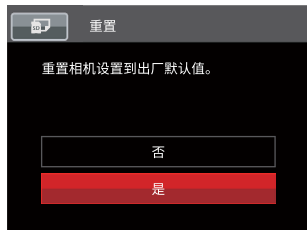

固件版本

您可使用本项目查看目前的相机固件版本。



当存储卡中有新版固件时，选择 [是] 可进行更新。

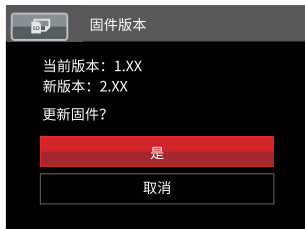







连接设定

连接电脑

您可以用USB连接相机将照片复制(传输)到电脑上。

设定USB连接模式

本相机的USB接口可连接可连接电脑或打印机，因此请依照以下的步骤来确保将相机正确连接到电脑。

1. 按  按钮，按方向按钮上/下选择 ，按  按钮进入菜单。
2. 按方向按钮上/下选择 ，按  按钮或方向按钮右进入菜单。
3. 按方向按钮上/下选择 [USB]，按  按钮或方向按钮右进入菜单。
4. 按方向按钮上/下选择 [PC]，按  按钮确定。

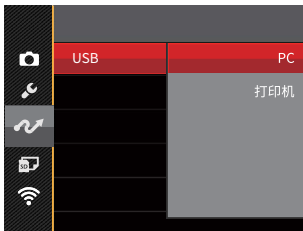

将文件传输到电脑

电脑会自动侦测相机并识别为抽取磁碟，在我的电脑图示上双击滑鼠左键，找出并开启抽取式磁碟，然后您即可将您所需要的资料夹和文件由磁碟机复制到电脑的资料夹内，操作方式与您复制一般资料夹和文件的方法相同。

请依照以下步骤将相机连接到电脑。

1. 确定相机与电脑皆已开机。
2. 将随附的USB接口的一端连接到相机的USB接口。
3. 将接口另一端的接头连接到电脑的USB接口。
4. 传输完成后，请依照所使用电脑系统的安全移除USB设备的方式，移除USB连接线。

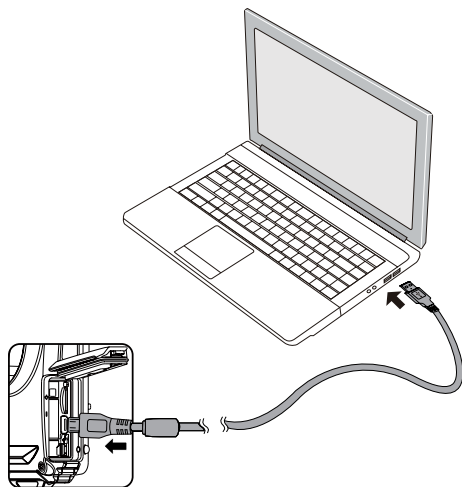







连接符合PictBridge规格的打印机

PictBridge技术可让数码相机存储卡上的照片直接由打印机打印出来。

查看打印机的外箱是否印有PictBridge图标，或查阅使用说明书的规格表，即可知道该打印机是否支持PictBridge技术，您可应用相机的PictBridge功能和USB连接线，直接将拍摄的照片打印到支持PictBridge技术的打印机不需要再通过电脑。

设定USB连接模式

本相机的USB接口可连接电脑或打印机，因此请依照以下的步骤来确认相机设定为连接至打印机。

1. 按  按钮，按方向按钮上/下选择 ，按  按钮进入菜单。
2. 按方向按钮上/下选择 ，按  按钮或方向按钮右进入菜单。
3. 按方向按钮上/下选择 [USB]，按  按钮或方向按钮右进入菜单。
4. 按方向按钮上/下选择 [打印机]，按  按钮确定。

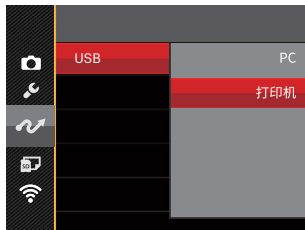

 若相机重置后，USB模式会自动切换回连接电脑模式。

 请参阅第87页的“使用PictBridge菜单”章节。

连接打印机

1. 请确认相机与打印机皆已开机。
2. 将随附的USB连接线的一端连接到相机的USB接口。
3. 将连接线另一端的接头连接到打印机的USB接口。

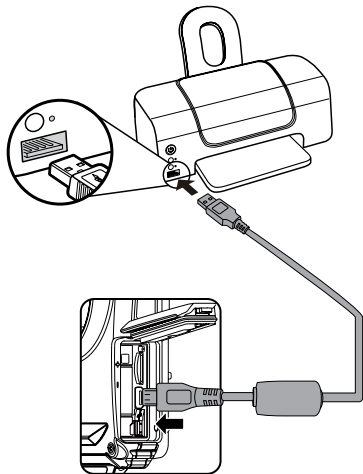

如果相机连接的打印机不支持PictBridge技术，LCD上会出现以下讯息。



 当USB模式设定错误时亦会出现以上错误讯息。在此情况下，您应该先将USB连接线移除，检查USB模式设定，确认打印机已开机，然后再重新连接一次。

使用PictBridge菜单

将USB模式设定为连接到打印机后会出现PictBridge菜单。



按方向按钮上/下选择一个菜单项目，然后按 **(SET)** 按钮或方向按钮右进入该项目。

请参照以下章节以了解各个项目的详细资讯。

打印 (带日期)

如果您已为相机设定日期与时间，您所拍摄的照片将会与日期记录一起储存，您可依照以下步骤，将相片与日期一起打印出来。

1. 由PictBridge菜单中选择 [打印 (带日期)]，屏幕上会出现如下画面。



2. 按方向按钮左/右选择打印的照片。

- 按方向按钮上/下选择目前显示的照片要打印张数。
- 按 **SET** 按钮，屏幕上就会出现以下画面。



- 选择 [是]，按 **SET** 按钮确定打印；选择 [取消]，按 **SET** 按钮取消打印。

打印 (无日期)

选择此项目以打印不显示日期的照片。

- 由PictBridge菜单中选择 [打印 (无日期)]，屏幕上会出现如下画面。



- 按方向按钮左/右选择打印的照片。
- 按方向按钮上/下选择目前显示的照片要打印张数。
- 按 **SET** 按钮，屏幕上会出现以下画面。



5. 选择 [是], 按  按钮确定打印;
选择 [取消], 按  按钮取消打印。

打印索引

您可利用此功能打印相机中的所有照片。

1. 由PictBridge菜单中选择 [打印索引], 屏幕上会出现如下画面。



2. 选择 [是], 按  按钮确定打印;
选择 [取消], 按  按钮取消打印。

打印 DPOF 照片

要使用DPOF打印功能，您必须先于DPOF设定中选择要打印的照片，请参阅第75页的“DPOF”章节。

1. 由PictBridge菜单中选择 [打印 DPOF 照片]，屏幕上会出现如下画面。



2. 选择 [是]，按  按钮确定打印；
选择 [取消]，按  按钮取消打印。

退出

要退出PictBridge菜单请选择 [退出]。此时屏幕上会出现 [拔出USB电缆！] 的讯息。



将USB连接线由相机与打印机拔除。

规格表



[设计与规格均可能更动，恕不另行通知。]

影像传感器	类型	1/2.3" BSI CMOS
	有效像素	1635万像素
	总像素	1676万像素
镜头	焦距	4.9mm (广角) ~ 19.6mm (望远)
	等同于 35 mm 照相机	27mm (广角) ~ 108mm (望远)
	光圈值	F3.0 (广角) ~ F6.6 (望远)
	镜头构成	7群7片
	光学变焦	4倍
	对焦范围	通常：(广角) 60cm ~ ∞, (望远) 100cm ~ ∞; 微距：(广角) 5cm ~ ∞;
自动对焦系统		TTL自动对焦
影像稳定系统		数字防抖
数码变焦		6倍数码变焦 (结合光学变焦总计：24倍)

影像尺寸	静态影像	(4:3) 16MP: 4608 × 3456 10MP: 3648 × 2736 5MP: 2592 × 1944 3MP: 2048 × 1536 0.3MP: 640 × 480	(3:2) 14MP: 4608 × 3072	(16:9) 12MP: 4608 × 2592 2MP: 1920 × 1080
	动态影像	1920 × 1080 (30fps), 1280 × 720 (60/30fps), 640 × 480(30fps), 动态高速录影: 640 × 480 (120fps)		
影像品质		精细、标准、普通		
DCF, DPOF (Ver1.1)		支持		
文件格式	静态照片	Exif 2.3 (JPEG)		
	动态录影	MOV [图像 (H.264) , 音频: 线性 PCM (单声道)]		
拍照模式		自动模式, AE程序, 手动模式, 电影模式, 场景模式, 水下模式, Wi-Fi模式		
场景模式		人像, 风景, 运动, 沙滩, 日落, 烟火, 夜景, 雪景, 儿童, 全景, 玻璃, 防手震, 追踪摄影, 聚会, 夜景人像, 室内, 绿叶, 博物馆		
侦测功能		面部侦测, 笑脸快门, 闭眼侦测		
防水功能		最深15米		
防摔功能		最高2米		
防尘功能		等效于JIS / IEC (IP6X)		

红眼移除	支持
HDR	支持（后处理）
全景拍摄	最多360°
LCD屏幕	2.7英寸，23万画素
ISO感度	自动，ISO100/200/400/800/1600/3200
对焦模式	单点自动对焦，多点自动对焦 (TTL-25点自动曝光)，面部优先对焦
曝光方式	智能AE(AiAE)，光点，多重，面部曝光
曝光控制	程式曝光 (AE固定)
曝光补偿	±3EV 以1/3级调整增量
快门速度	1/2000 ~ 4 秒 (手动模式下可达30秒)
连拍模式	全分辨率下最高6 fps
播放模式	单张播放，索引播放 (9张/16张)，幻灯片播放，日期文件夹回放，连拍文件夹回放，放大(2 ~ 8次)
白平衡	自动白平衡，白天，阴天，荧光灯，冷白荧光灯，白炽灯，手动白平衡，色温(1900k-10000k)，水下

闪光灯	闪光灯开启方式	内置
	闪光灯模式	闪光灯关, 自动闪光, 强制闪光, 慢速同步, 慢速同步+红眼, 红眼消除
存储媒介		内置存储器: 约 8MB
		microSD/microSDHC Card (最大支持32GB, 不支持MMC卡)
多国语言支持		26种语言
端子		USB 2.0 (Micro 5 pin USB)
Wi-Fi		支持 (802.11 b/g/n)
远程控制		支持 (通过智能设备)
电源		可充电式锂离子电池 LB-015, 3.7V 700mAh, 支持相机内充电。
电池寿命		约200枚 (根据CIPA测试标准) 约70分钟录影 (@ 1080p / 30fps)
操作环境		温度: 0 ~ 40°C, 湿度: 0 ~ 90%
照相机尺寸		103.2×66.7×52.4mm (根据CIPA测试标准)
照相机重量		约 176g (不包含电池和存储卡)

RoHS 调查表

根据《电子信息产品污染控制管理办法》（第39号令）及有关规定需显示的内容。

部品名称	有害有毒物质或元素					
	铅 (Pb)	汞 (Hg)	镉 (Cd)	六价铬 (Cr(VI))	多溴联苯 (PBB)	多溴 二苯醚 (PBDE)
主机						
⑩	外壳零件	○	○	○	○	○
	电路板	×	○	○	○	○
	液晶显示器零件	○	○	○	○	○
	结构零件	○	○	○	○	○
	电池零件	×	○	○	○	○
○：表示该有毒有害物质在该部件所有均质材料中的含量均在SJ/T 11363-2006标准规定的限量要求以下。 ×：表示该有毒有害物质至少在该部件的某一均质材料中的含量超出SJ/T 11363-2006标准规定的限量要求						
⑩	带有10或5的标志适用于在中华人民共和国境内销售的电子信息产品，标志中央的数字代表该产品的环保使用年数。只要遵守该产品相关的安全及使用上的注意事项，从生产之日起，在产品的环保使用年限内，不会对环境造成污染，也不会对人身、财产安全带来任何影响。环保使用年数是根据中华人民共和国《电子信息产品环保使用期限通则》制定的					

根据《电子信息产品污染控制管理办法》（第39号令）及有关规定需显示的内容。

部品名称		有害有毒物质或元素					
		铅 (Pb)	汞 (Hg)	镉 (Cd)	六价铬 (Cr(VI))	多溴联苯 (PBB)	多溴 二苯醚 (PBDE)
附件							
⑤	电池	○	○	○	○	○	○
⑩	USB线	○	○	○	○	○	○
<p>○：表示该有毒有害物质在该部件所有均质材料中的含量均在SJ/T 11363-2006标准规定的限量要求以下。</p> <p>×：表示该有毒有害物质至少在该部件的某一均质材料中的含量超出SJ/T 11363-2006标准规定的限量要求</p>							
⑤	带有10或5的标志适用于在中华人民共和国境内销售的电子信息产品，标志中央的数字代表该产品的环保使用年数。只要遵守该产品相关的安全及使用上的注意事项，从生产之日起，在产品的环保使用年限内，不会对环境造成污染，也不会对人身、财产安全带来任何影响。环保使用年数是根据中华人民共和国《电子信息产品环保使用期限通则》制定的						
⑩							

提示语与警告讯息

讯息	说明	复位方式
警告！电池耗尽。	相机电池已经没电，要关机前的警示。	给电池充电或更换充电电池。
镜头阻碍，重启相机。	镜头卡住或有异物阻挡搁置使镜头无法正确作动。	关机重新开机，复归镜头。
建议使用三脚架。	连续曝光模式开启时，第一次进入拍摄画面会显示此提示讯息。	讯息显示 2 秒后消失。
内置存储器错误！	内存存储器发生错误。	尝试关闭相机并再次打开相机。
侦测范围不正确。 请重试。	全景拍摄中接合的偏移量过大。	拍摄时保持相机稳定并对齐。

讯息	说明	复位方式
警告！更新时请勿关闭相机！	固件更新中出现的讯息。	待更新完毕后关机并解除讯息。
连接故障！	连接P C、打印机、电视失败。	拔除传输线停止连线，讯息解除。
请充满电后再更新固件！	当电力不足无法更新固件时。	提示请充满电后再更新后返回更新画面。
存储卡已满	开机或按下快门按钮时，相机侦测到存储卡容量不足。	存储卡上删除照片或视频，或者用另一张存储卡替换。
存储空间满	开机或按下快门按钮时，相机侦测到存储器容量不足。	删除文件或插入另一张存储卡。

讯息	说明	复位方式
存储卡错误	开机无法辨识存储卡或读写错误。	确认存储卡是否与相机兼容。
存储卡未格式化。	当存储卡发生错误后随之会显示未格式化讯息。	格式化存储卡。将清除卡上的所有数据;如果您想保留数据,请务必将存储卡中的数据复制到另一台设备。
慢速存取	低于Class4的存储卡在录制HD以上的影片时,会出现写入速度慢且无法继续录制情况。	将存储更换为Class 4或更高的卡。
无法写入SD卡	拍摄或录影过程中,出现中断而造成无法继续记录。	关闭相机。取出并重新插入存储卡,然后打开相机再试一次。
没有侦测到红眼	影像中并无红眼现象,此时移除红眼设定时出现讯息。	讯息显示 2 秒后消失。

讯息	说明	复位方式
该影像无法编辑。	文件格式不支持编辑或是编辑不容许再编辑的文件。	讯息显示 2 秒后消失。
超过最大文件夹数	当存储卡内超过最大资料夹数(999)时, 开机读取时间可能过久, 此时提示讯息。	请先将资料储存到电脑硬碟中, 在相机中将存储卡格式化。
图片太多, 无法快速处理。	日期回放时, 影像超过规范, 无法进入日期回放。	2 秒后解除讯息回到一般回放模式。
无法识别文件。	检视的文件格式不支持或是文件损坏无法正确判读。	删除文件才可解除此张影像讯息。
无照片	按压回放按钮时, 相机内或存储卡中无任何影响文件。	2 秒后解除讯息回到拍摄画面。
受保护的! 不可删除!	文件被保护, 执行删除动作时出现讯息。	如果要删除受保护的的文件, 请先解锁所选的照片或视频 (请参阅第73页)。 讯息显示 2 秒后消失。

疑难排解

问题	可能的原因	解决方法
相机无法开机	<ul style="list-style-type: none">■ 电池电量已耗尽。■ 电池没有正确安装。	<ul style="list-style-type: none">■ 请更换充满电的电池。■ 请正确安装电池。
操作时相机忽然关闭	<ul style="list-style-type: none">■ 电池电量已耗尽。	<ul style="list-style-type: none">■ 请更换充满电的电池。■ 确保相机已关闭且未进入省电模式，此时相机放置一段时间后液晶显示屏将关闭。
拍出的相片很模糊	<ul style="list-style-type: none">■ 拍摄照片时相机晃动。	<ul style="list-style-type: none">■ 开启防手震模式。
无法储存照片、影片文件	<ul style="list-style-type: none">■ 存储卡已满。	<ul style="list-style-type: none">■ 更换另一张存储卡或删除不需要的文件。
无法从连接的打印机打印照片	<ul style="list-style-type: none">■ 相机尚未正确地连接到打印机。■ 打印机不支持 PictBridge技术。■ 打印机缺纸或需更换墨水匣。■ 卡纸。	<ul style="list-style-type: none">■ 检查相机与打印机的连接是否正常。■ 使用支持PictBridge技术的打印机。■ 为打印机置入纸张或更换打印机的墨水匣。■ 取出卡住的纸张。

问题	可能的原因	解决方法
存储卡写入速度慢	<ul style="list-style-type: none"> ■ 低于Class 4的存储卡在录制HD以上的影片时会出现写入速度慢且无法继续录制。 	<ul style="list-style-type: none"> ■ 使用Class4及以上的存储卡来提高性能。
影像过多无法处理	<ul style="list-style-type: none"> ■ 存储卡中的照片数或者资料夹数超过了规格，因此无法显示并且进行回放。 	<ul style="list-style-type: none"> ■ 删除不需要的文件。
LCD上有闪光灯  闪烁	<ul style="list-style-type: none"> ■ 当前拍摄环境需要开启闪光灯。 	<ul style="list-style-type: none"> ■ 开启闪光灯即可。



变更Wi-Fi密码后，请务必在智能设备上重新输入新的密码。部分智能设备机型具有默认使用前一次输入的Wi-Fi密码功能，请在连接前先手动清除智能设备上旧密码（机型不同操作方式有所不同，请以您的智能设备使用说明书介绍为准）。

iOS 系统



Android 系统



存储卡的兼容性

· 与本相机兼容的存储卡 (✓:兼容 X: 不兼容)

	micro SD	micro SDHC	micro SDXC	SD卡适配器 转换	SD	SDHC	SDXC
格式化	FAT12, 16	FAT32	exFAT	-	FAT12, 16	FAT32	exFAT
容量	高达2GB	4~32GB	64GB~2TB	-	高达2GB	4~32GB	64GB~2TB
兼容	✓	✓	X	X	X	X	X

写入速度的速度等级标志显示在存储卡上。

将具有适当写入速度的存储卡用于将要拍摄的视频录制模式。（O：推荐 X：不推荐）

	Speed Class	UHS Speed Class	Video Speed Class	录影			
				4K	FHD	HD	VGA
90MB/sec			V90	O	O	O	O
60MB/sec		UHS-III	V60	O	O	O	O
30MB/sec		UHS-I	V30	O	O	O	O
10MB/sec	Class 10		V10	O	O	O	O
6MB/sec	Class 6		V6	X	O	O	O
4MB/sec	Class 4			X	X	X	O
2MB/sec	Class 2			X	X	X	O

© 2022 JK Imaging Ltd. All Rights Reserved.

Kodak商标、图标及商品外观均获得伊士曼柯达公司授权使用。

All other logos, products or company names that are referred to in this document are trade names, trademarks or registered trademarks of their holders. The holders are not affiliated with JK Imaging Ltd., our products or our website.

JK Imaging Ltd., 17239 So. Main Street, Gardena, CA 90248 USA

kodakpixpro.com

Made in Myanmar (Burma)



Ver. 5.0